



WARNING: To reduce the risk of injury, read the instruction manual.

AVERTISSEMENT : afin de réduire le risque de blessures, lire le mode d'emploi de l'outil.

ADVERTENCIA: Para reducir el riesgo de lesiones, lea el manual de instrucciones.

DCE042 Tool Connect™ Chip / Puce Tool Connect™ / Chip Tool Connect™

Fig. A

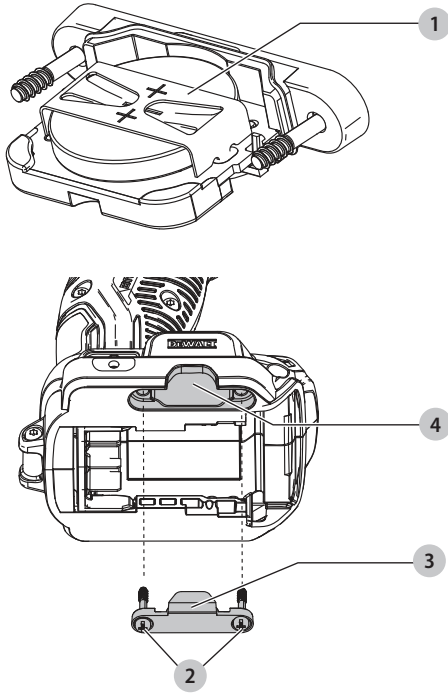

LED Indicators to User	Tool Connect™ Chip
At Power Up	1 Long Blink
Pairing Complete	2 Short Blinks
Unpairing Successful	2 Short Blinks
Chip is Un-paired	1 Short Blink, Every 10 Seconds
Identify (Commanded from App)	Blinks On and Off for 10 seconds

Installing the Tool Connect™ Chip

1. Remove the retaining T10 Torx screws **2** that hold the Tool Connect™ chip protective cover **3** into the tool.
2. Remove the protective cover and insert the Tool Connect™ chip into the empty pocket **4**.
3. Ensure that the Tool Connect™ chip is flush with the housing. Secure it with the retaining screws and tighten the screws to 0.3 Nm ±0.1 Nm. Do not overtighten.

FRANÇAIS

Définitions : symboles et termes d'alarmes sécurité

Ces guides d'utilisation utilisent les symboles et termes d'alarmes sécurité suivants pour vous prévenir de situations dangereuses et de risques de dommages corporels ou matériels.

- DANGER :** indique une situation dangereuse imminente qui, si elle n'est pas évitée, entraînera la mort ou des blessures graves.
- AVERTISSEMENT :** indique une situation potentiellement dangereuse qui, si elle n'est pas évitée, pourrait entraîner la mort ou des blessures graves.
- ATTENTION :** indique une situation potentiellement dangereuse qui, si elle n'est pas évitée, pourrait entraîner des blessures légères ou modérées.
- AVIS :** (Si utilisé sans aucun terme) Indique un message propre à la sécurité.
- AVIS :** indique une pratique ne posant **aucun risque de dommages corporels** mais qui par contre, si rien n'est fait pour l'éviter, **pourrait** poser des **risques de dommages matériels**.
- AVERTISSEMENT :** pour votre propre sécurité, lisez le guide d'utilisation de l'outil avant d'utiliser tout accessoire. Ne pas suivre ces avertissements peut entraîner une blessure corporelle grave ou endommager l'outil et l'accessoire. Lorsque vous réparez cet outil, utilisez seulement des pièces de remplacement identiques.

ENGLISH

Definitions: Safety Alert Symbols and Words

This instruction manual uses the following safety alert symbols and words to alert you to hazardous situations and your risk of personal injury or property damage.

- DANGER:** Indicates an imminently hazardous situation which, if not avoided, **will** result in death or serious injury.
- WARNING:** Indicates a potentially hazardous situation which, if not avoided, **could** result in death or serious injury.
- CAUTION:** Indicates a potentially hazardous situation which, if not avoided, **may** result in minor or moderate injury.
- (Used without word)** Indicates a safety related message.
- NOTICE:** Indicates a practice **not related to personal injury** which, if not avoided, **may** result in **property damage**.
- WARNING:** For your own safety, read the tool instruction manual before using any accessory. Failure to heed these warnings may result in serious personal injury and damage to the tool and the accessory. When servicing this tool, use only identical replacement parts.

Tool Connect™ Chip (Fig. A)

- WARNING:** To reduce the risk of serious personal injury, turn unit off and remove the battery pack before making any adjustments or removing/installing attachments or accessories. An accidental start-up can cause injury.

Tool Connect™ chip **1** communicates with an optional application for your smart device (such as a smart phone or tablet) that connects the device to utilize the mobile application for inventory management functions. The Tool Connect™ chip is an Internet of Things device which is designed to be part of a connected asset management system.

NOTE: Do not remove battery pull tab until instructed by mobile application. Tool Connect™ chip must be setup in the Tool Connect™ Site Manager application prior to installation. Tool Connect™ chip does not function until setup has been completed in the Site Manager application

1. Tool Connect™ Site Manager mobile application can be downloaded from:



2. Launch the Site Manager mobile application and follow instructions on adding a new Tool Connect™ new device.

Puce Tool Connect™ (Fig. A)

- AVERTISSEMENT :** afin de réduire le risque des blessures corporelles graves, éteignez l'outil et retirez le blocs-piles avant d'effectuer tout réglage ou de retirer/installer des pièces ou des accessoires. Un démarrage accidentel peut causer des blessures.

La puce Tool Connect™ **1** communique avec une application optionnelle pour votre appareil intelligent (comme un téléphone intelligent ou une tablette) qui connecte l'appareil afin d'utiliser l'application mobile pour des fonctions de gestion de l'inventaire. La puce Tool Connect™ est un dispositif Internet des objets conçue pour s'intégrer à un système de gestion d'inventaire connecté.

REMARQUE : Ne retirez pas la languette d'ouverture de la pile avant d'y être invité par l'application mobile. La puce Tool Connect™ doit être configurée dans Tool Connect™ Site Manager avant installation. La puce Tool Connect™ ne fonctionne pas tant que la configuration n'est pas terminée dans l'application Site Manager

1. L'application mobile Tool Connect™ Site Manager peut être téléchargée depuis :



2. Lancez l'application mobile Site Manager et suivez les instructions pour ajouter un nouveau dispositif Tool Connect™.

Témoins lumineux destinés à l'utilisateur	Puce Tool Connect™
À la mise sous tension	1 Clignotement long
Appariage terminé	2 Clignotements courts
Appariage réussi	2 Clignotements courts
Puce non appariée	1 Clignotement court toutes les 10 secondes
Identifier (commande depuis l'application)	Clignote et s'éteint pendant 10 secondes







Instalar la puce Tool Connect™

1. Retirez los vis Torx T10 de retenue 2 que mantienen el capuchón de protección de la puce Tool Connect™ 3 en la herramienta.
2. Retire el capuchón de protección e insértelo la puce Tool Connect™ en la cavidad vacía 4.
3. Asegúrese de que la puce Tool Connect™ está al ras del alojamiento. Fíjela con los tornillos de retenue y apriete los tornillos a 0,3 Nm ± 0,1 Nm. No apriete en exceso.

ESPAÑOL

Definiciones: Símbolos y Palabras de Alerta de Seguridad

Este manual de instrucciones utiliza los siguientes símbolos y palabras de alerta de seguridad para alertarle de situaciones peligrosas y del riesgo de lesiones corporales o daños materiales.

-  **PELIGRO:** Indica una situación de peligro inminente que, si no se evita, provocará la muerte o lesiones graves.
-  **ADVERTENCIA:** Indica una situación de peligro potencial que, si no se evita, podría provocar la muerte o lesiones graves.
-  **ATENCIÓN:** Indica una situación de peligro potencial que, si no se evita, posiblemente provocaría lesiones leves o moderadas.
-  (Utilizado sin palabras) indica un mensaje de seguridad relacionado.
-  **AVISO:** Se refiere a una práctica no relacionada a lesiones corporales que de no evitarse puede resultar en daños a la propiedad.
-  **ADVERTENCIA:** Por su propia seguridad, lea el manual de instrucciones de la herramienta antes de usar cualquier accesorio. La falla en seguir estas advertencias puede resultar en lesiones personales serias y daño serio a la herramienta y al accesorio. Al dar servicio a esta herramienta, utilice únicamente partes de repuesto idénticas.

Chip Tool Connect™ (Fig. A)

-  **ADVERTENCIA:** Para reducir el riesgo de lesiones personales serias, apague la unidad y retire el paquete de batería antes de realizar cualquier ajuste o retirar/instalar conexiones o accesorios. Un arranque accidental puede causar lesiones.

El Chip Tool Connect™ se comunica con una aplicación opcional para su dispositivo inteligente (como un teléfono inteligente o tableta) que conecta el dispositivo para utilizar la aplicación móvil para funciones de administración de inventario. El chip Tool Connect™ es un dispositivo del Internet de las Cosas que está diseñado para ser parte de un sistema de administración de activos conectados.

NOTA: No retire la lengüeta de la batería hasta que se lo indique la aplicación móvil. El chip Tool Connect™ debe configurarse en la aplicación Tool Connect™ Site Manager antes de la instalación. El chip Tool Connect™ no funciona hasta que se completa la configuración en la aplicación Site Manager

1. La aplicación móvil Tool Connect™ Site Manager se puede descargar desde:



2. Inicie la aplicación móvil Site Manager y siga las instrucciones sobre cómo agregar un nuevo dispositivo Tool Connect™.

Indicadores LED para el usuario	Chip Tool Connect™
En el encendido	1 parpadeo largo
Conexión Completa	2 parpadeos largos
Desconexión exitosa	2 parpadeos largos
El Chip está desconectado	1 parpadeo corto, cada 10 Segundos
Identificar (Ordenado desde la App)	Enciende y apaga por 10 segundos

Instalación de Chip Tool Connect™

1. Retire los tornillos de retención Torx T10 2 que sostienen la cubierta de protección del Chip Tool Connect™ 3 en la herramienta.
2. Retire la cubierta de protección e inserte el Chip Tool Connect™ en la cavidad vacía 4.
3. Asegúrese de que el Chip Tool Connect™ esté al ras del alojamiento. Asegúrelo con los tornillos de retención y apriete los tornillos a 0.3 Nm ± 0.1 Nm. No apriete en exceso.