

# DEWALT®

**TSTAK® CONNECT**

**RADIO + CHARGER | CARGADOR | CHARGEUR**

PREMIUM SOUND FOR THE JOBSITE  
SONIDO PREMIUM PARA EL SITIO DE TRABAJO  
UN SON DE QUALITÉ SUR LE CHANTIER

**INSTRUCTION MANUAL  
MANUAL DE INSTRUCCIONES  
MODE D'EMPLOI**



<b>English</b>	INSTRUCTION MANUAL	4
<b>Espanol</b>	MANUAL DE INSTRUCCIONES	26
<b>Francais</b>	MODE D'EMPLOI	48

## DEWALT® TSTAK® CONNECT RADIO+CHARGER

The DEWALT® TSTAK® CONNECT RADIO + CHARGER includes a built-in AM and FM radio, Bluetooth® support, 3.5mm AUX connector port to play audio/music from an external appliance, and an intuitive application for remote controlling the system via a Bluetooth®-enabled smartphone or tablet. The system includes charging capabilities for DEWALT® slide pack batteries. The TSTAK® CONNECT RADIO + CHARGER will charge most DEWALT® Li-ion batteries. Batteries sold separately.

### KEY FEATURES

- AM/FM-stereo with manual/auto scanning and memory preset of stations
- Favorites – preset digital stations. 12 FM and 12 AM stations.
- Bluetooth® connectivity
- 3.5mm Auxiliary input jack for connecting external audio devices
- USB power/charging port (5V/2.1A)
- Large Color LCD illuminated display
- Illuminated, soft-touch buttons
- Four mid-range speakers, a subwoofer and an assisted bass resonator for rich sound performance
- Volume control and sound tone adjustment
- Heavy-duty design
- Compatible with the TSTAK® storage system
- Water and dust resistant – IP54 tested
- iOS and Android mobile app for complete remote control of the appliance

## TECHNICAL DATA





POWER SUPPLY UNIT (AC/DC POWER ADAPTOR)	
Power input	100–240VAC 50-60 Hz (Class II)
Power output	24 VDC
Current output	2 A
Weight	0.66 lb. (0.3 kg)
APPLIANCE	
Power input	24 VDC
Power output	USB charge (5V/2.1A)
Networked standby mode standby mode power consumption	< 3W
Time for switching on the automatic network standby power management function	< 20 mins
IP rating	IP54*
Weight	13.2 lb. (5.9 kg) not including battery pack
Stacking weight (gross)	132 lb. (60 kg)
BATTERY PACK CHARGER	
Battery packs voltage	12 VDC / 20 VDC (including XR® FLEXVOLT® Battery Packs)
Battery type	Lithium-ion Slider Packs 12V Max and 20V Max**, FLEXVOLT® Battery Packs.
Approx. charging time	90–300 min
Charge current	1.5A
AUDIO CHARACTERISTICS	
Audio source	Bluetooth®, AM/FM Radio, 3.5mm Auxiliary input jack
Sound SPL	100 dB @ 1 m
Sound power	45 W (class D)
Operation time	8 hours (approx.) for a fully-charged Premium 20V Max Lithium-ion battery pack
BLUETOOTH® CHARACTERISTICS	
Operating Frequency	2402–2480 MHz
Transmit	4dBm max

\*Help protect from work-site dust, debris and light rain

\*\* indicating 18.2V when inserted into tool.

## DEFINITIONS: SAFETY GUIDELINES

The definitions below describe the level of severity for each signal word. Please read the manual and pay attention to these symbols.

-  **Danger:** Indicates an imminently hazardous situation which, if not avoided, **will** result in **death** or **serious injury**.
-  **Warning:** Indicates a potentially hazardous situation which, if not avoided, **could** result in **death** or **serious injury**.
-  **Caution:** Indicates a potentially hazardous situation which, if not avoided, **may** result in **minor** or **moderate injury!**
-  **Notice:** Indicates a practice not **related to personal injury** which, if not avoided, **may** result in **property damage**.

 **WARNING:** Read all safety warnings and all instructions. Failure to follow the warnings and instructions may result in electric shock, fire and/or serious injury.







**WARNING:** To reduce the risk of injury, read the instruction manual entirely.

**NOTE:** Product **WARNING** labels are located on the bottom of the appliance.

IF YOU HAVE ANY QUESTIONS OR COMMENTS ABOUT THIS OR ANY DEWALT® TOOL,  
CALL TOLL FREE AT: **1-800-DEWALT (1-800-433-9258)**

## IMPORTANT SAFETY INSTRUCTIONS – SAVE THESE INSTRUCTIONS, DANGER – TO REDUCE THE RISK OF FIRE OR ELECTRIC SHOCK, CAREFULLY FOLLOW THESE INSTRUCTIONS

1. Read these instructions.
2. Keep these instructions.
3. Pay attention and follow all warnings.
4. Follow all instructions.
5. DO NOT use this appliance near water.
6. This appliance shall not be exposed to direct water and no objects filled with liquids, such as bottles, shall be placed on the appliance.
7. Clean only with a dry cloth.
8. Do not block any ventilation openings.
9. To protect the appliance from water or dust, always close the compartment cover, and the rubber cover of the DC power input port.
10. Use in accordance with the manufacturer's instructions.
11. DO NOT place near any naked flame sources, such as lighted candles, heat sources such as radiators, heat registers, stoves or other apparatus (including amplifiers) that produce heat.
12. Protect the power cord from being walked on or pinched particularly at plug and receptacle.
13. Only use attachments/accessories specified by the manufacturer.
14. When a cart is used, use caution when moving the cart/appliance combination to avoid injury from tip-over. Use only with a cart, stand, tripod, bracket, or table specified by the manufacturer, or sold with the apparatus. 

15. The AC/DC power adaptor should only be used as the power source for the appliance and for battery charging. To disconnect the appliance completely, the AC/DC power adaptor should be disconnected from the outlet.
16. Unplug this appliance during lightning storms or when unused for long periods of time.
17. The AC/DC power adaptor should be easily accessible and not obstructed while in use.
18. Refer all servicing to qualified service personnel. Servicing is required when the appliance has been damaged in any way, such as power-supply cord or plug is damaged, liquid or direct rain has reached the connectors, the appliance has been exposed to extensive moisture, does not operate normally, or has been dropped and does not operate.
19. This appliance is not intended for use by persons (including children) with reduced physical, sensory or mental capabilities, or lack of experience and knowledge, unless they have been given supervision or instruction concerning use of the appliance by a person responsible for their safety.
20. Children should be supervised to ensure that they DO NOT play with the appliance.
21. Use only with specifically designated DEWALT® battery packs (see **Important Safety Instructions for All Battery Packs** below for DEWALT®-approved battery packs). Use of any battery packs other than those approved by DEWALT may create a risk of injury and fire.
22. The apparatus should only be used in moderate climates.
23. For connection to supply not in the U.S.A., use an attachment plug adapter of the proper configuration for the power outlet.
24. Additional Warnings symbols and Labels:
  -  The lightning flash with arrow head within a triangle is intended to tell the user that parts inside the product are a risk of electric shock to persons.
  -  The exclamation point within a triangle is intended to tell the user that important operating and servicing instructions are in the user manual supplied with the appliance.
  -  The double insulation symbol (a square within a square) indicates a Class II electrical appliance and is intended to alert qualified service personnel to use only identical replacement parts in this appliance.
- IC** This device complies with Industry Canada Licence-exempt RSS-210. Operation is subject to the following two conditions: (1) this device may not cause interference, and (2) this device must accept any interference, including interference that may cause undesired operation of the device.
- RSS210:**  
**Issue**  
**9:2016**
- FCC** This appliance complies with the Federal Communications Commission regulations.  
**Warning:** Modifications not expressly approved by the manufacturer could void the user authority to operate the equipment under FCC Rules.  
Disconnect the battery pack from the appliance before making any adjustments, changing accessories, or storing appliance. Such preventive safety measures reduce the risk of starting the appliance accidentally.
25. When battery pack is not in use, keep it away from other metal objects, like paper clips, coins, keys, nails, screws or other small metal objects, that can make a connection from one terminal to another. Shorting the battery terminals together may cause burns or a fire.
26. Under abusive conditions, liquid may be ejected from the battery; avoid contact. If contact accidentally occurs, flush with water. If liquid contacts eyes, additionally seek medical help. Liquid ejected from the battery may cause irritation or burns.

## LIST OF STANDARDS

The DEWALT® TSTAK® CONNECT RADIO + CHARGER complies with the following standards:

- ANSI/UL60065:2015 Ed.8
- CAN/CSA-C22.2 No. 60065:2016 Ed.2
- ANSI/UL1310 (6th Edition rev. December 12, 2014)
- CSA C22.2 No.223-M91 (Rev. September 2013)
- IC RSS210: Issue 9: 2016
- ICES-003, Issue 6: 2016
- UL 2595:2015 Ed.2
- FCC part 15 Certification: 2016 (ANSI C63.10 :2013)
- FCC ID: YJ7DWST17510
- IC: 9082A-DWST17510

## FCC

1. This device complies with Part 15 of the FCC Rules. Operation is subject to the following two conditions:
  - (1). This device may not cause harmful interference, and
  - (2). This device must accept any interference received, including interference that may cause undesired operation.
2. Changes or modifications not expressly approved by the party responsible for compliance could void the user's authority to operate the equipment.
3. This equipment has been tested and found to comply with the limits for a Class B digital device, pursuant to Part 15 of the FCC Rules. These limits are designed to provide reasonable protection against harmful interference in a residential installation. This equipment generates, uses, and can radiate radio frequency energy and, if not installed and used in accordance with the instructions, may cause harmful interference to radio communications. However, there is no guarantee that interference will not occur in a particular installation. If this equipment does cause harmful interference to radio or television reception, which can be determined by turning the equipment off and on, the user is encouraged to try to correct the interference by one of the following measures:
  - Reorient or relocate the receiving antenna.
  - Increase the separation between the equipment and receiver.
  - Connect the equipment to an outlet on a circuit different from that to which the receiver is connected.
  - Consult the dealer or an experienced radio/TV technician for help.









**WARNING:** To reduce the risk of fire or electric shock, **DO NOT** expose this appliance to direct rain or moisture. Use only in dry locations.



**WARNING:** To prevent electric shock, match the wide blade of the adaptor plug to the wide slot of the outlet and fully insert.

## LIST OF SYMBOLS

The labels on this appliance may include the following symbols:

V	Volts	Hz	hertz
A	Amperes	min	minutes
W	Watts		Class II Construction (double insulated)
h	hours		ETL Testing Laboratories symbol
	Direct current		Safety alert symbol
	Class II Construction (double insulated)		Read all documentation





## BATTERIES AND CHARGERS

The battery pack is not fully charged out of the carton. Before using the battery pack and charger, read the safety instructions below and then follow charging procedures outlined.

When ordering replacement battery packs, be sure to include the catalog number and voltage. The TSTAK® CONNECT RADIO + CHARGER is to be used only with DEWALT® DCB series 12VDC/20VDC Li-ion rechargeable battery packs, including DEWALT® XR® FLEXVOLT® battery packs of up to 9Ah. Use of any other battery packs or any non-rechargeable batteries may create a risk of injury or fire. Your radio is a DEWALT charger. Be sure to read all safety instructions before using your charger. Recharge only with the TSTAK® CONNECT RADIO integrated charger, or equivalent. A charger that is suitable for one type of battery pack may create a risk of fire when used with another battery pack.

## READ ALL INSTRUCTIONS

### IMPORTANT SAFETY INSTRUCTIONS FOR ALL BATTERY PACKS

-  **WARNING:** Read all safety warnings and all instructions for the battery pack, charger and power tool. Failure to follow the warnings and instructions may result in electric shock, fire and/ or serious injury.
- **Do not charge or use the battery pack in explosive atmospheres, such as in the presence of flammable liquids, gases or dust.** Inserting or removing the battery pack from the charger may ignite the dust or fumes.
  - **NEVER force the battery pack into the charger. DO NOT modify the battery pack in any way to fit into a non-compatible charger as battery pack may rupture causing serious personal injury.**
  - Charge the battery packs only in designated DEWALT® chargers.
  - DO NOT splash or immerse in water or other liquids.
  - **Do not store or use the appliance and battery pack in locations where the temperature may reach or exceed 104°F (40°C) (such as outside sheds or metal buildings in summer).** For best life store battery packs in a cool, dry location.  
**NOTE:** Do not store the battery packs in a tool with the trigger switch locked on. Never tape the trigger switch in the ON position.
  - The AC/DC adaptor shall not be exposed to dripping or splashing, and no objects filled with liquids, such as vases, shall be placed on apparatus.
-  **WARNING:** Fire hazard. Never attempt to open the battery pack for any reason. If the battery pack case is cracked or damaged, do not insert into the charger. Do not crush, drop or damage the battery pack. Do not use a battery pack or charger that has received a sharp blow, been dropped, run over or damaged in any way (e.g., pierced with a nail, hit with a hammer, stepped on). Damaged battery packs should be returned to the service center for recycling.

## SPECIFIC SAFETY INSTRUCTIONS FOR LITHIUM ION (LI-ION)

- **Do not incinerate the battery pack even if it is severely damaged or is completely worn out.** The battery pack can explode in a fire. Toxic fumes and materials are created when lithium ion battery packs are burned.
- **If battery contents come into contact with the skin, immediately wash area with mild soap and water.** If battery liquid gets into the eye, rinse water over the open eye for 15 minutes or until irritation ceases. Additionally, seek medical attention. The battery electrolyte is composed of a mixture of liquid organic carbonates and lithium salts.
- **Contents of opened battery cells may cause respiratory irritation.** Provide fresh air. If symptoms persist, seek medical attention.
- **Do not expose a battery pack or appliance to fire or excessive temperature.** Exposure to fire or temperature above 265 °F (130 °C) may cause explosion.

 **WARNING:** Burn hazard. Battery liquid may be flammable if exposed to spark or flame.

## TRANSPORTATION

 **WARNING:** Fire hazard. Do not store or carry the battery pack so that metal objects can contact exposed battery terminals. For example, do not place the battery pack in aprons, pockets, toolboxes, product kit boxes, drawers, etc., with loose nails, screws, keys, etc. Transporting batteries can possibly cause fires if the battery terminals inadvertently come in contact with conductive materials such as keys, coins, hand tools and the like. The US Department of Transportation Hazardous Material Regulations (HMR) actually prohibits transporting batteries in commerce or on airplanes (e.g., packed in suitcases and carry-on luggage) UNLESS they are properly protected from short circuits. So, when transporting individual battery packs, make sure that the battery terminals are protected and well insulated from materials that could contact them and cause a short circuit.

## SHIPPING THE DEWALT® FLEXVOLT® BATTERY

The DEWALT® FLEXVOLT® battery has two modes: **Use** and **Shipping**.

- **Use Mode:** When the FLEXVOLT® battery stands alone or is in a DEWALT® 20V Max\* product, it will operate as a 20V Max\* battery. When the FLEXVOLT® battery is in a 60V Max\*\* or a 120V Max\* (two 60V Max\*\* batteries) product, it will operate as a 60V Max\*\* battery.
- **Shipping Mode:** When the cap is attached to the FLEXVOLT® battery, the battery is in Shipping Mode. Strings of cells are electrically disconnected within the pack resulting in three batteries with a lower watt hour (Wh) rating as compared to one battery with a higher Watt hour rating. This increased quantity of three batteries with the lower watt hour rating can exempt the pack from certain shipping regulations that are imposed upon the higher Watt hour batteries. The battery label indicates two-Watt Hour Ratings (see example). Depending on how the battery is shipped, the appropriate Whr rating must be used to determine the applicable shipping requirements. If utilizing the shipping cap, the pack will be considered 3 batteries at the Whr indicated for “Shipping”. If shipping without the cap or in a tool, the pack will be considered one battery at the Watt hour rating indicated next to “Use”.  
\* indicating 18.2V when inserted into tool.  
\*\* indicating 54V when inserted into tool.

Example of Use and Shipping Label Marking

**USE: 120 Wh Shipping: 3 x 40 h**

For example, shipping Wh rating might indicate 3 x 40 Wh, meaning 3 batteries of 40-Watt hours each. The Use Wh rating might indicate 120-Watt hour (1 battery implied).

## STORAGE RECOMMENDATIONS

1. The best storage place is one that is cool and dry, away from direct sunlight and excess heat or cold.
  2. For long-term storage, it is recommended to store a fully charged battery pack in a cool dry place out of the charger for optimal results.
- ➔ **Note:** Battery packs should not be stored completely depleted of charge. The battery pack will need to be recharged before use.



### THE RBRC™ SEAL

The RBRC™ (Rechargeable Battery Recycling Corporation) seal on the nickel cadmium, nickel metal hydride or lithium ion batteries (or battery packs) indicate that the costs to recycle these batteries (or battery packs) at the end of their useful life have already been paid by DEWALT®. In some areas, it is illegal to place spent nickel cadmium, nickel metal hydride or lithium ion batteries in the trash or municipal solid waste stream, and the RBRC program provides an environmentally conscious alternative.

RBRC™, in cooperation with DEWALT® and other battery users, has established programs in the United States and Canada to facilitate the collection of spent nickel cadmium, nickel metal hydride or lithium ion batteries. Help protect our environment and conserve natural resources by returning the spent nickel cadmium, nickel metal hydride or lithium ion batteries to an authorized DEWALT® service center or to your local retailer for recycling. You may also contact your local recycling center for information on where to drop off the spent battery.

RBRC™ is a registered trademark of the Rechargeable Battery Recycling Corporation.

## IMPORTANT SAFETY INSTRUCTIONS FOR ALL BATTERY CHARGERS

 **WARNING:** Read all safety warnings and all instructions for the battery pack, charger and power tool. Failure to follow the warnings and instructions may result in electric shock, fire and/ or serious injury.

**SAVE THESE INSTRUCTIONS:** This manual contains important safety and operating instructions for battery chargers.

- **DO NOT attempt to charge the battery pack with any charger other than a compatible DEWALT® charger.** The charger and battery pack are specifically designed to work together.
- **This charger is not intended for any uses other than charging designated DEWALT® rechargeable batteries.** Any other uses may result in risk of fire, electric shock or electrocution.
- **Do not expose the charger to direct water source and DO NOT immerse in water.**
- **Pull by the plug rather than the cord when disconnecting the charger.** This will reduce the risk of damage to the electric plug and cord.
- **Make sure that the cord is located so that it will not be stepped on, tripped over or otherwise subjected to damage or stress.**
- **Do not use an extension cord unless it is absolutely necessary.** Use of improper extension cord could result in risk of fire, electric shock or electrocution.
- When operating a charger outdoors, always provide a dry location and use an extension cord suitable for outdoor use. Use of a cord suitable for outdoor use reduces the risk of electric shock.
- **An extension cord must have adequate wire size (AWG or American Wire Gauge) for safety.** The smaller the gauge number of the wire, the greater the capacity of the cable, that is, 16 gauge has more capacity than 18 gauge. An undersized cord will cause a drop in line voltage resulting in loss of power and overheating. When using more than one extension to make up the total length, be sure each individual extension contains at least the minimum wire size. The following table shows the correct size to use depending on cord length and nameplate ampere rating. If in doubt, use the next heavier gauge. The lower the gauge number, the heavier the cord.

## Minimum Gauge for Cord Sets

Volts		Total Length of Cord in Feet (meters)			
120 V		25 (7.6)	50 (15.2)	100 (30.5)	150 (45.7)
240 V		50 (15.2)	100 (30.5)	200 (61.0)	300 (91.4)
Ampere Rating		American Wire Gauge			
More Than	Not More Than				
0	6	18	16	16	14
6	10	18	16	14	12
10	12	16	16	14	12
12	16	14	12	Not Recommended	

- **Do not place any object on top of the charger.** Place the charger in a position away from any heat source.
- **Do not operate the charger with a damaged cord or plug.**
- **Do not operate the charger if it has received a sharp blow, been dropped or otherwise damaged in any way.** Take it to an authorized service center.
- **Do not disassemble the charger; take it to an authorized service center when service or repair is required.** Incorrect reassembly may result in a risk of electric shock, electrocution or fire.
- **Disconnect the charger from the outlet before attempting any cleaning. This will reduce the risk of electric shock.** Removing the battery pack will not reduce this risk.
- Disconnect the battery pack from the appliance before making any adjustments, changing accessories, or storing appliance.
- **NEVER** attempt to connect 2 chargers together.
- **The charger is designed to operate on standard 240–100VAC household electric power. Do not attempt to use it with any other voltage.**

**⚠ WARNING:** Shock hazard. Do not allow any liquid to get inside the charger. Electric shock may result.

**⚠ WARNING:** Burn hazard. Do not submerge the battery pack in any liquid or allow any liquid to enter the battery pack. Never attempt to open the battery pack for any reason. If the plastic housing of the battery pack breaks or cracks, return to a service center for recycling.

**⚠ CAUTION:** Burn hazard. To reduce the risk of injury, charge only DEWALT® rechargeable battery packs. Other types of batteries may overheat and burst resulting in personal injury and property damage.

**NOTICE:** When battery pack is not in use, keep it away from other metal objects. Alternatively, with the charger plugged into the power supply, the charger can be shorted or ignited by foreign material. Foreign materials or metal objects of a conductive nature, such as, but not limited to, grinding dust, metal chips, steel wool, aluminum foil or any buildup of metallic particles should be kept away from the charger cavities at all times.

Always unplug the AC/DC power adaptor from the outlet and remove the battery pack from the battery pack receptacle before attempting to clean the charger.

## CHARGING

The TSTAK® CONNECT RADIO + CHARGER can only charge DEWALT® DCB series 12V MAX/20V MAX Lithium-ion rechargeable battery packs, including DEWALT® XR® FLEXVOLT® Battery packs up to 9Ah. Use of any other battery packs or any non-rechargeable batteries may create a risk of injury or fire. Be sure to read all safety instructions before using this appliance for charging your battery pack.

- ➔ **Note:** To ensure maximum performance and life of lithium-ion battery packs, charge the battery pack fully before first use.

## IMPORTANT CHARGING NOTES

1. Longest life and best performance can be obtained if the battery pack is charged when room temperature is between 65°F and 75°F (18-24°C). DO NOT charge the battery pack below 40°F (4.5°C), or above 104°F (40°C). This is important and will prevent serious damage to the battery pack.
2. The charger and battery pack may become warm to the touch while charging. This is a normal condition and does not indicate a problem. To facilitate the cooling of the battery pack after use, avoid placing the charger or battery pack in a warm environment such as in a metal shed or an uninsulated trailer.
3. A cold battery pack will charge at about half the rate of a warm battery pack. The battery pack will charge at that slower rate throughout the entire charging cycle and will not return to maximum charge rate even if the battery pack warms.

If the battery pack does not charge properly:

- a. Make sure power source is working by plugging a different appliance to the same source
  - b. Check to see if receptacle is connected to a light switch which turns power off when you turn out the lights
  - c. Move the charger and battery pack to a location where the surrounding air temperature is approximately 65–75°F (18–24°C)
  - d. If charging problems persist, take the battery pack and charger to your local service center.
4. The battery pack should be recharged when it fails to produce sufficient power on jobs which were easily done previously. DO NOT CONTINUE to use the pack under these conditions. You may also charge a partially used pack with no adverse effect on the battery pack.
  5. Foreign materials of a conductive nature such as, but not limited to, grinding dust, metal chips, steel wool, aluminum foil, or any buildup of metallic particles should be kept away from charger cavities. Always unplug the charger from the power supply before attempting to clean.
  6. Do not freeze or immerse the charger in water or any other liquid.

 **WARNING:** Shock hazard. Don't allow any liquid to get inside the charger. Electric shock may result.

 **WARNING:** Burn hazard. Do not submerge the battery pack in any liquid or allow any liquid to enter the battery pack. Never attempt to open the battery pack for any reason. If the plastic housing of the battery pack breaks or cracks, return to a service center for recycling.

 **CAUTION:** Danger of explosion if battery is incorrectly replaced. Replace only with the same or equivalent type.

## CHARGING A BATTERY PACK

The TSTAK® CONNECT RADIO + CHARGER includes a large storage compartment. This compartment also stores and protects the AC/DC power adaptor when not in-use.

1. Open the compartment to take out the AC/DC power adaptor (see Figure 1 and Figure 3).
2. Plug the charger AC/DC power adaptor into an appropriate outlet and connect it to the TSTAK® CONNECT RADIO + CHARGER power-in port before inserting the battery pack. The Mains Adaptor indicator LED will light in red.
3. Open the appliance cover by releasing its locking latch.
4. Insert the battery pack (not included) into the radio, making sure the pack is securely held in the receptacle (Figure 4). The battery indicator LED will blink continuously, indicating that battery charging is in process.  
The AC adaptor LED lights in red. The battery LED will light in accordance with battery charging status (Green, Yellow, Red).  
➔ **Note:** Close the cover and check it is tightly closed.
5. The charging completion will be indicated by a steady battery indicator LED. The pack is fully charged and may be used at this time or left in the charger.

## HOT/COLD PACK DELAY

When the charger detects a battery pack that is too hot or too cold, it automatically starts a Hot/Cold Pack Delay, suspending charging until the battery pack has reached an appropriate temperature. The charger then automatically switches to the pack charging mode. This feature ensures maximum battery pack life.

## ELECTRONIC PROTECTION SYSTEM

Li-Ion tools are designed with an Electronic Protection System that will protect the battery pack against overloading, overheating or deep discharge. The tool will automatically turn off if the Electronic Protection System engages. If this occurs, place the lithium-ion battery pack on the charger until it is fully charged.

## LED INDICATORS

### Battery LED

A three-color LED indicates the battery pack status

Green	Battery pack is fully charged
Yellow	Battery pack is partially charged
Red	Battery pack needs to be charged
Slow Blink & Mains Adaptor LED is on	Battery is charging
Fast Red Blink	Error / Faulty battery pack





### Mains Adaptor LED

A red LED indicates battery Mains Adaptor

red	Mains Adaptor Connected
-----	-------------------------

### When the appliance is turned ON

When charging a battery pack, a large battery image is displayed in the center of the LCD screen showing the battery pack charging status.

	Green Battery icon will be displayed ONLY when the unit is fully charged
	When the unit is powered by battery, the unit will display battery empty icon for 3 seconds and then turn off automatically
	<p>Hot Delay</p> <p>This charger has a hot delay feature: when the charger detects a battery that is hot, the red icon is shown and it automatically starts a delay, suspending charging until the battery has cooled, and the icon turns blue. After the battery has cooled down, the charger automatically switches to the pack charging mode. This feature ensures maximum battery life.</p>
	<p>Faulty Battery Packs</p> <p>This charger will not charge a faulty battery pack. The charger will indicate faulty battery pack by displaying an X on the LCD battery image. If this occurs, re-insert the battery pack into the charger. If the problem persists, try a different battery pack to determine if the charger is working properly. If the new pack charges correctly, then the original pack is defective and should be returned to a service center or other collection site for recycling. If the new battery pack elicits the same trouble indication as the original, have the charger and the battery pack tested at an authorized service center.</p> <p>NOTE: This could also mean a problem with a charger.</p>

**⚠ WARNING:** To reduce the risk of injury, turn the appliance off and disconnect it from the power outlet when not in use and when making repairs. Do not attempt to disassemble the unit; take it to an authorized service center when service or repair is required.

**SAVE THESE INSTRUCTIONS FOR FUTURE REFERENCE**

## APPLIANCE DESCRIPTION

Figure 1. Front View

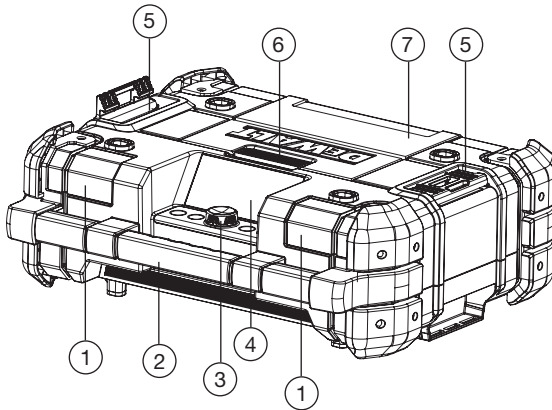

1. Front speakers (2x)
2. Carrying handle
3. Control panel
4. LCD Display Screen
5. Stacking latches (2x)
6. Compartment latch
7. Compartment cover

- To open the compartment, release the cover locking latch and open it.
- To reach the battery pack receptacle, open the compartment top cover.
- To close the compartment, push the cover down until it is locked in place.
  - ➔ **Note:** When correctly closed, the compartment helps protect its contents from dust, debris and light rain.

Figure 2. Rear View

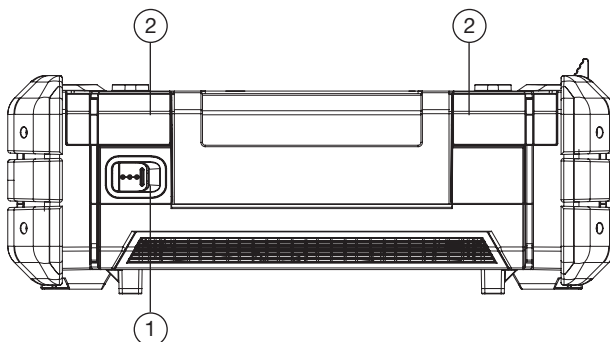

1. Power-in port (24 VDC)
2. Rear speakers (2x)





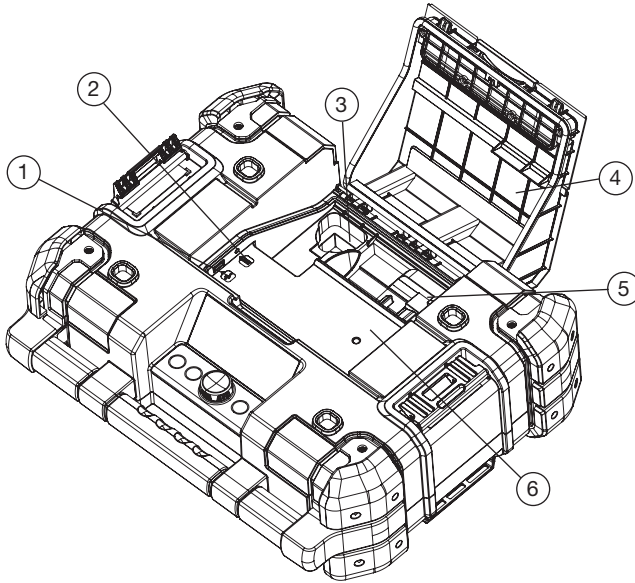

Figure 3. Storage Compartment



1. USB power/charging port
2. Auxiliary jack (3.5 mm)
3. AC/DC power adaptor compartment
4. Compartment cover
5. Battery Palsrael Guide Dog Centerck Receptacle
6. Storage space

Figure 4. Control Panel



1. Back button 
2. Left button 
3. Select dial
4. Right button 
5. Home button 
6. Touch buttons
7. LCD display screen
8. Battery LED
9. Main adaptor LED
10. Bluetooth® LED

## OPERATION

The TSTAK® CONNECT RADIO + CHARGER can be operated from the appliance itself or controlled by a Bluetooth®-enabled mobile device (iOS or Android) using a dedicated application.

## THE TSTAK® CONNECT RADIO + CHARGER UNIT

The TSTAK® CONNECT RADIO + CHARGER is equipped with flash memory for storing 12 AM and 12 FM radio stations, and up to 6 paired Bluetooth® devices.





- ➔ **NOTE:** The appliance will operate when connected to the AC/DC power adaptor and/or when a charged battery pack is inserted.
- ➔ **NOTE:** When the TSTAK® CONNECT RADIO + CHARGER is connected by the supplied power chord to a wall outlet, it automatically charges the installed battery. When unplugged, the appliance will automatically switch to operating off the battery and can run up to 8 hours on a fully charged 5Ah 20V MAX Lithium-ion battery. Using batteries of lower voltage and amp hours will yield less run time.

This appliance can be operated in the vertical or horizontal position.

## USER INTERFACE AND BUTTONS

The front panel includes an LCD screen with on-screen touch- buttons. Below the screen is a selection dial button and four pushbuttons.

### SELECTION DIAL AND PUSHBUTTONS

-  Selection Dial  
(this button has multiple functions)
-  Back button
-  Left button
-  Right button
-  Home button

### ON SCREEN DISPLAY

The LCD display, and the resistive touch-buttons on both sides, change function according to the mode of operation. The various functions are explained in the mode sections below.

### POWERING ON AND OFF

Press the Selection Dial to turn on the appliance. It starts up on the last selected audio source. Press the Selection Dial for 3 seconds. The appliance turns off.

### VOLUME ADJUSTMENT

 **Warning:** Excessive sound level can damage hearing.

- ➔ **NOTE:** The volume is set and saved separately for each of the audio source types.

Turn the **Selection Dial** clockwise to increase the volume. Turn it counterclockwise to reduce volume. A volume bar is displayed showing the volume level.

## HOME BUTTON

Press the **Home** button  to display the home screen.

The home screen includes icons for selecting the audio source (**AM/FM/Bluetooth®/AUX**), and for accessing the **Settings** menu.

- ➔ **NOTE:** The screen automatically returns to the last playing mode screen after about 30 seconds of no activity.

## SELECTING THE AUDIO SOURCE

Press the touch buttons to select the audio source (**AM, FM, Bluetooth® or AUX**).

## BACK BUTTON

After entering any one of the screens, press the Back button  to return to the previous screen.

## LEFT AND RIGHT BUTTONS

When in **FM** or **AM** audio source, pressing the Left or Right button moves between channels 1–6 and 7-12 and to the list of channels. They move between these screens rotationally. For more information see the AM and FM modes section.

## AM AND FM MODES

The TSTAK® CONNECT RADIO + CHARGER can be tuned to **AM** and **FM** radio frequencies with the option of saving up to twelve (12) AM preset stations (favorites) and twelve (12) FM preset stations (favorites). After setting and saving the favorites, selecting a preset station instantly changes the frequency to the desired station. The screen displays the station name and after two seconds, the station frequency.

To move between the first six stations and the next six stations, push the Left or Right button. Press any of the touch buttons to select one of the preset stations.

To see a list of the preset stations, press the Right button to the setting tab  and rotate it to scroll through the preset stations. Press the Selection Dial to select a specific preset station.

## AM/FM RADIO

Setting the AM/FM preset stations can be performed by **Auto Scan** or by **Manual Scan**. To select the scan type:

1. Press the audio source (**AM** or **FM**).
2. Press the Selection Dial  to enter the AM or FM settings screen.
3. Press the touch button to the left or right of the type of scan to perform.

## Auto Seek:

1. Select **Auto Scan**. The stations are automatically scanned, until a station with strong and clear reception is reached.
2. Once a desired station is reached, press and hold the touch button of the desired preset number. A message **Saved Preset #** flashes, and the station number lights in yellow. The station is stored in the displayed Favorites number (#).
3. Rotate the **Selection Dial** to scan to the next station.
  - a. Rotate clockwise to scan up the frequencies.
  - b. Rotate counterclockwise to scan down the frequencies.
4. Repeat steps 2 and 3 to set additional favorite stations.

## Manual Seek:

1. Select **Manual Scan**.
2. Rotate the Selection Dial to search for the next station.
  - Rotate clockwise to go up the frequencies.
  - Rotate counterclockwise to go down the frequencies.
3. Once a desired station is reached, press and hold the touch button of the desired preset number. A message **Saved Preset #** flashes, and the station number lights in yellow.

## IMPORTANT RADIO NOTES

1. Reception will vary depending on location and strength of radio signal.
2. Playing the radio while connected to certain generators may cause background noise.

## EXTERNAL DEVICES (BLUETOOTH®/AUX)

The TSTAK® CONNECT RADIO + CHARGER can be used to play sound from an external device through its built-in speakers via two connection options:

- Bluetooth®
  - 3.5mm Auxiliary input jack
- ➔ **NOTE:** The compartment can also be used to store, protect and charge portable audio devices, such as a smartphone or MP3 player. The USB power port can charge/power most devices that have a USB connection (5V/2.1A).

## BLUETOOTH® MODE

The TSTAK® CONNECT RADIO + CHARGER can connect to Bluetooth® enabled audio devices. The Bluetooth® mode can store up to 6 paired users.

---

### Bluetooth® LED



---

A blue LED indicates the Bluetooth® status



Blue	Bluetooth connected to Mobile App
Off	Not connected (light does not need to be on for connecting to the device)

---

## Connecting to Bluetooth®

1. Press the **Home** button  and select BT as the audio source.
2. Press the Bluetooth®  touch button to disconnect any other connected device.
3. Enable Bluetooth® discovery on the audio device you wish to connect.
4. Scan for the TSTAK® CONNECT RADIO + CHARGER, display name: TSTAK\_XXXX (where XXXX is an identifier of the device) and select it.  
Once paired and connected, the connected device name is displayed on the screen.

## Disconnecting the Connected Device

From the Bluetooth® screen press the Bluetooth®  touch button. The Bluetooth®  LED changes from yellow to gray.



## Changing the Connected Device

1. From the Bluetooth® screen, press the settings  touch button. A list of all recognized mobile devices appears.
2. Press the touch button next to the required user name. The device will be discovered and connected (if Bluetooth® is enabled on the audio device).

## Playing Audio through Bluetooth®

Any audio (as music) stored on a mobile device that is connected via Bluetooth® to the TSTAK® CONNECT RADIO + CHARGER can be streamed from the connected device to the TSTAK® CONNECT RADIO + CHARGER.

After connecting a mobile device via Bluetooth® do one of the following:

- Press the **Selection Dial** to play the last played song.  
The song name is displayed on the screen.
- Press the Left or Right buttons   to move up/down your songs (audio) list.

## CONNECTING AN AUXILIARY AUDIO DEVICE

1. Connect a 3.5 mm audio cable (not provided) between the 3.5mm Auxiliary input jack and the output jack of your audio device.
2. Press **AUX** as the audio source. The screen displays an AUX figure.
3. Operate the audio through the connected device.

## APPLIANCE SETTINGS

1. Press the Home button .
2. Press the Settings touch button  
Settings to the following can be performed: **System, Sound, Display, Bluetooth®, AM** and **FM**.

## SYSTEM SETTINGS

The system settings screen includes configuring the following options: **Language**, **Sys Beep**, **Sleep** and **Sys Reset**. Press the touch button of the function you wish to modify.

### Language

Enables changing the interface language.

1. Rotate the **Selection-Dial** to choose the display language and push to select
2. Press the Back  button to return to the settings screen.

### System Beep



Enables setting the system to sound a beep when a touch button is pressed.

1. Press a touch button, **ON** or **OFF**, to select if a beep sound should be heard or not.
2. Press the Back  button to return to the settings screen.

### Sleep

Allows setting the option of having the system stop playing after a set duration, when the system is in AUX mode.

**AUX Sleep:** press a touch button to select if **ON** or **OFF**.

**Sleep Duration:** press the touch buttons of the plus  or minus  signs to increase or decrease the value. The duration can be set to: 0 (sleep is disabled), 3, 5, 10, 15, 30, 60 or 120 minutes.



### System Reset

To restore the appliance to its factory default settings. Selecting **Sys Reset** displays an approval message: "Are you sure you want to Restore to default?"

1. Pressing the **Yes** touch button: all settings are restored to factory values.
2. Pressing the **Cancel** touch button: goes back to the Setting System screen.



## SOUND SETTINGS

Sound preferences can be adjusted by changing the equalization of the **Bass**, **Treble** and **Mid-Range**.

1. Press the touch buttons of the plus  or minus  signs to increase or decrease the level.
2. Press the Back  button to return to the settings screen.

## DISPLAY SETTINGS

The display **Brightness** and **Auto Dim Display** can be adjusted. In addition, you can select how **Flip Display** operates when the appliance is positioned vertically.

1. Press the touch buttons of the plus **+** or minus **-** signs to increase or decrease the screen Brightness level.
2. Press the touch buttons of the plus **+** or minus **-** signs to set the Auto Dim duration, after which the backlight of the buttons and touch buttons turn off and the display is dimmed. The duration can be set to: 0 (always on), 60 ,30 ,15 ,10 ,5 ,3 or 120 minutes.
3. Press the touch buttons of the **AUTO** or **Manual**  sign to select if the display flips automatically when the appliance is standing vertically.
4. Press the Back  button to return to the settings screen.

## BLUETOOTH® SETTING

Selecting Bluetooth® opens the Bluetooth® settings screen for selecting which mobile device to connect. For details, see Bluetooth® Mode above.

## AM SETTING

Selecting AM opens the AM settings screen for selecting between: **Auto Seek** or **Manual Seek**. For details, see AM/FM Radio above.

## TROUBLESHOOTING

### WEAK BATTERY PACKS

Weak batteries will continue to function but should not be expected to perform as well. When the appliance is powered by a battery pack and its charging level falls below 20%, the low battery indicator is displayed.

### BATTERY PACK PROTECTION

To protect the life of the battery pack, the appliance will shut off when the battery's charging level becomes too low. If this happens, connect the TSTAK® CONNECT RADIO + CHARGER to an outlet with the AC/DC power adaptor and charge the battery pack.



### MUSIC STOPS

When dropping the appliance in its vertical position the battery pack may disconnect from its receptacle. If the music is operated by the battery pack, the music will stop. To resume, open the cover and reposition the battery pack.

## MAINTENANCE

-  **WARNING:** To reduce the risk of injury, turn appliance off and disconnect it from power source before performing any maintenance procedures or when making repairs. DO NOT attempt to disassemble the unit; take it to an authorized service center when service or repair is required.

## CLEANING

-  **WARNING:** Disconnect the charger from the AC outlet before cleaning. Dirt and grease may be removed from the exterior of the appliance using a dry cloth or soft non-metallic brush.
-  **WARNING:** Blow out dirt and dust with clean, dry air at least once a week. To minimize the risk of eye injury, always wear ANSI Z87.1 approved eye protection when performing this.
-  **WARNING:** Never use solvents or other harsh chemicals for cleaning the non-metallic parts of the appliance. These chemicals may weaken the plastic materials used in these parts. NEVER let any liquid get inside the appliance; NEVER immerse any part of the appliance into a liquid.

## ACCESSORIES

-  **WARNING:** Since accessories, other than those offered by DEWALT, have not been tested with this appliance, use of other such accessories could be hazardous. To reduce the risk of injury, only DEWALT® accessories should be used with this appliance.

Accessories for use with the TSTAK® CONNECT RADIO + CHARGER are available at extra cost from your local dealer or authorized service center. If you need assistance in locating any accessory, please contact DEWALT® Industrial Tool Co. at: 701 East Joppa Road, Baltimore, MD 21286, call 1-800-4-DEWALT (1-800-433-9258) or visit our website: [www.dewalt.com](http://www.dewalt.com).

## REPAIRS

The battery packs are not serviceable.

To assure product SAFETY and RELIABILITY, any repairs, maintenance and adjustment should be performed by a DEWALT® factory service center, a DEWALT® authorized service center or other qualified service personnel. Always use identical replacement parts.

## REGISTAR ONLINE

Thank you for your purchase. Register your product now for:

- **WARRANTY SERVICE:** Registering your product will help you obtain more efficient warranty service in case there is a problem with your product.
- **CONFIRMATION OF OWNERSHIP:** In case of an insurance loss, such as fire, flood or theft, your registration of ownership will serve as your proof of purchase.
- **FOR YOUR SAFETY:** Registering your product will allow us to contact you in the unlikely event a safety notification is required under the Federal Consumer Safety Act.

Register online at [www.dewalt.com/register](http://www.dewalt.com/register).



## THREE YEAR LIMITED WARRANTY

DEWALT will repair, without charge, any defects due to faulty materials or workmanship for three years from the date of purchase. This warranty does not cover part failure due to normal wear or abuse. For further detail of warranty coverage and warranty repair information, visit [www.dewalt.com](http://www.dewalt.com) or call 1-800-4-DEWALT (1-800-433-9258). This warranty does not apply to accessories or damage caused where repairs have been made or attempted by others. This warranty gives you specific legal rights and you may have other rights which vary in certain states or provinces. In addition to the warranty, this DEWALT® product is covered by our:

### 1 YEAR FREE SERVICE

DEWALT will maintain the product and replace worn parts caused by normal use, for free, any time during the first year after purchase.

### DEWALT® BATTERY PACKS

Product warranty voided if the battery pack is tampered with in any way. DEWALT is not responsible for any injury caused by tampering and may prosecute warranty fraud fully permitted by law.

### 90 DAY MONEY BACK GUARANTEE

If you are not completely satisfied with the performance of your DEWALT® TSTAK® CONNECTED RADIO, for any reason, you can return it within 90 days from the date of purchase with a receipt for a full refund – no questions asked.

**LATIN AMERICA:** This warranty does not apply to products sold in Latin America. For products sold in Latin America, see country specific warranty information, call the local company or see website for warranty information.

**FREE WARNING LABEL REPLACEMENT:** If your warning labels become illegible or are missing, call 1-800-4-DEWALT (1-800-433-9258) for a free replacement.

(APR15) Part No. DWST17510 Copyright © 2018 DEWALT®

The Bluetooth® word mark and logos are registered trademarks owned by Bluetooth SIG, Inc. and any use of such marks by DeWalt is under license.

Android® is a registered trademark of Google LLC.

IOS is a trademark or registered trademark of Cisco in the U.S. and other countries and is used under license by Apple Inc.

## RADIO + CARGADOR CONNECT TSTAK® DE DEWALT®

La RADIO + CARGADOR CONNECT TSTAK® DE DEWALT® incluye una radio AM y FM incorporada, conectividad Bluetooth®, puerto de conector AUXILIAR de 3.5 mm para reproducir audio/música desde un dispositivo externo y una aplicación intuitiva para controlar remotamente el sistema a través de un teléfono inteligente o tableta compatible con Bluetooth®. El sistema incluye capacidades de carga para el paquete de baterías deslizable DEWALT®. La RADIO + CARGADOR CONNECT TSTAK® cargará la mayoría de las baterías de iones de litio DEWALT®. Las baterías se venden por separado.

### CARACTERÍSTICAS PRINCIPALES

- Estéreo AM/FM con escaneo manual/automático y memoria de estaciones predefinidas
- Favoritos: estaciones digitales predefinidas; 12 estaciones FM y 12 estaciones AM
- Conectividad Bluetooth®
- Enchufe de entrada auxiliar de 3.5 mm para conectar dispositivos externos de audio
- Puerto USB de alimentación/carga (5 V/2.1 A)
- Pantalla LCD a color iluminada de gran tamaño
- Botones de funciones iluminados
- Cuatro parlantes de rango medio, un parlante para frecuencias graves y un resonador de bajos asistido para lograr un excelente desempeño de sonido
- Control de volumen y ajuste del timbre del sonido
- Diseño de alta resistencia
- Compatible con el sistema de almacenamiento TSTAK®
- Resistente al agua y al polvo: probado según IP54
- Aplicación móvil para iOS y Android para un control remoto completo del aparato

## DATOS TÉCNICOS





UNIDAD DE FUENTE DE ALIMENTACIÓN (ADAPTADOR DE CA/CC)	
Entrada de alimentación	100-240 VCA, 50-60 Hz (Clase II)
Salida de alimentación	24 VCC
Salida de corriente	2 A
Peso	0.66 lb (0.3 kg)
APARATO	
Entrada de alimentación	24 VCC
Salida de alimentación	Carga USB (5 V/2.1 A)
Modo de espera en red Consumo de energía en modo de espera	< 3 W
Tiempo para activar la función de administración de energía en espera de la red automática	< 20 minutos
Clasificación IP	IP54*
Peso	13.2 lb (5.9 kg) sin incluir el paquete de baterías
Peso de apilamiento (bruto)	132 lb (60 kg)
CARGADOR PARA PAQUETE DE BATERÍAS	
Voltaje del paquete de baterías	12 VCC/20 VCC (incluidos los paquetes de baterías XR® FLEXVOLT®)
Tipo de batería	Paquetes deslizables de iones de litio de 12 V Max y 20 V Max**, paquetes de baterías FLEXVOLT®
Tiempo de carga aprox.	90-300 min
Corriente de carga	1.5 A
CARACTERÍSTICAS DE AUDIO	
Fuente de audio	Bluetooth®, radio AM/FM, toma de entrada auxiliar de 3.5 mm
Sonido SPL	100 dB a 1 m
Potencia sonora	45 W (clase D)
Autonomía	8 horas (aprox.) para un paquete de baterías de iones de litio Premium de 20 V Max completamente cargado
CARACTERÍSTICAS DEL BLUETOOTH®	
Frecuencia de operación	2402-2480 MHz
Transmisión	4 dBm máx

\*Ayuda a proteger del polvo, los escombros y la lluvia ligera en el sitio de trabajo.

\*\* Indica 18.2 V cuando se inserta en la herramienta.

## DEFINICIONES: PAUTAS DE SEGURIDAD

Las definiciones que figuran a continuación describen el grado de intensidad correspondiente a cada término de alarma. Lea el manual y preste atención a estos símbolos.

-  **Peligro:** Indica una situación inminentemente peligrosa que, si no se evita, **resultará** en la **muerte o lesiones serias**.
-  **Advertencia:** Indica una situación potencialmente peligrosa que, si no se evita, **podría** resultar en la **muerte o lesiones graves**.
-  **Precaución:** Indica una situación potencialmente peligrosa que, si no se evita, **¡puede** resultar en **lesiones menores o moderadas!**
-  **Aviso:** Indica una práctica no **relacionada con lesiones personales** que, si no se evita, **puede** resultar en **daños a los bienes**.

 **ADVERTENCIA:** Lea todas las advertencias de seguridad y todas las instrucciones. El incumplimiento de las advertencias e instrucciones podría provocar una descarga eléctrica, un incendio o lesiones graves.



**ADVERTENCIA:** Para reducir el riesgo de lesiones, lea el manual de instrucciones por completo.

**NOTA:** Las etiquetas de **ADVERTENCIA** del producto se encuentran en la parte inferior del aparato.

SI TIENE ALGUNA PREGUNTA O COMENTARIOS SOBRE ESTA O CUALQUIER HERRAMIENTA DEWALT®, LLAME GRATIS A: **1-800-DEWALT (1-800-433-9258)**

## INSTRUCCIONES DE SEGURIDAD IMPORTANTES – CONSERVE ESTAS INSTRUCCIONES, PELIGRO – PARA REDUCIR EL RIESGO DE INCENDIO O DESCARGA ELÉCTRICA, SIGA ESTAS INSTRUCCIONES CON ATENCIÓN

1. Lea estas instrucciones.
2. Conserve estas instrucciones.
3. Preste atención y respete todas las advertencias.
4. Siga todas las instrucciones.
5. NO use este aparato cerca del agua.
6. Este aparato no debe exponerse directamente a agua ni debe colocarse ningún objeto lleno de líquidos, como botellas, sobre él.
7. Límpielo únicamente con un trapo seco.
8. No bloquee ninguna abertura de ventilación.
9. Para proteger el aparato del agua o el polvo, cierre siempre la tapa del compartimento y la tapa de goma del puerto de entrada de alimentación de CC.
10. Use de acuerdo con las instrucciones del fabricante.
11. NO coloque cerca de fuentes de llama descubierta, como velas encendidas; fuentes de calor, como radiadores, rejillas de calefacción, estufas u otros aparatos (incluidos amplificadores), que produzcan calor.
12. Proteja el cable de alimentación de modo que no lo pisen o pellizquen, especialmente en la zona del enchufe y el receptáculo.
13. Utilice únicamente aditamentos/accesorios especificados por el fabricante.
14. Cuando se usa un carro, tenga cuidado al mover la combinación del carro y el aparato para evitar lesiones ocasionadas por vuelcos. Úselo únicamente con un carro, pedestal, trípode, soporte o mesa especificados por el fabricante, o vendidos con el aparato.



15. El adaptador de alimentación de CA/CC solo debe utilizarse como fuente de alimentación para el aparato y para cargar la batería. Para desconectar completamente el aparato, debe retirarse el adaptador de alimentación de CA/CC del tomacorriente.
16. Desenchufe este aparato durante tormentas eléctricas o cuando no se use durante períodos prolongados de tiempo.
17. Se debe acceder fácilmente al adaptador de alimentación de CA/CC y no debe estar obstruido mientras esté en uso.
18. Remita todas las tareas de reparación o mantenimiento a personal de servicio calificado. Es necesario realizar tareas de reparación cuando el aparato ha sido objeto de algún tipo de daño, como cuando el cable de alimentación o el enchufe están dañados, cuando los conectores han tenido contacto con líquido o lluvia, o cuando el aparato ha estado expuesto a una gran cantidad de humedad, no funciona normalmente, o se ha dejado caer y no funciona.
19. Este aparato no está destinado para el uso por parte de personas (incluidos niños) con capacidades físicas, sensoriales o mentales reducidas, o que carezcan de experiencia o de conocimientos necesarios, a menos que estén supervisadas o reciban las instrucciones relativas al uso del aparato de parte de una persona encargada de su seguridad.
20. Los niños deberán permanecer vigilados para garantizar que NO jueguen con el aparato.
21. Úselo únicamente con paquetes de baterías DEWALT® específicamente designados (consulte las **Instrucciones de seguridad importantes para todos los paquetes de baterías** que aparecen a continuación para los paquetes de baterías aprobados por DEWALT®). El uso de cualquier paquete de baterías que no sea uno aprobado por DEWALT puede dar lugar a un riesgo de lesiones e incendio.
22. El aparato solo debe usarse en climas moderados.
23. Para la conexión al suministro fuera de los EE. UU., use un adaptador de la configuración adecuada para el tomacorriente.
24. Desconecte el paquete de baterías del aparato antes de realizar ajustes, cambiar accesorios o almacenar el aparato. Tales medidas preventivas de seguridad reducen el riesgo de arrancar el aparato accidentalmente.
25. Cuando el paquete de baterías no está en uso, manténgalo alejado de otros objetos de metal, como ganchos para papel, monedas, llaves, clavos, tornillos u otros objetos pequeños de metal que puedan establecer una conexión de un terminal al otro. Unir los terminales de la batería puede causar quemaduras o incendio.
26. En condiciones de abuso, puede salir líquido expulsado de la batería; evite el contacto. Si se produce un contacto accidental, enjuague con agua. Si el líquido entra en contacto con los ojos, solicite ayuda médica. El líquido expulsado de la batería puede causar irritación o quemaduras.
27. Símbolos y etiquetas de advertencia adicionales:



El rayo con cabeza de flecha dentro de un triángulo tiene la intención de indicarle al usuario que las piezas dentro del producto representan un riesgo de descarga eléctrica para las personas.



El signo de exclamación dentro de un triángulo tiene la intención de indicarle al usuario que existen instrucciones importantes de operación y reparación/mantenimiento en el manual del usuario suministrado con el aparato.



El símbolo de doble aislamiento (un cuadrado dentro de un cuadrado) indica que se trata de un electrodoméstico de Clase II, y está destinado a alertar al personal de servicio calificado que use solo repuestos idénticos en este aparato.

**IC**  
**RSS210:**  
**Número**  
**9:2016**  
**FCC**

Este aparato cumple con las normas RSS-210 de exención de licencia de Industry Canada. La operación está sujeta a las siguientes dos condiciones: (1) este aparato no puede causar interferencia, y (2) este aparato debe aceptar cualquier interferencia, incluida la interferencia que puede causar la operación indeseada del aparato.

Este aparato cumple con las regulaciones de la Comisión Federal de Comunicaciones.

**Advertencia:** Las modificaciones que no estén aprobadas expresamente por el fabricante podrían anular la autoridad del usuario para operar el equipo bajo las reglas de la FCC.

## LISTA DE NORMAS

La RADIO + CARGADOR CONNECT TSTAK® de DEWALT® cumple con las siguientes normas:

- ANSI/UL60065:2015 Ed.8
- CAN/CSA-C22.2 No. 60065:2016 Ed.2
- ANSI/UL1310 (6.ª Edición, revisión con fecha 12 de diciembre de 2014)
- CSA C22.2 N.º 223-M91 (revisión con fecha septiembre de 2013)
- IC RSS210: Número 9: 2016
- ICES-003, Número 6: 2016
- UL 2595:2015 Ed.2
- FCC parte 15 Certificación: 2016 (ANSI C63.10 :2013)
- Identificación de FCC: YJ7DWST17510
- IC: 9082A- DWST17510

## FCC

1. Este aparato cumple con la Parte 15 de las normas de la FCC. La operación está sujeta a las siguientes dos condiciones:
  - (1). este dispositivo no puede causar interferencia perjudicial, y
  - (2). este dispositivo debe aceptar cualquier interferencia, incluida la interferencia que puede causar una operación indeseada.
2. Cambios o modificaciones no aprobados expresamente por la parte responsable de asegurar el cumplimiento pueden anular la autoridad del usuario para operar el equipo.
3. Este equipo ha sido probado y cumple con los límites para un dispositivo digital de clase B, de acuerdo con la Parte 15 de las Reglas de la FCC. Estos límites están destinados a proporcionar una protección razonable contra la interferencia perjudicial en instalaciones residenciales. Este equipo genera, usa y puede irradiar energía de radiofrecuencia y, si no se instala y usa de acuerdo con las instrucciones, puede causar interferencia perjudicial a la recepción de radio y televisión. Sin embargo, no hay garantía de que no se produzca interferencia en una instalación en particular. Si este equipo causa interferencia perjudicial a la recepción de emisiones de radio o de televisión, lo cual puede determinarse apagando y encendiendo el equipo, se sugiere al usuario que intente corregir la interferencia con una o más de las siguientes medidas:
  - Cambie la orientación o ubicación de la antena de recepción.
  - Incremente la separación entre el equipo y el receptor.
  - Conecte el equipo a un tomacorriente que esté en un circuito diferente de aquel al que está conectado el receptor.
  - Consulte al distribuidor o a un técnico experimentado de radio/TV para obtener asistencia.





 **ADVERTENCIA:** Para reducir el riesgo de incendio o descarga eléctrica, **NO** exponga este aparato a la lluvia ni a la humedad. Use solamente en lugares secos.

 **ADVERTENCIA:** Para evitar descargas eléctricas, haga coincidir la hoja ancha del enchufe del adaptador con la ranura ancha, e inserte por completo.

4. CAN ICES-3 (B)/NMB-3(B)

## LISTA DE SÍMBOLOS

Las etiquetas que aparecen sobre este aparato pueden incluir los siguientes símbolos:

V	Voltios	Hz	hercios
A	Amperios	min	minutos
W	Vatios		Construcción de Clase II (doble aislamiento)
h	Horas		Símbolo de ETL Testing Laboratories
—	Corriente continua		Símbolo de alerta de seguridad
	Construcción de clase II (aislamiento doble)		Lea toda la documentación

## BATERÍAS Y CARGADORES



El paquete de baterías no está completamente cargado cuando se lo saca de la caja. Antes de usar el paquete de baterías y el cargador, lea las instrucciones de seguridad a continuación y luego siga los procedimientos de carga que se describen.

Cuando solicite paquetes de baterías de repuesto, asegúrese de incluir el número de catálogo y el voltaje. La RADIO + CARGADOR CONNECT TSTAK® se debe usar solo con los paquetes de baterías recargables de iones de litio de 12 VCC/20 VCC de la serie DCB de DEWALT®, incluidos los paquetes de baterías XR® FLEXVOLT® DEWALT® de hasta 9 Ah. El uso de cualquier otro paquete de baterías o cualquier batería no recargable puede crear un riesgo de lesiones o incendio.

Su radio es un cargador DEWALT. Asegúrese de leer todas las instrucciones de seguridad antes de usar su cargador.

Recargue solo con el cargador integrado de la RADIO CONNECT TSTAK® o uno equivalente. Un cargador apropiado para un tipo de paquete de baterías puede generar un riesgo de incendio si se lo utiliza con otro paquete de baterías.

## LEA TODAS LAS INSTRUCCIONES INSTRUCCIONES DE SEGURIDAD IMPORTANTES PARA TODOS LOS PAQUETES DE BATERÍAS

-  **ADVERTENCIA:** Lea todas las advertencias de seguridad y todas las instrucciones para el paquete de baterías, el cargador y la herramienta eléctrica. El incumplimiento de las advertencias e instrucciones podría provocar una descarga eléctrica, un incendio o lesiones graves.
- **No recargue ni use el paquete de baterías en atmósferas explosivas, tales como aquellas en las que haya líquidos, gases o polvo inflamables.** Si inserta o extrae el paquete de baterías del cargador, puede ocasionar que el polvo o los humos se prendan fuego.
  - **NUNCA fuerce el paquete de baterías para meterlo en el cargador. NO modifique el paquete de baterías de ninguna forma para que encaje en un cargador no compatible, dado que el paquete de baterías puede romperse y causar lesiones personales graves.**
  - Cargue los paquetes de baterías solo en los cargadores DEWALT® específicos.
  - NO salpique ni sumerja en agua u otros líquidos.
  - **No almacene ni use el aparato y el paquete de baterías en ubicaciones donde la temperatura pueda alcanzar o superar los 104°F (40°C) (tales como cobertizos o construcciones de metal en verano).** Para obtener una mayor vida útil de los paquetes de baterías, almacénelos en una ubicación seca y fresca.
- NOTA:** No almacene los paquetes de baterías en una herramienta con el interruptor de gatillo activado. Nunca enciente el interruptor de gatillo en la posición de encendido.
- El adaptador de CA/CC no debe exponerse a goteos ni salpicaduras, y no debe colocar objetos que contengan líquidos, como jarrones, en el aparato.
-  **ADVERTENCIA:** Riesgo de incendio. Nunca intente abrir el paquete de baterías por ningún motivo. Si la carcasa del paquete de baterías está quebrada o dañada, no la inserte en el cargador. No ajuste en exceso, aplaste ni dañe el paquete de baterías. No use un paquete de baterías ni un cargador que hayan recibido un golpe fuerte, que se hayan caído, a los que les hayan pasado por encima un vehículo o que se hayan dañado de otra manera (por ej., que hayan sido perforados con un clavo, golpeados con un martillo o aplastados con los pies). Los paquetes de baterías dañados deben devolverse al centro de reparaciones para su reciclaje.

## INSTRUCCIONES DE SEGURIDAD ESPECÍFICAS PARA BATERÍAS DE IONES DE LITIO (LI-ION)

- **No incinere el paquete de baterías, incluso si estuviera muy dañado o completamente deteriorado.** El paquete de baterías puede explotar en un incendio. Se generan humos y materiales tóxicos cuando se queman paquetes de baterías de iones de litio.
- **Si el contenido de la batería entra en contacto con la piel, lave de inmediato el área con jabón neutro y agua.** Si el líquido de la batería le entra en el ojo, enjuáguese con agua por encima del ojo abierto durante 15 minutos o hasta que cese la irritación. Además, busque atención médica. El electrolito de la batería está compuesto de una mezcla de carbonatos orgánicos líquidos y sales de litio.
- **El contenido de las celdas abiertas de la batería puede causar irritación en las vías respiratorias.** Brinde aire fresco. Si los síntomas continúan, busque ayuda médica.
- **No exponga el paquete de baterías ni el aparato al fuego ni a temperaturas excesivas.** La exposición al fuego o a una temperatura por encima de 265 °F (130 °C) pueden causar una explosión.

**⚠ ADVERTENCIA:** Riesgo de quemadura. El líquido de la batería puede ser inflamable si se lo expone a una chispa o llama.

### TRANSPORTE

**⚠ ADVERTENCIA:** Riesgo de incendio. No almacene ni transporte el paquete de baterías de un modo en que los objetos de metal puedan entrar en contacto con los terminales expuestos de las baterías. Por ejemplo, no coloque el paquete de baterías en delantales, bolsillos, cajas de herramientas, cajas de kit de productos, cajones, etc., ni con artículos sueltos como clavos, tornillos, llaves, etc. El transporte de baterías puede provocar incendios si los terminales de la batería entran en contacto inadvertidamente con materiales conductores tales como llaves, monedas, herramientas manuales y similares. De hecho, las Regulaciones de materiales peligrosos (HMR, por sus siglas en inglés) del Departamento de Transporte de Estados Unidos prohíbe el transporte de baterías en actividades comerciales o en aviones (por ejemplo, embalado en maletas y equipaje de mano), A MENOS que estén debidamente protegidas contra cortocircuitos. Por lo tanto, cuando transporte paquetes de baterías individuales, asegúrese de que los terminales de las baterías estén protegidos y bien aislados de los materiales que podrían tocarlos y generar un cortocircuito.

### ENVÍO DE LA BATERÍA FLEXVOLT® DEWALT®

La batería FLEXVOLT® DEWALT® tiene dos modos: **Uso** y **envío**.

- **Modo de uso:** Cuando la batería FLEXVOLT® funciona de manera independiente o se encuentra en un producto DEWALT® de 20 V Max\*, funcionará como una batería de 20 V Max\*. Cuando la batería FLEXVOLT® esté en un producto de 60 V Max\*\* o de 120 V Max\* (dos baterías de 60 V Max\*\*), funcionará como una batería de 60 V Max\*\*.
- **Modo de envío:** Cuando la tapa está colocada en la batería FLEXVOLT®, la batería está en Modo de envío. Las cadenas de celdas están eléctricamente desconectadas dentro del paquete, lo que genera tres baterías con una calificación menor de vatios por hora (Wh) en comparación con una batería con una calificación de vatios por hora más elevada. Esta cantidad incrementada de tres baterías con la menor calificación de vatios por hora puede eximir al paquete de determinadas regulaciones de envío que se imponen sobre las baterías con mayor cantidad de vatios por hora. La etiqueta de la batería indica calificaciones de dos vatios por hora (consulte el ejemplo). Según cómo se envíe la batería, deberá utilizarse la calificación adecuada de vatios por hora para determinar los requisitos de envío aplicables. Si se utiliza la tapa de envío, el paquete se considerará como 3 baterías de los vatios por hora que se indiquen para "Envío". Si se envía sin la tapa o en una herramienta, el paquete se considerará como una batería con la calificación de vatios por hora que se indica junto a la indicación "Uso".

\* Indica 18.2 V cuando se inserta en la herramienta.

\*\* Indica 54 V cuando se inserta en la herramienta.

Ejemplo de marcado de la etiqueta de Uso y Envío.

**USO: 120 W/h Envío: 3 x 40 h**

Por ejemplo, la calificación de vatios por hora de Envío puede indicar 3 x 40 W/h, lo que implica 3 baterías de 40 W/hora cada una. La calificación de vatios por hora de Uso podría indicar 120 W/h (lo que implica 1 batería).



## RECOMENDACIONES DE ALMACENAMIENTO

1. El mejor lugar de almacenamiento es uno que sea fresco y seco, no expuesto a la luz solar directa y a calor o frío excesivos.
2. En casos de almacenamiento prolongado, se recomienda almacenar el paquete de baterías completamente cargado en un lugar fresco y seco, y fuera del cargador para obtener resultados óptimos.

➔ **Nota:** Los paquetes de baterías no deben almacenarse sin carga. El paquete de baterías deberá recargarse antes de usarlo.



### EL SELLO RBRC™

El sello RBRC™ (siglas en inglés de “Compañía de reciclado de baterías recargables”) en las baterías (o paquetes de baterías) de níquel cadmio, hidruro de metal de níquel o iones de litio indica que los gastos de reciclaje de estas baterías (o paquetes de baterías) que se deben afrontar al final de su vida útil ya han sido pagados por DEWALT®.

En algunas áreas, es ilegal colocar baterías gastadas de níquel cadmio, hidruro de metal de níquel o iones de litio en la basura o el circuito de desechos sólidos municipales, y el programa de la RBRC ofrece una alternativa respetuosa con el medioambiente.

RBRC™, en cooperación con DEWALT® y otros usuarios de baterías, ha establecido programas en los Estados Unidos y Canadá para facilitar la recolección de baterías gastadas de níquel cadmio, hidruro de metal de níquel o iones de litio. Ayude a proteger nuestro medioambiente y preservar los recursos naturales llevando dichas baterías a un centro de reparaciones DEWALT® autorizado o a su vendedor minorista local para que las reciclen. También puede contactar a su centro de reciclaje local para obtener información sobre el lugar de recolección de baterías gastadas.

RBRC™ es una marca comercial registrada de la compañía Rechargeable Battery Recycling Corporation.

## INSTRUCCIONES DE SEGURIDAD IMPORTANTES PARA TODOS LOS CARGADORES DE BATERÍAS

**⚠ ADVERTENCIA:** Lea todas las advertencias de seguridad y todas las instrucciones para el paquete de baterías, el cargador y la herramienta eléctrica. El incumplimiento de las advertencias e instrucciones podría provocar una descarga eléctrica, un incendio o lesiones graves.

**GUARDE ESTAS INSTRUCCIONES:** Este manual contiene importantes instrucciones de operación y seguridad para cargadores de baterías.

- **NO intente cargar el paquete de baterías con ningún otro cargador que no sea uno de DEWALT® compatible.** El cargador y el paquete de baterías tienen un diseño específico de trabajo en conjunto.
- **Este cargador no está destinado para ningún otro uso que no sea cargar las baterías recargables DEWALT® específicas.** Cualquier otro uso puede resultar en un riesgo de incendio, descarga eléctrica o electrocución.
- **No exponga el cargador a una fuente de agua directa NI lo sumerja en agua.**
- **Tire del enchufe, no del cable, cuando desconecte el cargador.** Esto disminuirá el riesgo de daños en el enchufe y el cable eléctricos.
- **Asegúrese de que el cable esté ubicado de modo que no se lo pise, que nadie se tropiece con él ni que se lo someta a daños o tensiones.**
- **No utilice un cable de prolongación salvo que sea absolutamente necesario.** El uso de un cable de prolongación inadecuado podría resultar en un riesgo de incendio, descarga eléctrica o electrocución.
- Al utilizar el cargador en exteriores, siempre proporcione una ubicación seca y utilice un cable de extensión adecuado para uso en exteriores. La utilización de un cable adecuado para el uso en exteriores reduce el riesgo de descarga eléctrica.
- **Un cable de extensión debe tener un tamaño de cable adecuado (AWG o Calibre estadounidense de cable) para mayor seguridad.** Mientras más pequeño sea el número de calibre del cable, mayor la capacidad del cable; es decir, el calibre 16 tiene más capacidad que el calibre 18. Un cable de menor tamaño al requerido causará una caída en el voltaje de línea, lo que generará una pérdida de potencia y un sobrecalentamiento. Al usar más de un cable de extensión para formar la longitud total, asegúrese de que cada cable de extensión individual contenga, al menos, el tamaño de cable mínimo. En el siguiente cuadro se muestra el tamaño correcto de uso según la longitud del cable y las características nominales de amperaje en la placa de identificación. En caso de duda, utilice el siguiente calibre más grueso. Mientras menor sea el número de calibre, más grueso será el cable.

## Calibre Mínimo para Conjuntos de Cables

Voltios		Longitud Total de la Tarjeta en Pies (metros)			
120 V		25 (7.6)	50 (15.2)	100 (30.5)	150 (45.7)
240 V		50 (15.2)	100 (30.5)	200 (61.0)	300 (91.4)
Calificación de Amperaje		Calibre de Cable Estadounidense			
Más Que	No Más Que				
0	6	18	16	16	14
6	10	18	16	14	12
10	12	16	16	14	12
12	16	14	12	No Recomendado	

- **No coloque ningún objeto encima del cargador.** Coloque el cargador en una posición alejada de cualquier fuente de calor.
- **No utilice aquel cargador que tenga el cable o el enchufe dañados.**
- **No utilice el cargador si ha recibido un golpe fuerte, se ha caído o se ha dañado de otra manera.** Llévelo a un centro de reparaciones autorizado.
- **No desarme el cargador; llévelo a un centro de reparaciones autorizado cuando necesite mantenimiento o una reparación.** El reensamblaje incorrecto puede resultar en un riesgo de descarga eléctrica, electrocución o incendio.
- **Desconecte el cargador del tomacorriente antes de intentar limpiarlo. Esto disminuirá el riesgo de descarga eléctrica.** Extraer el paquete de baterías no disminuirá este riesgo.
- **Desconecte el paquete de baterías del aparato antes de realizar ajustes, cambiar accesorios o almacenar el aparato.**
- **NUNCA** intente conectar 2 cargadores juntos.
- **El cargador está diseñado para funcionar con alimentación eléctrica estándar de 240-100 VCA para hogares. No intente usarlo con ningún otro voltaje.**

**⚠ ADVERTENCIA:** Riesgo de descarga. No permita el ingreso de líquido en el cargador. Puede provocar una descarga eléctrica.

**⚠ ADVERTENCIA:** Riesgo de quemadura. No sumerja el paquete de baterías en ningún líquido ni permita que estos ingresen en el paquete de baterías. Nunca intente abrir el paquete de baterías por ningún motivo. Si el alojamiento de plástico del paquete de baterías se quiebra o parte, llévelo a un centro de reparaciones para que lo reciclen.

**⚠ PRECAUCIÓN:** Riesgo de quemadura. A fin de disminuir el riesgo de lesiones, recargue solo los paquetes de baterías recargables DEWALT®. Otros tipos de baterías pueden recalentarse y explotar, lo que derivará en lesiones y daños materiales.

**AVISO:** Cuando el paquete de baterías no esté en uso, manténgalo alejado de otros objetos metálicos. Alternativamente, con el cargador enchufado en la fuente de alimentación, este puede sufrir un cortocircuito o incendiarse a causa de materiales extraños. Los materiales extraños o los objetos metálicos de naturaleza conductiva, tales como, entre otros, polvo de amolado, virutas de metal, lana de acero, papel aluminio o cualquier otra acumulación de partículas metálicas, deben mantenerse alejados de las cavidades del cargador en todo momento.

Desenchufe siempre el adaptador de alimentación de CA/CC del tomacorriente y extraiga el paquete de baterías del receptáculo del paquete antes de intentar limpiar el cargador.

## CARGA

La RADIO + CARGADOR CONNECT TSTAK® solo puede cargar los paquetes de baterías recargables de iones de litio de 12 V MAX/20 V MAX DEWALT® de la serie DCB, incluidos los paquetes de baterías XR® FLEXVOLT® DEWALT® de hasta 9 Ah. El uso de cualquier otro paquete de baterías o cualquier batería no recargable puede crear un riesgo de lesiones o incendio. Asegúrese de leer todas las instrucciones de seguridad antes de usar este aparato para cargar su paquete de baterías.

- ➔ **Nota:** Para obtener un rendimiento y vida útil máximos de los paquetes de baterías de iones de litio, cargue el paquete de baterías por completo antes de usarlo por primera vez.

## NOTAS IMPORTANTES SOBRE LA CARGA

1. Se puede obtener una mayor vida útil y un mejor rendimiento si el paquete de baterías se carga cuando la temperatura ambiente se encuentra entre los 65°F y 75°F (18°C y 24°C). NO cargue el paquete de baterías a una temperatura ambiente inferior a los 40°F (4,5°C) o superior a los 104 °F (40°C). Esto es de importancia y evitará daños graves al paquete de baterías.
2. El cargador y el paquete de baterías pueden estar calientes al tacto cuando se los carga. Esta es una condición normal y no indica un problema. Para facilitar el enfriamiento del paquete de baterías luego de usarlo, evite colocar el cargador o el paquete de baterías en un entorno cálido, como un cobertizo de metal o un tráiler sin aislamiento.
3. Un paquete de baterías frío se cargará en aproximadamente la mitad de tiempo que uno caliente. El paquete de baterías se cargará a esa tasa de carga menor durante todo el ciclo de carga y no regresará a la tasa máxima, aun si el paquete de baterías se calienta.
4. Si el paquete de baterías no se carga correctamente:
  - a. Asegúrese de que la fuente de alimentación esté funcionando conectando un aparato diferente a la misma fuente;
  - b. Corrobore que el receptáculo esté conectado a un interruptor de luz que desconecte la electricidad cuando se apagan las luces;
  - c. Traslade el cargador y el paquete de baterías a una ubicación donde la temperatura ambiente sea de aproximadamente 65°F-75°F (18°C - 24°C);
  - d. Si los problemas de carga persisten, lleve el paquete de baterías y el cargador a su centro de reparaciones local.
5. El paquete de baterías debe recargarse cuando no produce suficiente energía en trabajos que previamente se realizaban fácilmente. NO CONTINÚE usando el paquete bajo estas condiciones. También puede cargar un paquete usado parcialmente sin efectos adversos para el paquete.
6. Los materiales extraños de naturaleza conductiva, tales como, entre otros, polvo de amolado, virutas de metal, lana de acero, papel aluminio o cualquier otra acumulación de partículas metálicas, deben mantenerse alejados de las cavidades del cargador. Desenchufe siempre el cargador de la fuente de alimentación antes de intentar limpiarlo.
7. No congele ni sumerja el cargador en agua ni en ningún otro líquido.

 **ADVERTENCIA:** Riesgo de descarga. No permita el ingreso de líquido en el cargador. Puede provocar una descarga eléctrica.

 **ADVERTENCIA:** Riesgo de quemadura. No sumerja el paquete de baterías en ningún líquido ni permita que estos ingresen en el paquete de baterías. Nunca intente abrir el paquete de baterías por ningún motivo. Si el alojamiento de plástico del paquete de baterías se quiebra o parte, llévelo a un centro de reparaciones para que lo reciclen.

 **PRECAUCIÓN:** Existe peligro de explosión si el reemplazo de la batería es incorrecto. Reemplácelo solamente con el mismo tipo o uno equivalente.

## CÓMO CARGAR UN PAQUETE DE BATERÍAS

La RADIO + CARGADOR CONNECT TSTAK® incluye un compartimiento de almacenamiento grande. Este compartimiento también almacena y protege el adaptador de alimentación de CA/CC cuando no está en uso.

1. Abra el compartimiento para extraer el adaptador de CA/CC (consulte la Figura 1 y la Figura 3).
2. Enchufe el adaptador de alimentación de CA/CC del cargador en un enchufe adecuado y conéctelo al puerto de entrada de alimentación de la RADIO + CARGADOR CONNECT TSTAK® antes de insertar el paquete de baterías.  
El LED indicador del adaptador de red se encenderá de color rojo.
3. Abra la cubierta del aparato liberando su seguro de bloqueo.
4. Inserte el paquete de baterías (no incluido) en la radio, asegurándose de que el paquete esté sostenido con seguridad en el receptáculo (Figura 4). El LED indicador de la batería parpadeará continuamente, indicando que la carga de la batería se encuentra en proceso.  
El LED del adaptador de CA se enciende de color rojo. El LED de la batería se encenderá en conformidad con el estado de carga de la batería (Verde, Amarillo, Rojo).  
➔ **Nota:** Cierre la cubierta y controle que esté cerrada por completo.
5. La finalización de la carga se indicará mediante el LED indicador de la batería en estado estable. La batería está cargada por completo y puede usarse en este momento o dejarse en el cargador.



## RETARDO POR PAQUETE CALIENTE/FRÍO

Cuando el cargador detecta que un paquete de baterías está demasiado caliente o demasiado frío, automáticamente inicia un Retraso por paquete caliente/frío, lo que suspende la carga hasta que el paquete de baterías alcance una temperatura adecuada. El cargador cambiará automáticamente al modo de carga de batería. Esta característica garantiza la máxima vida útil del paquete de baterías.

## SISTEMA DE PROTECCIÓN ELECTRÓNICA

Las herramientas con baterías de iones de litio han sido diseñadas con un sistema de protección electrónica que protege el paquete de baterías contra la sobrecarga, el recalentamiento o las grandes descargas. La herramienta se apagará automáticamente si se activa el sistema de protección electrónica. Si esto ocurre, coloque el paquete de baterías de iones de litio en el cargador hasta que esté completamente cargado.

## INDICADORES LED

 LED de batería	
Un LED tricolor indica el estado del paquete de baterías	
Verde	El paquete de baterías está completamente cargado
Amarillo	El paquete de baterías está parcialmente cargado
Rojo	El paquete de baterías debe cargarse
Parpadeo lento y alimentación de red El LED del adaptador está encendido	La batería se está cargando
Parpadeo rojo rápido	Error/Paquete de baterías defectuoso
 LED del adaptador de red	
Un LED rojo indica el estado del adaptador de red de la batería	
Rojo	Adaptador de red conectado

### Cuando el aparato se ENCIENDE

Cuando cargue un paquete de baterías, se mostrará la imagen grande de una batería en el centro de la pantalla de LCD para indicar el estado de carga del paquete de baterías.

	El icono verde de la batería SOLO se mostrará cuando al unidad esté totalmente cargada
	Cuando la unidad se alimenta con la batería, la unidad mostrará el icono de batería vacía por 3 segundos y luego se apagará automáticamente
	Retraso por calentamiento Este cargador tiene una característica de retraso por calentamiento: cuando el cargador detecte que una batería está caliente, se mostrará el ícono rojo e iniciará automáticamente un retraso, suspendiendo la carga hasta que la batería se haya enfriado y el ícono se ponga azul. Una vez que la batería se haya enfriado, el cargador pasará automáticamente al modo de carga de batería. Esta función garantiza una máxima vida útil de la batería.
	Paquetes de baterías defectuosos Este cargador no carga paquetes de baterías defectuosos. El cargador indicará que el paquete de baterías está defectuoso mostrando una X en la imagen de la batería en la pantalla de LCD. Si se produjera esta situación, reinserte el paquete de baterías en el cargador. Si el problema persiste, intente con un paquete de baterías diferente para determinar si el cargador funciona adecuadamente. Si el nuevo paquete se carga de forma correcta, entonces el paquete original está defectuoso y debe llevarlo a un centro de reparaciones u otro sitio de recolección para su reciclaje. Si el nuevo paquete de baterías produce el mismo problema que el original, haga que un centro de reparaciones autorizado pruebe el cargador y el paquete de baterías. NOTA: Esto también podría significar que hay un problema con el cargador.

**⚠ ADVERTENCIA:** Para reducir el riesgo de lesiones, apague el aparato y desconéctelo del tomacorriente cuando no esté en uso y cuando realice reparaciones. No desarme el cargador; llévalo a un centro de reparaciones autorizado cuando necesite mantenimiento o una reparación.

**CONSERVE ESTAS INSTRUCCIONES PARA CONSULTA EN EL FUTURO.**

## DESCRIPCIÓN DEL APARATO

Figura 1. Vista frontal

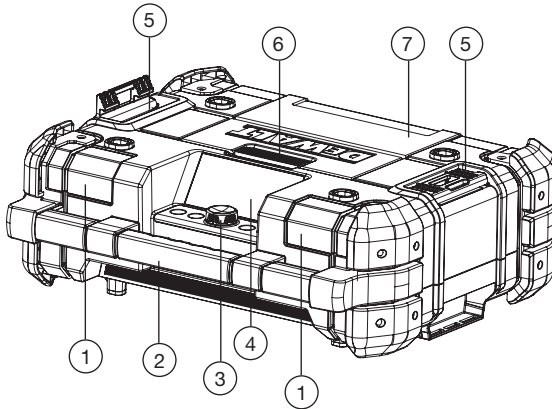

1. Parlantes delanteros (2x)
2. Manija para transportarlo
3. Panel de control
4. Pantalla de LCD
5. Seguros de apilamiento (2x)
6. Seguro del compartimento
7. Cubierta del compartimento

- Para abrir el compartimento, libere el seguro de bloqueo de la cubierta y ábrala.
  - Para acceder al receptáculo del paquete de baterías, abra la cubierta superior del compartimento.
  - Para cerrar el compartimento, presione hacia abajo la cubierta hasta que quede bloqueada en su lugar.
- ➔ **Nota:** Cuando está correctamente cerrado, el compartimento ayuda a proteger su contenido del polvo, los escombros y la lluvia ligera.

Figura 2. Vista trasera

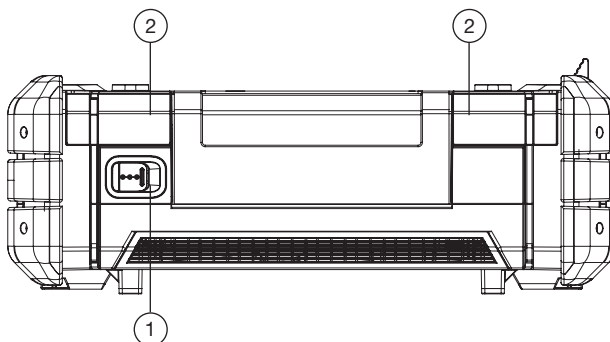

1. Puerto de entrada de alimentación (24 VCC)
2. Parlantes traseros (2x)



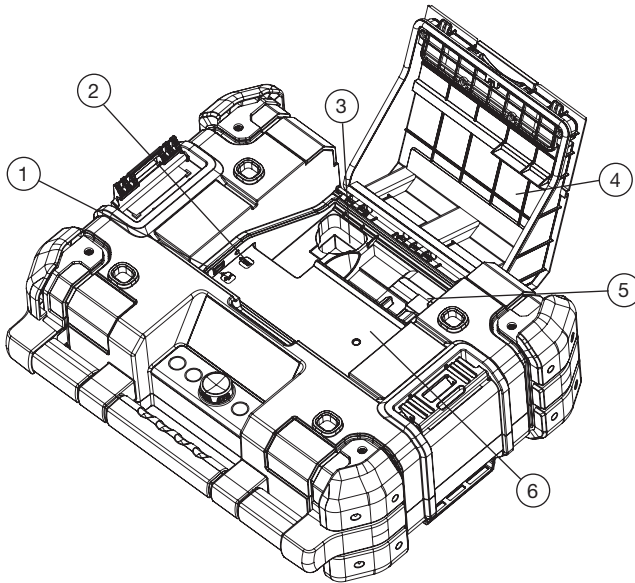

Figura 3. Compartimiento de almacenamiento



1. Puerto de alimentación/carga USB
2. Conector auxiliar (3.5 mm)
3. Compartimiento del adaptador de alimentación de CA/CC
4. Cubierta del compartimiento
5. Receptáculo central de la puerta guía del panel de la batería
6. Espacio de almacenamiento

Figura 4. Panel de control



1. Botón atrás 
2. Botón izquierda 
3. Dial de selección
4. Botón derecha 
5. Botón inicio 
6. Botones táctiles
7. Pantalla de LCD
8. LED de batería
9. LED del adaptador de red
10. LED del Bluetooth®

## OPERACIÓN

La RADIO + CARGADOR CONNECT TSTAK® puede operarse desde el mismo aparato o controlarse a través de un dispositivo móvil que tenga activado el Bluetooth® (iOS o Android) mediante una aplicación específica.

### LA RADIO + CARGADOR CONNECT TSTAK®

La RADIO + CARGADOR CONNECT TSTAK® está equipada con una memoria flash para almacenar 12 estaciones de radio AM y 12 estaciones de radio FM, y hasta 6 dispositivos emparejados por Bluetooth®.





- ➔ **NOTA:** El aparato funcionará cuando esté conectado al adaptador de alimentación de CA/CC o cuando se le inserte un paquete de baterías cargado.
- ➔ **NOTA:** Cuando la RADIO + CARGADOR TSTAK® CONNECT está conectada a un tomacorriente de pared a través del cable de alimentación suministrado, carga la batería instalada de manera automática. Cuando se desenchufe, el aparato comenzará a funcionar automáticamente con la batería. Puede funcionar durante hasta 8 horas con una batería de iones de litio de 5 Ah y 20 V MAX completamente cargada. El uso de baterías de menor voltaje y amperaje por hora brindará menor tiempo de funcionamiento.

Este aparato puede operarse en posición vertical u horizontal.

## INTERFAZ DEL USUARIO Y BOTONES

El panel delantero incluye una pantalla de LCD con botones táctiles en pantalla. Debajo de la pantalla hay un botón de selección en forma de dial y cuatro botones a presión.

### DIAL DE SELECCIÓN Y BOTONES A PRESIÓN

-  Dial de selección  
(este botón tiene funciones múltiples)
-  Botón Atrás
-  Botón izquierda
-  Botón derecha
-  Botón inicio

## EXHIBICIÓN EN PANTALLA

La pantalla de LCD y los botones táctiles resistentes a ambos lados cambian de función de acuerdo con el modo de operación. Las varias funciones se explican en las secciones de modo a continuación.

## ENCENDIDO Y APAGADO

Presione el Dial de selección para encender el aparato. Se encenderá en la última fuente de audio seleccionada.

Presione el Dial de selección durante 3 segundos. El aparato se apagará.

## AJUSTE DEL VOLUMEN

 **Advertencia:** Un nivel de sonido excesivo puede dañar la audición.

- ➔ **NOTA:** El volumen se ajusta y se guarda por separado para cada tipo de fuente de audio.

Gire el **Dial de selección** en el sentido de las agujas del reloj para subir el volumen. Gírelo en el sentido contrario a las agujas del reloj para bajar el volumen. Se mostrará una barra de volumen que exhibe el nivel del volumen.



## BOTÓN INICIO

Presione el botón **Inicio**  para mostrar la pantalla de inicio.

La pantalla de inicio incluye iconos para seleccionar la fuente de audio (**AM/FM/Bluetooth®/AUX**), y para acceder al menú **Configuración**.

- ➔ **NOTA:** La pantalla regresa automáticamente a la pantalla del último modo de reproducción después de aproximadamente 30 segundos sin actividad.

## SELECCIÓN DE LA FUENTE DE AUDIO

Presione los botones táctiles para seleccionar la fuente de audio (**AM, FM, Bluetooth® o AUX**).

## BOTÓN ATRÁS

Después de ingresar a cualquiera de las pantallas, presione el botón Atrás  para regresar a la pantalla anterior.

## BOTONES IZQUIERDA Y DERECHA

Cuando esté en la fuente de audio **FM** o **AM**, presionar los botones Izquierda o Derecha hará que se desplace entre los canales 1-6 y 7-12, como también a la lista de canales. El desplazamiento entre estas pantallas se hace a través de la rotación.

Para obtener más información, consulte la sección de modos de radio AM y FM.

## MODOS AM Y FM

La RADIO + CARGADOR CONNECT TSTAK® puede sintonizarse en frecuencias de radio **AM** y **FM** con la opción de guardar hasta doce (12) estaciones AM predeterminadas (favoritas) y doce (12) estaciones FM predeterminadas (favoritas). Después de configurar y guardar los favoritos, la selección de una estación predeterminada cambia la frecuencia de manera instantánea a la estación deseada. La pantalla exhibe el nombre de la estación y, después de dos segundos, la frecuencia de la estación.

Para desplazarse entre las primeras seis estaciones y las seis estaciones siguientes, presione el botón hacia la izquierda o derecha. Presione cualquiera de los botones táctiles para seleccionar una de las estaciones predeterminadas.

Para ver una lista de las estaciones predeterminadas, presione el botón hacia la derecha hasta la pestaña de configuración  y gírelo para desplazarse por las estaciones predeterminadas. Presione el Dial de selección para seleccionar una estación predeterminada específica.

## RADIO AM/FM

La configuración de las estaciones AM/FM predeterminadas puede realizarse a través del **Escaneo automático** o mediante el **Escaneo manual**. Para seleccionar el tipo de escaneo:

1. Presione la fuente de audio (**AM** o **FM**).
2. Presione el Dial de selección  para acceder a la pantalla de configuración de AM o FM.
3. Presione el botón táctil hacia la izquierda o derecha para seleccionar el tipo de escaneo que desea realizar.

## Búsqueda automática:

1. Seleccione **Auto Scan (Escaneo automático)**. Las estaciones se escanean de manera automática, hasta llegar a una estación que tenga recepción fuerte y clara.
2. Una vez que llegue a la estación deseada, presione y sostenga el botón táctil del número predeterminado que desee. Parpadeará el mensaje **Saved Preset # (Guardado predeterminado #)**, y el número de la estación se encenderá de color amarillo. La estación se almacenará en el número de Favoritos (#) que se muestra.
3. Gire el **Dial de selección** para escanear la siguiente estación.
  - a. Gírelo en el sentido de las agujas del reloj para escanear las frecuencias ascendentes.
  - b. Gírelo en el sentido contrario a las agujas del reloj para escanear las frecuencias descendentes.
4. Repita los pasos 2 y 3 para configurar estaciones favoritas adicionales.

## Búsqueda manual:

1. Seleccione **Manual Scan (Escaneo manual)**.
2. Gire el Dial de selección para buscar la siguiente estación.
  - Gírelo en el sentido de las agujas del reloj para acceder a las frecuencias ascendentes.
  - Gírelo en el sentido contrario a las agujas del reloj para acceder a las frecuencias descendentes.
3. Una vez que llegue a la estación deseada, presione y sostenga el botón táctil del número predeterminado que desee. Parpadeará el mensaje **Saved Preset # (Guardado predeterminado #)**, y el número de la estación se encenderá de color amarillo.

## NOTAS IMPORTANTES SOBRE LA RADIO

1. La recepción variará según la ubicación y la fortaleza de la señal de la radio.
2. Reproducir la radio mientras está conectado a determinados generadores puede provocar ruido de fondo.

## DISPOSITIVOS EXTERNOS (BLUETOOTH®/AUX)

La RADIO + CARGADOR CONNECT TSTAK® puede utilizarse para reproducir sonidos de un dispositivo externo a través de sus parlantes incorporados mediante dos opciones de conexión:

- Bluetooth®
  - Conector de entrada auxiliar de 3.5 mm
- ➔ **NOTA:** El compartimento también puede utilizarse para almacenar, proteger y cargar dispositivos de audio portátiles, como un teléfono inteligente o un reproductor de MP3. El puerto de alimentación USB puede cargar/alimentar a la mayoría de los dispositivos que tienen una conexión USB (5 V/2.1 A).

## MODO BLUETOOTH®

La RADIO + CARGADOR CONNECT TSTAK® puede conectarse a dispositivos de audio que tengan activado el Bluetooth®. El modo Bluetooth® puede almacenar hasta 6 usuarios emparejados.

---

 LED del Bluetooth®



---

Un LED azul indica el estado del Bluetooth®.

---

Azul	Bluetooth conectado a la aplicación móvil
Apagado	No conectado (no es necesario que la luz esté encendida para conectarlo al dispositivo)

## Conexión al Bluetooth®

1. Presione el botón **Inicio**  y seleccione BT como la fuente de audio.
2. Presione el botón táctil Bluetooth®  para desconectar cualquier otro dispositivo que estuviera conectado.
3. Active el descubrimiento del Bluetooth® en el dispositivo de audio que desea conectar.
4. Escanee en busca de la RADIO + CARGADOR CONNECT TSTAK®, nombre que se muestra: TSTAK\_XXXX (en el cual XXXX es un identificador del dispositivo) y selecciónelo. Una vez emparejado y conectado, el nombre del dispositivo conectado se mostrará en la pantalla.

## Desconexión del dispositivo conectado

Desde la pantalla del Bluetooth®, presione el botón táctil Bluetooth® . El LED del Bluetooth®  cambiará de color amarillo a color gris.



## Cambio del aparato conectado

1. Desde la pantalla del Bluetooth®, presione el botón táctil de Configuración . Aparecerá una lista de todos los dispositivos móviles reconocidos.
2. Presione el botón táctil junto al nombre del usuario requerido. El dispositivo será descubierto y se conectará (si el Bluetooth® está activado en el dispositivo de audio).

## Reproducción de audio a través de Bluetooth®

Cualquier audio (como música) almacenado en un aparato móvil que esté conectado por Bluetooth® con la RADIO + CARGADOR CONNECT TSTAK® puede reproducirse desde el aparato conectado en la RADIO + CARGADOR CONNECT TSTAK®.

Después de conectar un dispositivo móvil a través de Bluetooth®, realice una de las siguientes acciones:

- Presione el **Dial de selección** para reproducir la última canción transmitida. El nombre de la canción se muestra en la pantalla.
- Presione los botones Izquierda o Derecha   para desplazarse hacia arriba o abajo en su lista de canciones (audio).

## CÓMO CONECTAR UN DISPOSITIVO DE AUDIO AUXILIAR

1. Conecte un cable de audio de 3.5 mm (no incluido) entre el conector de entrada auxiliar de 3.5 mm y el conector de salida de su dispositivo de audio.
2. Presione **AUX** como la fuente de audio. La pantalla muestra una figura de AUX.
3. Maneje el audio a través del dispositivo conectado.

## CONFIGURACIÓN DEL APARATO

1. Presione el botón Inicio .
2. Presione el botón táctil Configuración. Puede realizar ajustes a las configuraciones de lo siguiente: **Sistema, Sonido, Pantalla, Bluetooth®, AM y FM.**

## CONFIGURACIÓN DEL SISTEMA

La pantalla de configuración del sistema incluye la configuración de las siguientes opciones: **Idioma**, **Pitido del sistema**, **Suspensión** y **Restablecimiento del sistema**. Presione el botón táctil de la función que desee modificar.

### Idioma

Permite cambiar el idioma de la interfaz.

1. Gire el **Dial de selección** para elegir el idioma que desea mostrar y presione para seleccionarlo.
2. Presione el botón Atrás  para regresar a la pantalla de configuración.

### Pitido del sistem



Permite configurar el sistema para que emita un pitido cuando se presione un botón táctil.

1. Presione un botón táctil, **ENCENDIDO** o **APAGADO**, para seleccionar si desea escuchar un sonido o no.
2. Presione el botón Atrás  para regresar a la pantalla de configuración.

### Suspensión

Permite configurar la opción de que el sistema interrumpa la reproducción después de una duración determinada, cuando el sistema esté en el modo AUX.

**Suspensión AUX:** presione un botón táctil para seleccionar si desea **ACTIVARLA** o **DESACTIVARLA**.

**Duración de la suspensión:** presione los botones táctiles de los signos más  o menos  para aumentar o disminuir el valor. La duración puede configurarse en: 0 (la suspensión está desactivada), 3, 5, 10, 15, 30, 60 o 120 minutos.



### Restablecimiento del sistema

Para restablecer el aparato a su configuración predeterminada de fábrica. Al seleccionar **Sys Reset (Restablecimiento del sistema)** se exhibe un mensaje de aprobación: "Are you sure you want to Restore to default?" (¿Está seguro de que desea Restablecer la configuración predeterminada?).

1. Si presiona el botón táctil **Yes (Sí)**: toda la configuración se restablece a los valores de fábrica.
2. Si presiona el botón táctil **Cancel (Cancelar)**: regresa a la pantalla de Configuración del sistema.



## CONFIGURACIÓN DEL SONIDO

Las preferencias de sonido pueden ajustarse cambiando la ecualización de los **Bajos**, los **Agudos** y el **Rango medio**.

1. Presione los botones táctiles de los signos más  o menos  para aumentar o disminuir el nivel.
2. Presione el botón Atrás  para regresar a la pantalla de configuración.

## CONFIGURACIÓN DE LA PANTALLA

Se puede ajustar el **Brillo** y el **Oscurecimiento automático** de la pantalla. Además, puede seleccionar cómo funciona la opción de **Voltear pantalla** cuando el aparato está ubicado de manera vertical.

1. Presione los botones táctiles de los signos más **+** o menos **-** para aumentar o disminuir el nivel de Brillo de la pantalla.
2. Presione los botones táctiles de los signos más **+** o menos **-** para configurar la duración de oscurecimiento automático, después de la cual la iluminación trasera de los botones y los botones táctiles se desactiva y se oscurece la pantalla. La duración puede configurarse en: 0 (siempre encendida), 60 ,30 ,15 ,10 ,5 ,3 o 120 minutos.
3. Presione los botones táctiles de los signos **AUTO** o **Manual**  para seleccionar si la pantalla se voltea de manera automática cuando el aparato está ubicado de manera vertical.
4. Presione el botón Atrás  para regresar a la pantalla de configuración.

## CONFIGURACIÓN DEL BLUETOOTH®

La selección de la opción Bluetooth® abre la pantalla de configuración del Bluetooth® para seleccionar a qué dispositivo móvil conectarse. Para conocer más detalles, consulte Modo Bluetooth® anteriormente.

## CONFIGURACIÓN AM

Al seleccionar AM se abre la pantalla de configuración AM para seleccionar entre: **Búsqueda automática (Auto Seek)** o **Búsqueda manual (Manual Seek)**. Para conocer más detalles, consulte Radio AM/FM anteriormente.

## CONFIGURACIÓN FM

Al seleccionar FM se abre la pantalla de configuración FM para seleccionar entre: **Búsqueda automática (Auto Seek)** o **Búsqueda manual (Manual Seek)**. Para conocer más detalles, consulte Radio AM/FM anteriormente.

## SOLUCIÓN DE PROBLEMAS

### PAQUETES DE BATERÍAS DÉBILES

Las baterías débiles seguirán funcionando, pero no se debe esperar que su rendimiento sea igual de bueno que antes. Cuando el aparato está alimentado con un paquete de baterías y su nivel de carga cae por debajo del 20%, se muestra el indicador de batería baja.

### PROTECCIÓN DEL PAQUETE DE BATERÍAS

Para proteger la vida útil del paquete de baterías, el aparato se apagará cuando el nivel de carga de la batería baje demasiado. Si esto ocurre, conecte la RADIO + CARGADOR CONNECT TSTAK® a un tomacorriente con el adaptador de alimentación de CA/CC y cargue el paquete de baterías.

### LA MÚSICA SE DETIENE

Cuando suelta el aparato en su posición vertical, es posible que el paquete de baterías se desconecte de su receptáculo. Si la música está operando a través del paquete de baterías, se detendrá. Para reanudarla, abra la cubierta y vuelva a colocar el paquete de baterías en su lugar.

## MANTENIMIENTO

**⚠ ADVERTENCIA:** Para reducir el riesgo de lesiones, apague el aparato y desconéctelo del tomacorriente antes de realizar cualquier procedimiento de mantenimiento o cuando realice reparaciones. NO intente desarmar la unidad; llévela a un centro de reparaciones autorizado cuando necesite mantenimiento o una reparación.

## LIMPIEZA

**⚠ ADVERTENCIA:** Desconecte el cargador del tomacorriente de CA antes de limpiarlo. Puede quitar la suciedad y la grasa del exterior del aparato con un paño seco o con un cepillo suave que no sea de metal.

**⚠ ADVERTENCIA:** Sople la suciedad y el polvo con aire limpio y seco al menos una vez por semana. Para minimizar el riesgo de lesiones a los ojos, use siempre protección ocular aprobada por la norma ANSI Z87.1 cuando haga esto.

**⚠ ADVERTENCIA:** Nunca use solventes ni otros productos químicos abrasivos para limpiar las partes no metálicas del aparato. Estos productos químicos pueden debilitar los materiales plásticos usados en estas partes. NUNCA permita que ningún líquido ingrese al aparato; NUNCA sumerja ninguna parte del aparato en un líquido.

## ACCESORIOS

**⚠ ADVERTENCIA:** Como el uso de otros accesorios diferentes a los que ofrece DEWALT no se ha probado con este aparato, el uso de tales accesorios podría ser peligroso. Para reducir el riesgo de lesiones, utilice solo accesorios de DEWALT® con este aparato.

Los accesorios para utilizar con la RADIO + CARGADOR CONNECT TSTAK® están disponibles con costo adicional a través de su distribuidor local o centro de reparaciones autorizado. Si necesita asistencia para conseguir cualquier accesorio, comuníquese con DEWALT® Industrial Tool Co. a: 701 East Joppa Road, Baltimore, MD 21286, llame al 1-800-4-DEWALT (1-800-433-9258) o visite nuestro sitio web: [www.dewalt.com](http://www.dewalt.com).

## REPARACIONES

Los paquetes de baterías no pueden repararse.

Para garantizar la SEGURIDAD y CONFIABILIDAD del producto, cualquier reparación, mantenimiento y ajuste debe ser realizado por un centro de reparaciones en fábrica de DEWALT®, un centro de reparaciones autorizado de DEWALT® u otro personal de reparaciones calificado. Utilice siempre piezas de repuesto idénticas.

## REGÍSTRESE EN LÍNEA

Gracias por su compra. Registre su producto ahora para:

- **ACCEDER AL SERVICIO DE LA GARANTÍA:** Registrar su producto lo ayudará a obtener un servicio de garantía más eficiente en caso de que ocurra un problema con su producto.
- **CONFIRMACIÓN DE TITULARIDAD:** En caso de una pérdida cubierta por el seguro, como incendio, inundación o hurto, su registro de titularidad le servirá como comprobante de compra.
- **POR SU SEGURIDAD:** Registrar su producto nos permitirá contactarlo en el caso poco probable de que se requiera una notificación de seguridad en virtud de la Ley de Federal de Seguridad del Consumidor.

Regístrese en línea en [www.dewalt.com/register](http://www.dewalt.com/register).

## GARANTÍA LIMITADA DE TRES AÑOS

DEWALT reparará, sin cargo alguno, los defectos ocasionados por materiales o por mano de obra defectuosos por tres años a partir de la fecha de compra. Esta garantía no cubre la falla de piezas debido al desgaste normal o al maltrato de la herramienta. Para obtener más información sobre la cobertura de la garantía y la información de reparación bajo garantía, visite [www.dewalt.com](http://www.dewalt.com) o llame al 1-800-4-DEWALT (1-800-433-9258). Esta garantía no se aplica a accesorios o daños causados en caso de que terceros realicen o intenten realizar reparaciones. Esta garantía le proporciona derechos legales específicos y usted puede tener otros derechos que varían en ciertos estados o provincias.

Además de esta garantía, este producto DEWALT® está cubierto por nuestro:

## SERVICIO GRATUITO DE 1 AÑO

DEWALT mantendrá el producto y reemplazará las piezas desgastadas por el uso normal sin costo alguno y en cualquier momento durante el primer año después de la compra.

## PAQUETES DE BATERÍAS DEWALT®

La garantía del producto quedará anulada si el paquete de baterías se altera de alguna manera. DEWALT no será responsable por ninguna lesión causada por una alteración del producto, y podrá iniciar acciones legales por fraude de garantía dentro de lo permitido por ley.

## GARANTÍA DE DEVOLUCIÓN DE DINERO DE 90 DÍAS

Si no está completamente satisfecho con el desempeño de su RADIO CONNECT TSTAK® DEWALT®, cualquiera sea el motivo, podrá devolverla hasta 90 días después de la fecha de compra con su recibo, y obtener el reembolso completo de su dinero, sin necesidad de responder a ninguna pregunta.

**AMÉRICA LATINA:** Esta garantía no es de aplicación a productos vendidos en América Latina. En el caso de productos vendidos en América Latina, consulte la información de la garantía específica del país, póngase en contacto con la compañía local o consulte el sitio web para obtener información acerca de dicha garantía.

**REEMPLAZO GRATUITO DE ETIQUETAS DE ADVERTENCIA:** Si sus etiquetas de advertencia se vuelven ilegibles o se pierden, llame al 1-800-4-DEWALT (1-800-433-9258) para obtener un reemplazo gratuito.

(ABR15) N.º de pieza DWST17510 Copyright © 2018 DEWALT®

Las siguientes son marcas comerciales de una o más herramientas eléctricas DEWALT®: el esquema de colores amarillo y negro; la configuración de la caja del kit.

La palabra de marca Bluetooth® y sus logotipos son marcas comerciales registradas propiedad de Bluetooth SIG, Inc. y todo uso de tales marcas por DeWalt se encuentra bajo licencia.

Android® es una marca comercial registrada de Google LLC.

## RADIO + CHARGEUR CONNECT TSTAK® DEWALT®

Le RADIO + CHARGEUR CONNECT TSTAK® DEWALT® est équipé d'une radio AM et FM intégrée, de la prise en charge Bluetooth®, d'un port de connexion auxiliaire de 3,5 mm pour faire jouer de la musique à partir d'un appareil externe, et d'une application intuitive permettant de contrôler le système à distance à partir d'une tablette ou d'un téléphone intelligent disposant de la technologie Bluetooth®. Le système dispose de capacités de recharge de blocs-batteries de type coulissant DEWALT®. Le RADIO + CHARGEUR CONNECT TSTAK® permet de recharger la plupart des batteries Li-ion DEWALT®. Batteries vendues séparément.

### PRINCIPALES CARACTÉRISTIQUES :

- Système AM/FM-stéréo avec balayage automatique/manuel et mémoire de chaînes préréglées
- Préréglées – chaînes préréglées numériques. 12 chaînes FM et 12 chaînes AM.
- Connectivité Bluetooth®
- Prise d'entrée auxiliaire de 3,5 mm pour connecter des dispositifs audio externes
- Port d'alimentation et de chargement USB (5 V/2.1 A)
- Grand écran ACL couleur éclairé
- Touches souples éclairées
- Quatre haut-parleurs médiaux, un subwoofer et un résonateur de basse assisté pour une performance sonore riche
- Contrôle du volume et ajustement du son
- Conception robuste
- Compatible avec le système de rangement TSTAK®
- Résistant à l'eau et à la poussière (indice de protection IP54)
- Application mobile pour iOS et Android pour un contrôle à distance complet de l'appareil



## SPÉCIFICATIONS





UNITÉ D'ALIMENTATION (ADAPTATEUR CA/CC)	
Entrée d'alimentation	100-240 VCA, 50-60 HZ (classe II)
Puissance de sortie	24 VCC
Courant de sortie	2 A
Poids	0.3 kg (0.66 lb)
APPAREIL	
Entrée d'alimentation	24 VCC
Puissance de sortie	Charge USB (5 V/2,1 A)
Mode veille en réseau consommation électrique en mode veille	< 3 W
Programmation de l'activation de la fonction de gestion d'alimentation de la veille en réseau automatique	< 20 min
Classement IP	IP54*
Poids	5,9 kg (13,2 lb) sans bloc-batterie
Poids d'empilage (brut)	60 kg (132 lb)
CHARGEUR DU BLOC-BATTERIE	
Tension du bloc-batterie	12 VCC/20 VCC (incluant des blocs-batterie XR® FLEXVOLT®)
Type de batterie	Blocs-batterie de type coulissant au Li-ion 12 V Max et 20 V Max**, FLEXVOLT®.
Temps de charge approximatif	90-300 min
Courant de charge	1,5A
CARACTÉRISTIQUES AUDIO	
Source audio	Bluetooth®, radio AM/FM, prise d'entrée auxiliaire de 3,5 mm
Niveau sonore	100 dB à 1 m
Puissance acoustique	45 W (classe D)
Durée de fonctionnement	8 heures (environ) avec un bloc-batterie au lithium- ion Premium de 20 V max entièrement chargé
CARACTÉRISTIQUES DU BLUE- TOOTH®	
Fréquence de fonctionnement	2 402-2 480 MHz
Transmission	4 dBm max

\*Aide à protéger de la poussière et des débris de chantier ainsi que de la faible pluie

\*\* indiquant 18,2 V lorsqu'il est inséré dans l'outil.

## DÉFINITIONS : LIGNES DIRECTRICES EN MATIÈRE DE SÉCURITÉ

Les définitions ci-dessous décrivent le niveau de danger pour chaque mot-indicateur employé. Lire le mode d'emploi et porter une attention particulière à ces symboles.

-  **Danger** : Indique une situation dangereuse imminente qui, si elle n'est pas évitée, **causera la mort** ou de **graves blessures**.
-  **Avertissement** : Indique une situation dangereuse imminente qui, si elle n'est pas évitée, **pourrait causer la mort** ou de **graves blessures**.
-  **Mise en garde** : Indique une situation potentiellement dangereuse qui, si elle n'est pas évitée, **pourrait causer des blessures mineures** ou **modérées!**
-  **Avis** : Indique une pratique ne **posant aucun risque de dommages corporels** qui, si elle n'est pas évitée, **pourrait entraîner des dommages matériels**.

 **AVERTISSEMENT** : Lire tous les avertissements de sécurité et toutes les consignes. Le non-respect des avertissements et des instructions peut entraîner une décharge électrique, un incendie et/ou des blessures graves.



**AVERTISSEMENT** : Afin de réduire le risque de blessures, lire l'intégralité du mode d'emploi de l'outil. **REMARQUE** : Les étiquettes d'**AVERTISSEMENT** des produits sont situées sur la base de l'appareil.

EN CAS DE QUESTIONS OU DE COMMENTAIRES SUR CET OUTIL OU SUR TOUT AUTRE OUTIL DEWALT®, NOUS APPELER SANS FRAIS AU NUMÉRO SUIVANT : **1 800-DEWALT (1 800 433-9258)**

## CONSERVER CES CONSIGNES, DANGER - POUR RÉDUIRE LE RISQUE D'INCENDIE OU DE CHOC ÉLECTRIQUE, S'ASSURER DE SUIVRE ATTENTIVEMENT CES CONSIGNES.

1. Lire ces directives.
2. Conserver ces directives.
3. Faire attention et suivre tous les avertissements.
4. Respecter toutes les directives.
5. NE PAS utiliser cet appareil près d'une source d'eau.
6. Protéger l'appareil des éclaboussures. Ne pas déposer d'objets remplis d'eau sur l'appareil comme une bouteille.
7. Nettoyer l'appareil uniquement avec un linge sec.
8. Ne pas obstruer les ouvertures d'aération.
9. Pour protéger l'appareil de l'eau ou de la poussière, toujours fermer le couvercle du compartiment, et le couvercle en caoutchouc du port d'entrée d'alimentation CC.
10. Utiliser l'appareil conformément aux directives du fabricant.
11. NE PAS placer l'appareil près de flammes nues telles que des bougies, de sources de chaleur telles que des radiateurs, bouches d'air chaud, poêles ou d'autres appareils (y compris les amplificateurs) produisant de la chaleur.
12. Éviter de marcher sur le cordon d'alimentation ou de le pincer, en particulier au niveau du connecteur et de la prise.
13. N'utiliser que les fixations/accessoires spécifiés par le fabricant.
14. Si un chariot est utilisé, faire preuve de prudence lors du déplacement de l'appareil sur le chariot afin d'éviter les blessures causées par le renversement. N'utiliser l'appareil qu'avec un chariot, un trépied, un support ou une table spécifiés par le fabricant ou vendus avec l'appareil.



15. L'adaptateur d'alimentation CA/CC ne doit être utilisé que comme source d'alimentation de l'appareil et pour charger la batterie. Pour déconnecter complètement l'appareil, l'adaptateur d'alimentation CA/CC doit être débranché de la prise secteur.
16. Débrancher cet appareil durant les orages ou quand il sera inutilisé pendant une longue période.
17. L'adaptateur d'alimentation CA/CC doit être facilement accessible et non obstrué pendant son utilisation.
18. Recourir à un personnel d'entretien qualifié pour toutes les tâches d'entretien. L'entretien est requis lorsque l'appareil a été endommagé de quelque façon que ce soit, notamment lorsque le câble ou la prise d'alimentation est endommagé, lorsque des substances liquides ou de la pluie ont directement touché les connecteurs, que l'appareil a été exposé à une humidité excessive, présente un fonctionnement anormal ou est tombé et ne fonctionne plus.
19. Cet appareil n'est pas destiné à être utilisé par des personnes (y compris les enfants) aux capacités physiques, sensorielles ou intellectuelles réduites, ou manquant d'expérience et de connaissances sur l'appareil, à moins qu'elles aient reçu des instructions quant à l'utilisation de l'appareil par une personne responsable de leur sécurité, ou soient supervisées par celle-ci.
20. Les enfants doivent être surveillés pour s'assurer qu'ils ne jouent PAS avec l'appareil.
21. L'appareil ne doit être utilisé qu'avec des blocs-batteries DEWALT conçus à cet effet (voir les consignes **importantes de sécurité propres à tous les blocs-batteries** ci-dessous pour les blocs-batteries DEWALT approuvés). L'utilisation de tout autre bloc-batterie non approuvé par DEWALT risque de causer des blessures ou un incendie.
22. L'appareil doit être utilisé seulement dans les climats tempérés.
23. Pour brancher à une alimentation à l'extérieur des États-Unis, veuillez utiliser un adaptateur de prise comportant la bonne configuration pour la prise de sortie.
24. Débranchez le bloc-piles de l'appareil avant d'effectuer des ajustements, de changer les accessoires ou d'entreposer l'appareil. Ces mesures de sécurité préventive réduiront le risque d'un démarrage accidentel de l'appareil.
25. Lorsque le bloc-piles n'est pas utilisé, gardez-le loin des objets de métal tels que les trombones, la monnaie, les clés, les clous, les vis ou d'autres petits objets de métal qui peuvent servir de connexion entre une borne à l'autre. Le court-circuit d'une borne de pile peut occasionner des brûlures ou un incendie.
26. Dans des conditions d'utilisation abusives, un liquide peut être éjectée de la pile; évitez le contact avec ce dernier. Si un contact se produit accidentellement, rincer avec de l'eau. Si le liquide entre en contact avec les yeux, contacter un médecin. Le liquide éjecté de la pile peut occasionner de l'irritation ou des brûlures.
27. Symboles et étiquettes d'avertissements supplémentaires :



L'éclair avec la tête de la flèche dans un triangle est destiné à dire à l'utilisateur que les pièces situées à l'intérieur du produit présente un risque de choc électrique pour les personnes.



Le point d'exclamation dans un triangle est destiné à indiquer à l'utilisateur que des instructions d'utilisation et d'entretien importantes se trouvent dans le manuel d'utilisation fourni avec l'appareil.



Le symbole de double isolation (un carré dans un carré) indique un appareil de classe électrique II et est destiné à alerter le personnel de service qualifié à n'utiliser que des pièces de rechange identiques dans cet appareil.

**IC**  
**RSS210 :**  
**Numéro**  
**9:2016**  
**FCC**

Cet appareil est conforme aux exigences CNR-210 d'Industrie Canada exempt de licence. Le fonctionnement est sous réserve des deux conditions suivantes : (1) cet appareil ne doit pas causer d'interférences. et (2) cet appareil doit accepter toute interférence, y compris les interférences pouvant provoquer un fonctionnement indésirable de l'« appareil »  
**Avertissement :** Des modifications non expressément approuvées par le fabricant pourraient annuler l'autorisation de l'utilisateur à utiliser l'équipement en vertu des règles de la FCC.

## LISTE DES NORMES

Le RADIO + CHARGEUR CONNECT TSTAK® DEWALT® est conforme aux normes suivantes :

- ANSI/UL60065:2015 Ed.8
- CAN/CSA-C22.2 No. 60065:2016 Ed.2
- ANSI/UL1310 (6e édition, rév. le 12 décembre 2014)
- CSA C22.2 No.223-M91 (rév. en septembre 2013)
- IC RSS210 : Numéro 9: 2016
- ICES-003, numéro 6: 2016
- UL 2595:2015 Ed.2
- Certification FCC partie 15 : 2016 (ANSI C63.10 :2013)
- ID FCC : YJ7DWST17510
- IC : 9082A-DWST17510

## FCC

1. Cet appareil est conforme à la partie 15 des règles de la FCC. Son fonctionnement est régi par les deux conditions suivantes :
  - (1) Cet appareil ne doit pas causer d'interférence nuisible et
  - (2) Cet appareil doit accepter toute interférence reçue, y compris les interférences susceptibles de provoquer un fonctionnement indésirable.
2. Les changements ou les modifications qui ne sont pas expressément approuvés par l'institution responsable de la conformité peuvent annuler le droit de l'utilisateur d'utiliser ce matériel.
3. Ce matériel a été testé et a été déclaré conforme aux limites en vigueur concernant les équipements numériques de Classe B, en vertu de la partie 15 de la réglementation FCC. Ces limites visent à assurer une protection raisonnable contre tout brouillage nuisible dans une installation résidentielle. Ce matériel produit, consomme et peut émettre une énergie de radiofréquence et, s'il n'est pas installé et utilisé conformément aux directives qui l'accompagnent, il peut entraîner un brouillage nuisible des communications radio. Cependant, l'absence de brouillage dans tous les types d'environnement n'est pas garantie. Si, après avoir effectué une vérification en mettant l'appareil hors tension puis sous tension, l'utilisateur s'aperçoit que ce matériel provoque un brouillage nuisible à la réception des signaux de radio ou de télévision, il lui faudra essayer de corriger ce brouillage en prenant une ou plusieurs des mesures ci-dessous :
  - Réorienter ou repositionner l'antenne de réception.
  - Éloigner le matériel du récepteur.
  - Brancher le matériel dans une prise électrique située sur un circuit différent de celui où le récepteur est connecté.
  - Obtenir de l'aide en joignant le revendeur ou un technicien radio/TV qualifié

 **AVERTISSEMENT** : Afin de réduire le risque d'incendie ou de choc électrique, **NE PAS** exposer cet appareil à la pluie directe ou à l'humidité. N'utiliser l'appareil que dans des endroits secs.

 **AVERTISSEMENT** : Pour éviter les chocs électriques, faire correspondre la lame large de la fiche d'adaptation à la fente de la sortie et l'insérer entièrement.

4. CAN ICES-3 (B)/NMB-3(B)

## LISTE DES SYMBOLES

Les étiquettes sur votre appareil peuvent inclure les symboles ci-après indiqués :

V	Volts	Hz	hertz
A	Ampères	min	minutes
W	Watts		Fabrication de classe II (double isolation)
h	heures		Symbole Laboratoires d'essais ETL
—	Courant continu		Symbole d'alerte à la sécurité
	Construction de classe II (à double isolation)		Lire toute la documentation

## BLOCS-BATTERIES ET CHARGEURS

Le bloc-batterie n'est pas complètement chargé à la sortie de l'emballage. Avant d'utiliser le bloc-batterie et le chargeur, lire les consignes de sécurité ci-dessous et suivre les instructions de chargement.

Pour commander un bloc-batterie de rechange, s'assurer d'inclure son numéro de catalogue et sa tension. Le RADIO + CHARGEUR CONNECT TSTAK® ne doit être utilisé qu'avec les blocs-batteries rechargeables au lithium-ion 12 VCC/20 VCC de la série DCB DEWALT®, y compris les blocs-batteries FLEXVOLT®XR® DEWALT® jusqu'à 9 Ah. L'utilisation de tout autre bloc-batterie ou de batteries non rechargeables risque de causer des blessures ou un incendie.

Votre radio est un chargeur DEWALT. S'assurer de bien lire toutes les directives de sécurité avant d'utiliser le chargeur.

Recharger l'appareil uniquement avec le chargeur intégré de la RADIO CONNECT TSTAK® ou l'équivalent. L'utilisation d'un chargeur qui convient à un type de bloc-batterie risque de provoquer un incendie s'il est utilisé avec un autre type de bloc-batterie.

## LIRE TOUTES CES DIRECTIVES INSTRUCTIONS DE SÉCURITÉ IMPORTANTES POUR TOUS LES BLOCS-BATTERIES

 **AVERTISSEMENT** : Lire tous les avertissements de sécurité et toutes les instructions pour le bloc-batterie, le chargeur et l'outil électrique. Le non-respect des avertissements et des instructions peut entraîner des chocs électriques, un incendie, et/ou des blessures graves.

- **Ne pas recharger ou utiliser un bloc-batterie dans une atmosphère explosive, comme en présence de poussières, de gaz ou de liquides inflammables.** Le fait d'insérer ou retirer un bloc-piles de son chargeur pourrait causer l'inflammation de poussières ou d'émanations.
- **NE JAMAIS forcer l'insertion d'un bloc-batterie dans un chargeur. NE modifier un bloc-batterie d'AUCUNE façon pour le faire rentrer dans un chargeur incompatible, car il pourrait se briser et causer des dommages corporels graves.**
- Recharger les blocs-batteries exclusivement avec des chargeurs DEWALT®.
- NE PAS éclabousser le bloc-batterie ou l'immerger dans l'eau ou tout autre liquide.
- **Ne pas entreposer ou utiliser l'appareil et le bloc-batterie aux endroits où la température peut atteindre ou dépasser 40 °C (105 °F) (comme dans les remises extérieures ou les bâtiments métalliques en été).** Pour préserver leur durée de vie, entreposer les blocs-batteries dans un endroit frais et sec.

**REMARQUE** : Ne pas mettre un bloc-batterie dans un outil dont la gâchette est verrouillée en position de marche. Ne jamais coller le commutateur à gâchette en position MARCHÉ.

- L'adaptateur CA/CC ne doit pas être exposé aux éclaboussures ou à l'égouttement, et aucun objet rempli de liquides, comme un vase, ne doit être mis sur l'appareil.

 **AVERTISSEMENT** : Risque d'incendie. Ne jamais tenter d'ouvrir le bloc-batterie pour quelque raison que ce soit. Si le boîtier du bloc-batterie est fissuré ou endommagé, ne pas l'insérer dans un chargeur. Ne pas écraser, laisser tomber ou endommager le bloc-batterie. Ne pas utiliser un bloc-batterie ou un chargeur ayant reçu un coup violent, qui a été échappé, ou qui a été endommagé de quelque façon que ce soit (par exemple, percé d'un clou, frappé d'un coup de marteau, piétiné). Les blocs-batteries endommagés doivent être retournés au centre de services pour y être recyclés.

## DIRECTIVES DE SÉCURITÉ SPÉCIFIQUES AU LITHIUM ION (LI-ION)

- **Ne pas incinérer le bloc-batterie, même s'il est très endommagé ou complètement usé.** car il pourrait exploser au contact des flammes. Des vapeurs et des matières toxiques sont dégagées lorsque les blocs-batterie au lithium-ion sont incinérés.
- **Si le contenu de la batterie entre en contact avec la peau, laver immédiatement la zone touchée au savon doux et à l'eau.** Si le liquide de la batterie entre en contact avec les yeux, rincer l'œil ouvert à l'eau pendant 15 minutes ou jusqu'à ce que l'irritation cesse, puis consulter un médecin. L'électrolyte de la batterie est composé d'un mélange de carbonates organiques liquides et de sels de lithium.
- **Le contenu des cellules de batterie ouvertes peut provoquer une irritation respiratoire.** Exposer la personne à de l'air frais. Si les symptômes persistent, consulter un médecin.
- **Ne pas exposer l'appareil ou le bloc-batterie à des flammes ou à des températures excessives.** L'exposition au feu ou à des températures supérieures à 130°C (265°F) peut causer une explosion.

**⚠ AVERTISSEMENT :** Risque de brûlure. Le liquide de la pile peut s'enflammer s'il est exposé à des étincelles ou à une flamme.

## TRANSPORT

**⚠ AVERTISSEMENT :** Risque d'incendie. Ne pas ranger ou transporter le bloc-batterie de manière à ce que des objets métalliques entrent en contact avec les bords métalliques de celui-ci. Par exemple, ne pas placer le bloc-batterie dans des tabliers, des poches, des boîtes à outils, des boîtes de produits, des tiroirs, etc., avec des clous, des vis, des clés, etc. Le transport des batteries peut éventuellement provoquer des incendies si les bornes de la batterie entrent par inadvertance en contact avec des matériaux conducteurs tels que des clés, des pièces de monnaie, des outils à main et d'autres objets de même nature. La réglementation en matière de transport de marchandises dangereuses (HMR) du DOT (US Department of Transportation) interdit en fait le transport de batteries dans le commerce ou dans les avions (par ex. emballés dans les valises et les bagages à main) SAUF s'ils sont correctement protégés contre les courts-circuits. Ainsi, lors du transport de blocs-batteries individuels, il faut s'assurer que les bornes de la batterie sont protégées et bien isolées des matériaux qui pourraient entrer en contact avec elles et provoquer un court-circuit.

## L'EXPÉDITION DE LA BATTERIE FLEXVOLT® DEWALT®

La batterie FLEXVOLT® DEWALT® présente deux modes : **Utilisation** et **Expédition**.

- **Mode Utilisation :** Quand la batterie FLEXVOLT® est seule ou est dans un produit DEWALT® 20 V Max\* , elle fonctionnera comme une batterie 20 V Max\*. Quand la batterie FLEXVOLT® est dans un produit 60 V Max\*\* ou 120 V Max\* (deux batteries 60 V Max\*\*), elle fonctionnera comme une batterie 60 V Max\*\*.
- **Mode Expédition :** Lorsque le bouchon est fixé à la batterie FLEXVOLT®, la batterie est en mode Expédition. Les chaînes de cellules sont déconnectées électriquement à l'intérieur du bloc, ce qui se traduit par trois batteries ayant une puissance en wattheures inférieure (Wh) par rapport à une batterie avec une puissance en wattheures plus élevée. Cette quantité accrue de trois batteries ayant une puissance nominale inférieure en wattheures peut exempter le bloc de certaines réglementations d'expédition qui sont imposées aux batteries d'une plus grande puissance. L'étiquette de la batterie indique les valeurs nominales de deux wattheures (voir l'exemple). Selon la façon dont la batterie est expédiée, la valeur nominale Wh appropriée doit être utilisée pour déterminer les exigences d'expédition applicables. Si le bouchon d'expédition est utilisé, le bloc sera considéré comme 3 batteries au Wh indiqué pour « Expédition ». En cas d'expédition sans le bouchon ou dans un outil, le bloc sera considéré comme une seule batterie à la puissance nominale en wattheures indiquée à côté de « Utilisation ».

\* indiquant 18,2 V lorsqu'il est inséré dans l'outil.

\*\* indiquant 54 V lorsqu'elle est insérée dans l'outil.

### Exemple de marquage d'Utilisation et d'Expédition

**UTILISATION : 120 Wh Expédition : 3 x 40 Wh**

Par exemple, la valeur nominale en Wh d'expédition peut indiquer 3 x 40 Wh, ce qui signifie 3 batteries d'une puissance de 40 watts chacune. La valeur nominale en Wh peut indiquer 120 wattheures (ce qui implique 1 batterie).

## RECOMMANDATIONS DE STOCKAGE

1. Le meilleur endroit de rangement est celui qui est frais et sec, loin de toute lumière directe et protégé de la chaleur ou du froid extrême.
  2. Pour un rangement prolongé, il est recommandé d'entreposer un bloc-batterie pleinement chargé dans un lieu frais et sec, hors du chargeur pour des résultats optimaux.
- ➔ **Remarque :** les blocs-batteries ne doivent pas être entreposés complètement déchargés. Il sera nécessaire de recharger le bloc-batterie avant de le réutiliser.



### LE SCEAU RBRC™

Le sceau RBRC™ (Société de recyclage des piles rechargeables) apposé sur une batterie (ou un bloc-batterie) au nickel-cadmium, à l'hydrure métallique de nickel ou au lithium-ion indique que les coûts de recyclage de ces batteries en fin d'utilisation ont déjà été réglés par DEWALT®.

Dans certaines régions, il est illégal de jeter les batteries au nickel-cadmium, à l'hydrure métallique de nickel ou au lithium-ion à la poubelle ou dans le système municipal de cueillette des résidus solides, et le programme de la RBRC représente donc une alternative écologique.

La RBRC™, en collaboration avec DEWALT® et d'autres utilisateurs de batteries, a mis sur pied des programmes aux États-Unis et au Canada pour faciliter la collecte des batteries au nickel-cadmium, à l'hydrure métallique de nickel ou au lithium-ion épuisées. Aidez-nous à protéger l'environnement et à conserver nos ressources naturelles en renvoyant les batteries au nickel cadmium, à l'hydrure métallique de nickel, ou au lithium-ion épuisées à un centre de services autorisé DEWALT® ou au détaillant de votre région afin qu'elles soient recyclées. On peut également communiquer avec le centre de recyclage de la région pour savoir où déposer les batteries usées.

RBRC™ est une marque déposée de la Société de recyclage des piles rechargeables (Rechargeable Battery Recycling Corporation).

## CONSIGNES DE SÉCURITÉ IMPORTANTES POUR TOUS LES CHARGEURS DE BATTERIE

**⚠ AVERTISSEMENT :** Lire tous les avertissements de sécurité et toutes les instructions pour le bloc-batterie, le chargeur et l'outil électrique. Le non-respect des avertissements et des instructions peut entraîner des chocs électriques, un incendie, et/ou des blessures graves.

**CONSERVER CES DIRECTIVES :** Ce manuel contient des consignes de sécurité et d'utilisation importantes propres aux chargeurs de batteries.

- **NE PAS tenter de charger le bloc-batterie avec autre chose qu'un chargeur compatible DEWALT®.** Le chargeur et le bloc-batterie sont spécialement conçus pour être utilisés ensemble.
- **Ce chargeur n'est pas destiné à être utilisé à d'autres fins que celles de recharger les batteries rechargeables DEWALT®.** Toute autre utilisation risque de provoquer un incendie, un choc électrique ou une électrocution.
- **Ne pas exposer le chargeur à une source d'eau et NE PAS l'immerger dans l'eau.**
- **Tirer par la prise plutôt que par le cordon pour débrancher le chargeur.** Cela permet de réduire les risques d'endommager la fiche ou le cordon d'alimentation.
- **S'assurer que le cordon est situé de manière à ne pas être piétiné, faire trébucher, ou être soumis à tout autre dommage ou tension.**
- **N'utiliser une rallonge qu'en cas de nécessité absolue.** L'utilisation d'une rallonge inadaptée peut provoquer un risque d'incendie, de décharge électrique ou d'électrocution.
- Lors de l'utilisation d'un chargeur à l'extérieur, toujours fournir un endroit sec et utiliser une rallonge électrique conçue pour un usage extérieur. L'utilisation d'une rallonge électrique conçue pour l'extérieur réduira les risques de choc électrique.
- **Pour la sécurité de l'utilisateur, utiliser une rallonge de calibre adéquat (AWG, American Wire Gauge [calibrage américain normalisé des fils]).** Plus le numéro de calibre de fil est petit et plus sa capacité est grande, par exemple un calibre 16 a plus de capacité qu'un calibre 18. Une rallonge de calibre inférieur causera une chute de tension de ligne et donc une perte de puissance et une surchauffe. Si plus d'une rallonge est utilisée pour obtenir la longueur totale, s'assurer que chaque rallonge présente au moins le calibre de fil minimum. Le tableau suivant indique le calibre approprié à utiliser selon la longueur de la rallonge et l'intensité nominale de la plaque signalétique. En cas de doute, utiliser le calibre suivant le plus gros. Plus le numéro de calibre est petit, plus le cordon est épais.

## Calibre minimal pour des ensembles de rallonges

Volts		LONGUEUR Totale du Cordon en Mètres (pieds)			
120 V		25 (7,6)	50 (15,2)	100 (30,5)	150 (45,7)
240 V		50 (15,2)	100 (30,5)	200 (61,0)	300 (91,4)
Intensité Nominale		JAUGE Américaine des Fils			
Plus De	Non Plus De				
0	6	18,0	16,0	16,0	14,0
6	10	18,0	16,0	14,0	12
10	12	16,0	16,0	14,0	12
12	16,0	14,0	12	Non Recommandé	

- **Ne placer aucun objet sur le chargeur.** Éloigner le chargeur de toute source de chaleur.
- **Ne pas le faire fonctionner avec un cordon d'alimentation ou une fiche endommagé(e).**
- **Ne pas utiliser le chargeur s'il a reçu un coup, fait une chute ou a été endommagé de quelque façon que ce soit.** Le faire vérifier dans un centre de réparation autorisé.
- **Ne pas démonter le chargeur. Pour tout service ou réparation, le rapporter dans un centre de réparation agréé.** Le remontage non conforme du chargeur comporte des risques de choc électrique, d'électrocution ou d'incendie.
- **Débrancher le bloc-piles de l'appareil avant d'effectuer des ajustements, de changer les accessoires ou d'entreposer l'appareil.**
- **Débrancher le chargeur avant de le nettoyer. Cela réduira le risque de choc électrique.** Le risque ne sera pas éliminé en enlevant simplement le bloc-batterie.
- **NE JAMAIS** tenter de connecter 2 chargeurs ensemble.
- **Le chargeur est conçu pour être alimenté en courant domestique standard de 240-120 VCA. Ne pas tenter de l'utiliser avec une autre tension électrique.**

**⚠ AVERTISSEMENT :** Risque de décharge électrique. Ne laisser aucun liquide pénétrer dans le chargeur, Un choc électrique pourrait en résulter.

**⚠ AVERTISSEMENT :** Risque de brûlure. Ne pas plonger le bloc-batterie dans un liquide et ne pas laisser de liquide pénétrer dans le bloc-batterie. Ne jamais tenter d'ouvrir le bloc-batterie pour quelque raison que ce soit. Si le boîtier en plastique du bloc-batterie se brise ou se fissure, le retourner à un centre de services pour qu'il soit recyclé.

**⚠ MISE EN GARDE :** Risque de brûlure. Pour réduire tout risque de blessures, ne recharger que des blocs-batteries rechargeables DEWALT®. Tout autre type de batterie pourrait surchauffer et exploser en causant des blessures et des dommages matériels.

**AVIS :** Lorsque le bloc-batterie n'est pas utilisé, le tenir éloigné des objets métalliques. Autrement, lorsque le chargeur est connecté au bloc d'alimentation, des matériaux étrangers pourraient court-circuiter le chargeur ou causer son inflammation. Les objets métalliques ou les corps étrangers conducteurs tels que (mais pas limité à) poussières de rectification, débris métalliques, laine d'acier, feuilles d'aluminium, ou toute accumulation de particules métalliques doivent toujours être maintenus à distance des orifices du chargeur.

Toujours débrancher l'adaptateur secteur CA/CC de la prise secteur et retirer le bloc-batterie de sa prise avant de nettoyer le chargeur.



## CHARGEMENT

Le RADIO + CHARGEUR CONNECT TSTAK® ne peut que recharger les blocs-batteries rechargeables au lithium-ion de 12 V max et de 20 V max de série DCB DEWALT®, y compris les blocs-batteries FLEXVOLT® XR® DEWALT® jusqu'à 9 Ah. L'utilisation de tout autre bloc-batterie ou de batteries non rechargeables risque de causer des blessures ou un incendie. S'assurer de lire toutes les instructions de sécurité avant d'utiliser cet appareil pour charger le bloc-batterie.

- ➔ **Remarque** : Pour optimiser le rendement et la durée de vie utile des blocs-batteries au lithium-ion, recharger entièrement la batterie avant la première utilisation.

## REMARQUES IMPORTANTES SUR LE CHARGEMENT

1. Pour augmenter la durée de vie du bloc-batterie et optimiser son rendement, le recharger à une température ambiante de 18 à 24°C (65°F à 75°F). NE PAS recharger le bloc-batterie à des températures inférieures à 4,5°C (40°F) ou supérieures à 40°C (104°F). Ces consignes sont importantes et permettent d'éviter d'endommager gravement le bloc-batterie.
2. Le chargeur et son bloc-batterie peuvent devenir chauds au toucher pendant la charge. Il s'agit d'un état normal qui n'indique pas de problème. Pour faciliter le refroidissement du bloc-batterie après utilisation, éviter de laisser le chargeur ou le bloc-batterie dans un local où la température ambiante est élevée comme dans un hangar métallique ou une remorque non isolée.
3. Un bloc-batterie froid se rechargera deux fois moins vite qu'un bloc-batterie chaud. Le bloc-batterie se rechargera à un rythme plus lent tout au cours du cycle de charge et ne retournera pas à sa capacité maximale de charge même s'il venait à se réchauffer.
4. Si le bloc-batterie ne se charge pas adéquatement, il faut :
  - a. S'assurer que la source d'alimentation fonctionne en branchant un autre appareil à la même source
  - b. Vérifier que la prise n'est pas contrôlée par un interrupteur qui coupe le courant lorsqu'on éteint les lumières
  - c. Installer le chargeur et le bloc-batterie à un endroit où la température ambiante est environ 18-24°C (65-75°F)
  - d. Si le problème de recharge persiste, apporter ou envoyer le bloc-batterie et le chargeur au centre de services de votre région.
5. Le bloc-batterie doit être rechargé lorsqu'il n'arrive pas à produire suffisamment de puissance pour des travaux qui étaient facilement réalisés auparavant. NE PAS CONTINUER à utiliser le bloc-batterie dans ces conditions. Si nécessaire, il est aussi possible de recharger un bloc-batterie partiellement déchargé sans effet nuisible sur le bloc-batterie.
6. Tout élément étranger conducteur, tel que, mais sans s'y limiter, la poussière provoquée par le meulage, les copeaux métalliques, la laine d'acier, le papier d'aluminium ou toute accumulation de particules métalliques doit être maintenu à distance des ouvertures du chargeur. Débrancher systématiquement le chargeur avant de le nettoyer.
7. Ne pas congeler et ne pas immerger le chargeur dans l'eau ou dans tout autre liquide.

 **AVERTISSEMENT** : Risque de décharge électrique. Ne pas laisser le moindre liquide pénétrer dans le chargeur. Un choc électrique pourraient en résulter.

 **AVERTISSEMENT** : Risque de brûlure. Ne pas plonger pas la batterie dans un liquide et ne laisser aucun liquide pénétrer dans le bloc-batterie. Ne jamais tenter d'ouvrir le bloc-batterie pour quelque raison que ce soit. Si le boîtier de plastique du bloc-batterie se brise ou se fissure, le retourner à un centre de services pour qu'il y soit recyclé.

 **MISE EN GARDE** : Danger d'explosion si la batterie est remplacée par une batterie incompatible. Remplacer seulement avec le même type ou l'équivalent.

## RECHARGER UN BLOC-BATTERIE

Le RADIO + CHARGEUR CONNECT TSTAK® comprend un grand compartiment de rangement. Ce compartiment permet aussi de ranger et de protéger l'adaptateur secteur CA/CC lorsqu'il n'est pas utilisé.

- Ouvrir le compartiment pour retirer l'adaptateur secteur CA/CC (voir Figure 1 et Figure 3).
- Brancher l'adaptateur secteur CA/CC du chargeur dans une prise appropriée et le connecter au port d'alimentation du RADIO + CHARGEUR CONNECT TSTAK® avant d'insérer la batterie. Le voyant à DEL de l'adaptateur secteur s'allumera en rouge.
- Ouvrir le couvercle de l'appareil en libérant son loquet de verrouillage.
- Insérer le bloc-batterie (non inclus) dans la radio, en vous assurant que le bloc est fermement maintenu dans la prise (Figure 4). Le voyant à DEL de la batterie clignotera continuellement, indiquant que la recharge de la batterie est en cours. La DEL de l'adaptateur CA s'allume en rouge. Le voyant à DEL de la batterie s'allumera en fonction de l'état de recharge de la batterie (vert, jaune, rouge).  
➔ **Remarque :** Fermer le couvercle et vérifier qu'il est bien fermé.
- La fin de la recharge sera indiquée par un voyant DEL de batterie fixe. Le bloc-batterie est pleinement rechargé et peut être utilisé à ce moment ou laissé dans le chargeur.



## FONCTION DE DÉLAI DU BLOC-BATTERIE CHAUD/FROID

Lorsque le chargeur détecte un bloc-batterie trop chaud ou trop froid, il démarre automatiquement un délai de bloc-batterie chaud/froid en suspendant le rechargement jusqu'à ce que le bloc-batterie ait atteint une température appropriée. Le chargeur passe alors automatiquement en mode de recharge du bloc-batterie. Cette fonctionnalité assure une durée de vie utile maximale du bloc-batterie.

## SYSTÈME DE PROTECTION ÉLECTRONIQUE





Les outils au Li-ion sont conçus avec un système de protection électronique qui protège le bloc-batterie contre la surcharge, la surchauffe ou la décharge profonde. L'outil s'éteint automatiquement si le système de protection électronique s'enclenche. Si cela se produit, placez le bloc-batterie au lithium-ion sur le chargeur jusqu'à ce qu'il soit complètement rechargé.

## VOYANTS À DEL

 <b>DEL de batterie</b>	
Une DEL tricolore indique l'état de la batterie	
Vert	Le bloc-batterie est complètement chargé
Jaune	Le bloc-batterie est partiellement chargé
Rouge	Le bloc-batterie doit être rechargé
Clignotement lent et la DEL de l'adaptateur secteur est allumée	La batterie est en cours de chargement
Clignotement rapide en rouge	Erreur/bloc-batterie défectueux
 <b>DEL de l'adaptateur secteur</b>	
Une DEL rouge indique l'adaptateur secteur de la batterie	
rouge	Adaptateur secteur connecté

### Lorsque l'appareil est allumé

Lors de la recharge d'un bloc-batterie, une grande image de la batterie est affichée au centre de l'écran ACL indiquant l'état de charge de la batterie.

	L'icône de la pile verte s'affichera seulement lorsque l'appareil est complètement chargé
	Lorsque l'appareil est alimenté par la pile, l'appareil affichera l'icône de pile épuisée pendant 3 secondes et se fermera automatiquement
	<p>Délai de chaleur</p> <p>Ce chargeur est doté d'une fonction de délai de chaleur : lorsque le chargeur détecte une batterie chaude, l'icône rouge s'affiche et il démarre automatiquement un délai en interrompant le chargement jusqu'à ce que la batterie soit refroidie, et l'icône devient ensuite bleue. Une fois la batterie refroidie, le chargeur passe automatiquement au mode de recharge du bloc-batterie. Cette fonction assure une durée de vie utile maximale des batteries.</p>
	<p>Blocs-batteries défectueux</p> <p>Ce chargeur ne rechargera pas un bloc-batterie défectueux. Le chargeur indiquera un bloc-batterie défectueux en affichant un X sur l'image ACL de la batterie. Dans ce cas, réinsérer le bloc-batterie dans le chargeur. Si le trouble persiste, essayer un bloc-batterie différent afin de déterminer si le chargeur fonctionne correctement. Si le nouveau bloc-batterie est chargé correctement, cela signifie que le bloc-batterie initial était défectueux et qu'il doit être retourné à un centre de services ou à un site de collecte pour le recyclage. Si le nouveau bloc-batterie présente le même trouble que celui d'origine, faire vérifier le chargeur et le bloc-batterie par un centre de services autorisé.</p> <p>REMARQUE : Cela pourrait aussi indiquer un problème avec un chargeur.</p>

**⚠ AVERTISSEMENT :** Pour réduire le risque de blessures, éteindre l'appareil et le débrancher de la prise d'alimentation lorsqu'il n'est pas utilisé et lors de réparations. Ne pas tenter de démonter l'unité; confier plutôt l'entretien ou la réparation à un centre de services autorisé au besoin.

**CONSERVER CES DIRECTIVES POUR UN USAGE ULTÉRIEUR**

## DESCRIPTION DE L'APPAREIL

Figure 1. Vue frontale

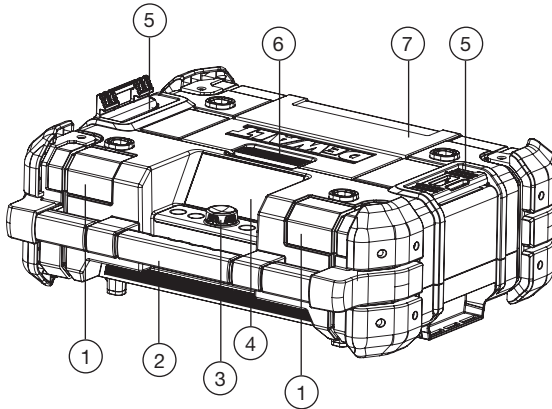

1. Haut-parleurs avant (2x)
2. Poignée de transport
3. Panneau de commande
4. Écran d'affichage ACL
5. Verrous d'empilages (2x)
6. Verrou de compartiment
7. Couvercle du compartiment

- Pour ouvrir le compartiment, relâcher le loquet de verrouillage du couvercle et l'ouvrir.
- Pour atteindre la prise du bloc-batterie, ouvrir le couvercle supérieur du compartiment.
- Pour fermer le compartiment, poussez le couvercle vers le bas jusqu'à ce qu'il soit verrouillé en place.
  - ➔ **Remarque:** Lorsqu'il est correctement fermé, le compartiment aide à protéger son contenu de la poussière, des débris et de la faible pluie.

Figure 2. Vue arrière

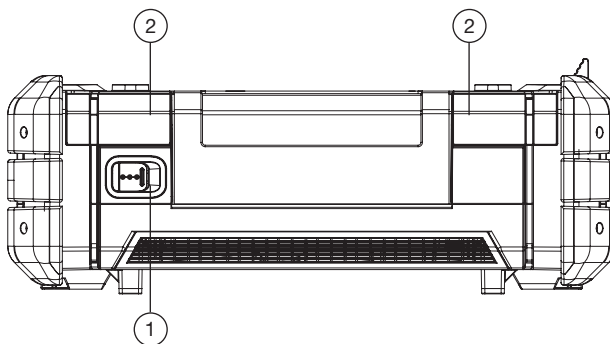

1. Port d'entrée d'alimentation (24 VCC)
2. Haut-parleurs arrière (2x)



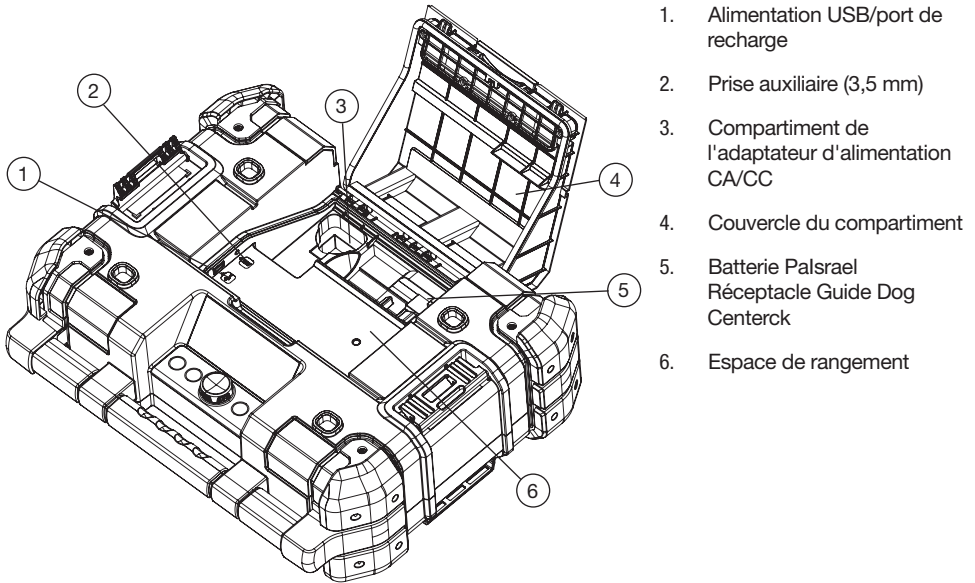

Figure 3. Compartiment de rangement



1. Alimentation USB/port de recharge
2. Prise auxiliaire (3,5 mm)
3. Compartiment de l'adaptateur d'alimentation CA/CC
4. Couverture du compartiment
5. Batterie Palsrael Réceptacle Guide Dog Centerck
6. Espace de rangement

Figure 4. Panneau de commande



1. Bouton Précédent 
2. Bouton gauche 
3. Sélectionner le cadran
4. Bouton de droite 
5. Bouton d'accueil 
6. Touches tactiles
7. Écran ACL
8. DEL de batterie
9. DEL de l'adaptateur principal
10. DEL de Bluetooth®

## FUNCTIONNEMENT

Le RADIO + CHARGEUR CONNECT TSTAK® peut être utilisé depuis l'appareil lui-même ou contrôlé par un appareil mobile (iOS ou Android) activé par Bluetooth® utilisant une application dédiée.

### L'UNITÉ RADIO + CHARGEUR CONNECT TSTAK®

Le RADIO + CHARGEUR CONNECT TSTAK® est équipé d'une mémoire flash pour enregistrer 12 stations de radio FM et 12 stations de radio AM, et jusqu'à 6 dispositifs Bluetooth® jumelés.





- ➔ **REMARQUE :** L'appareil fonctionne lorsqu'il est connecté à l'adaptateur secteur CA/CC et/ou lorsqu'un bloc-batterie rechargé est inséré.
- ➔ **REMARQUE :** Quand le RADIO + CHARGEUR CONNECT TSTAK® est branché à une prise murale avec le cordon d'alimentation fourni, il recharge automatiquement la batterie installée. Une fois débranché, l'appareil commence automatiquement à fonctionner sur la batterie et peut fonctionner jusqu'à 8 heures sur une batterie au lithium-ion 20 V MAX 5 Ah complètement rechargée. L'utilisation de batteries de tension et de wattheures inférieures réduit le temps de fonctionnement.

Cet appareil peut être utilisé en position verticale ou horizontale.

## INTERFACE UTILISATEUR ET BOUTONS

Le panneau avant comprend un écran LCD avec des boutons tactiles à l'écran. Sous l'écran se trouvent un sélecteur et quatre boutons-poussoirs.

### SÉLECTEUR ET BOUTONS-POUSSOIRS

-  Sélecteur  
(ce bouton a plusieurs fonctions)
-  Bouton Précédent
-  Bouton gauche
-  Bouton de droite
-  Bouton d'accueil

### AFFICHAGE À L'ÉCRAN

L'écran ACL et les boutons tactiles résistifs des deux côtés changent de fonction selon le mode de fonctionnement. Les différentes fonctions sont expliquées dans les sections de mode ci-dessous.

### ALLUMER ET ÉTEINDRE

Appuyer sur le sélecteur pour allumer l'appareil. Il démarre sur la dernière source audio sélectionnée. Appuyer sur le sélecteur pendant 3 secondes. L'appareil s'éteint.

### AJUSTEMENT DU VOLUME

 **Avertissement :** Un niveau sonore excessif peut endommager l'ouïe.

- ➔ **REMARQUE :** Le volume est défini et enregistré séparément pour chacun des types de sources audio.

Tourner le **sélecteur** dans le sens des aiguilles d'une montre pour augmenter le volume. Le tourner dans le sens antihoraire pour réduire le volume.

Une barre de volume s'affiche indiquant le niveau du volume.

## BOUTON D'ACCUEIL

Appuyer sur le **bouton d'accueil**  pour afficher l'écran d'accueil. L'écran d'accueil comprend des icônes pour sélectionner la source audio (**AM/FM/Bluetooth®/AUX**), et pour accéder au menu des **paramètres**.

➔ **REMARQUE** : L'écran revient automatiquement à l'écran du dernier mode de lecture après environ 30 secondes d'inactivité.

## SÉLECTION DE LA SOURCE AUDIO

Appuyer sur les boutons tactiles pour sélectionner la source audio (**AM, FM, Bluetooth® ou AUX**).

## BOUTON PRÉCÉDENT

Après avoir accédé à l'un des écrans, appuyez sur le bouton Précédent  pour revenir à l'écran précédent.

## BOUTONS GAUCHE ET DROIT

Avec une source audio **FM** ou **AM**, appuyer sur le bouton gauche ou droit pour passer aux canaux 1 à 6 et 7 à 12 et à la liste des canaux. Ils se déplacent par rotation entre ces écrans.

Pour plus d'informations, voir la section des modes radio AM et FM.

## MODES AM ET FM

Le RADIO + CHARGEUR CONNECT TSTAK® peut être réglé sur les fréquences radio **AM** et **FM** avec la possibilité d'enregistrer jusqu'à douze (12) stations pré réglées AM (favorites) et douze (12) stations pré réglées FM (favorites). Après avoir réglé et enregistré les stations favorites, la sélection d'une station pré réglée change instantanément la fréquence à la station désirée. L'écran affiche le nom de la station, et après deux secondes, la fréquence de la station.

Pour vous déplacer entre les six premières stations et les six stations suivantes, appuyer sur le bouton de gauche ou de droite. Appuyez sur l'une des touches tactiles pour sélectionner l'une des stations pré réglées.

Pour afficher la liste des stations pré réglées, appuyer sur le bouton de droite  pour afficher l'onglet des paramètres et le faire tourner pour défiler parmi les stations pré réglées. Appuyez sur le sélecteur pour sélectionner une station pré réglée spécifique.

## RADIO AM/FM

Le réglage des stations pré réglées AM/FM peut être effectué par **balayage automatique** ou par **balayage manuel**. Pour sélectionner le type de balayage :

1. Appuyer sur la source audio (**AM** ou **FM**).
2. Appuyer sur le sélecteur  pour accéder à l'écran des paramètres AM ou FM.
3. Appuyer sur le bouton tactile à gauche ou à droite du type de balayage à effectuer.

## Recherche automatique :

1. Sélectionner **balayage automatique**. Les stations sont automatiquement balayées, jusqu'à ce qu'une station présentant un signal fort et clair soit trouvée
2. Une fois qu'une station désirée est trouvée, appuyer et maintenir enfoncé le bouton tactile du numéro de présélection souhaité. Un message **Présélection enregistrée #** clignote, et le numéro de la station s'allume en jaune.  
La station est enregistrée dans le numéro de favoris affiché (#).
3. Tourner le **sélecteur** pour balayer vers la prochaine station.
  - a. Tourner dans le sens des aiguilles d'une montre pour balayer les fréquences en montant.
  - b. Tourner dans le sens antihoraire pour balayer les fréquences en descendant.
4. Répéter les étapes 2 et 3 pour définir d'autres stations favorites.

## Recherche manuelle :

1. Sélectionner **Balayage manuel**.
2. Tourner le sélecteur pour rechercher la station suivante.
  - Tourner dans le sens des aiguilles d'une montre pour rechercher les fréquences en montant.
  - Tourner dans le sens antihoraire pour rechercher les fréquences en descendant.
3. Une fois qu'une station désirée est trouvée, appuyer et maintenir enfoncé le bouton tactile du numéro de présélection souhaité. Un message **Présélection enregistrée #** clignote, et le numéro de la station s'allume en jaune.

## REMARQUES IMPORTANTES SUR LA RADIO

1. La réception variera dépendamment de l'emplacement et de la puissance des signaux radio.
2. Faire jouer la radio pendant qu'elle est connectée à certains générateurs peut causer un bruit de fond.

## DISPOSITIFS EXTERNES (BLUETOOTH®/AUX)

Le RADIO + CHARGEUR CONNECT TSTAK® peut être utilisé pour jouer le son à partir d'un dispositif externe grâce à ses haut-parleurs intégrés au moyen de deux options de connexion :

- Bluetooth®
- Entrée auxiliaire de 3,5 mm

➔ **REMARQUE :** Le compartiment peut également être utilisé pour ranger, protéger et recharger les dispositifs audio portables, comme un téléphone intelligent ou un lecteur MP3. Le port d'alimentation USB peut recharger/alimenter la plupart des dispositifs dotés d'une connexion USB (5 V/2,1 A).

## MODE BLUETOOTH®

Le RADIO + CHARGEUR CONNECT TSTAK® peut se connecter à des dispositifs audio activés par Bluetooth®.

Le mode Bluetooth® peut enregistrer jusqu'à 6 utilisateurs jumelés.

---

 DEL de Bluetooth®

---



Une DEL bleue indique l'état du Bluetooth®

---

Bleu	Bluetooth connecté à l'application mobile
Éteint	Non connecté (la lumière n'a pas besoin d'être allumée pour se connecter à l'appareil)



## Connexion à Bluetooth®

1. Appuyer sur le **bouton** d'accueil  et sélectionner BT comme source audio.
2. Appuyer sur le bouton tactile Bluetooth®  pour déconnecter tout autre dispositif connecté.
3. Activer découverte Bluetooth® sur le dispositif audio que vous souhaitez connecter.
4. Balayer pour trouver le nom d'affichage RADIO + CHARGEUR CONNECT TSTAK® : TSTAK\_XXXX (où XXXX est un identifiant de l'appareil) et le sélectionner.  
Lorsque le dispositif est jumelé et connecté, le nom du dispositif connecté s'affiche à l'écran.

## Déconnexion du dispositif connecté

À partir de l'écran Bluetooth®, appuyer sur le bouton tactile Bluetooth® . La DEL du Bluetooth®  passe du jaune au gris.



## Changer le dispositif connecté

1. À partir de l'écran Bluetooth®, appuyez sur le bouton tactile des paramètres . Une liste de tous les dispositifs mobiles reconnus apparaît.
2. Appuyer sur le bouton tactile à côté du nom d'utilisateur requis. Le dispositif sera découvert et connecté (si Bluetooth® est activé sur le dispositif audio).

## Lecture audio au moyen du Bluetooth®

Tout fichier audio (en tant que musique) enregistré sur un appareil mobile connecté au moyen de Bluetooth® au RADIO + CHARGEUR CONNECT TSTAK® peut être transmis de l'appareil connecté au RADIO + CHARGEUR CONNECT TSTAK®.

Après avoir connecté un appareil mobile au moyen de Bluetooth®, l'une des opérations suivantes doit être effectuée :

- Appuyer sur le **sélecteur** pour jouer la dernière chanson jouée.  
Le nom de la chanson est affiché à l'écran.
- Appuyer sur les boutons Gauche ou Droit   pour faire défiler vers le haut/bas votre liste de chansons (audio).

## CONNECTER UN DISPOSITIF AUDIO AUXILIAIRE

1. Brancher un câble audio de 3,5 mm (non fourni) entre la prise d'entrée auxiliaire de 3,5 mm et la prise de sortie de votre dispositif audio.
2. Appuyer sur **AUX** pour le définir comme source audio. L'écran affiche une figure AUX.
3. Utiliser l'audio au moyen de l'appareil connecté.

## PARAMÈTRES DE L'APPAREIL

1. Appuyer sur le bouton d'accueil .
2. Appuyer sur le bouton tactile Paramètres  
Les réglages des paramètres suivants peuvent être effectués : **Système, son, affichage, Bluetooth®, AM et FM.**

## PARAMÈTRES DU SYSTÈME

L'écran des paramètres du système comprend la configuration des options suivantes : **langue**, **signal sonore du système**, **veille** et **réinitialisation du système**. Appuyer sur le bouton tactile de la fonction que vous souhaitez modifier.

### Langue

Permet de changer la langue de l'interface.

1. Tourner le **sélecteur** pour choisir la langue d'affichage et appuyer pour sélectionner
2. Appuyer sur le bouton Précédant  pour revenir à l'écran des paramètres.

### Signal sonore du système



Permet de régler le système pour qu'il émette un signal sonore lorsqu'un bouton tactile est enfoncé.

1. Appuyer sur un bouton tactile, **MARCHE** ou **ARRÊT**, pour sélectionner si un signal sonore doit être entendu ou non.
2. Appuyer sur le bouton Précédant  pour revenir à l'écran des paramètres.

### Veille

Permet de régler l'option d'arrêt du système après une durée définie lorsque le système est en mode AUX.

**Veille AUX** : appuyer sur un bouton tactile pour sélectionner **MARCHE** ou **ARRÊT**.

**Durée de veille** : appuyer sur les boutons des signes plus  ou moins  pour augmenter ou diminuer la valeur. La durée peut être définie sur : 0 (veille est désactivée), 3, 5, 10, 15, 30, 60 ou 120 minutes.



### Réinitialisation du système

Pour restaurer les paramètres par défaut de l'appareil. Sélectionner **Réinitialisation du système** affiche un message d'approbation : « Êtes-vous sûr de vouloir restaurer la valeur par défaut? »

1. En appuyant sur le bouton tactile **Oui** : tous les paramètres sont restaurés aux valeurs par défaut.
2. En appuyant sur le bouton tactile **Annuler** : retourne à l'écran Paramètres du système.



## PARAMÈTRES SONORES

Les préférences sonores peuvent être ajustées en changeant la correction des **graves**, des **aigus** et des **sons de gamme moyenne**.

1. Appuyer sur les boutons tactiles des signes plus  ou moins  pour augmenter ou diminuer le niveau.
2. Appuyer sur le bouton Précédant  pour revenir à l'écran des paramètres.

## PARAMÈTRES D’AFFICHAGE

La **luminosité** et la **mise en veilleuse automatique de l’affichage** peuvent être ajustées. De plus, vous pouvez sélectionner comment l’**affichage de bascule** fonctionne lorsque l’appareil est positionné verticalement.

1. Appuyer sur les boutons tactiles des signes plus **+** ou moins **-** pour augmenter ou diminuer la luminosité de l’écran.
2. Appuyer sur les boutons tactiles des signes plus **+** ou moins **-** pour régler la durée de la Mise en veilleuse automatique, après quoi le rétroéclairage des boutons et des boutons tactiles s’éteint et l’affichage est mis en veilleuse. La durée peut être définie sur : 0 (toujours allumé), 15, 10, 5, 3, 60, 30 ou 120 minutes
3. Appuyer sur les boutons tactiles du signe **AUTO** ou **Manuel**  pour sélectionner si l’affichage bascule automatiquement lorsque l’appareil est à la verticale.
4. Appuyer sur le bouton Précédant  pour revenir à l’écran des paramètres.

## PARAMÈTRES DU BLUETOOTH®

La sélection de Bluetooth® ouvre l’écran des paramètres Bluetooth® pour sélectionner l’appareil mobile qui doit être connecté. Pour plus de détails, voir Mode Bluetooth® ci-dessus.

## PARAMÈTRES AM

La sélection de AM ouvre l’écran des paramètres AM pour sélectionner entre : **Recherche automatique** ou **Recherche manuelle**. Pour plus de détails, voir Radio AM/FM ci-dessus.

## PARAMÈTRES FM

La sélection de FM ouvre l’écran des paramètres FM pour sélectionner entre : **Recherche automatique** ou **Recherche manuelle**. Pour plus de détails, voir Radio AM/FM ci-dessus.

## DÉPANNAGE

### BLOCS-BATTERIES FAIBLES :

Les batteries faibles continueront de fonctionner, mais ne devraient pas le faire aussi bien. Quand l’appareil est alimenté par un bloc-batterie et que son niveau de charge tombe en dessous de 20 %, le voyant de batterie faible est affiché.

### PROTECTION DU BLOC-BATTERIE

Pour protéger la durée de vie utile du bloc-batterie, l’appareil s’éteint lorsque le niveau de charge de la batterie devient trop bas. Si cela se produit, brancher le RADIO + CHARGEUR CONNECT TSTAK® à une prise avec l’adaptateur secteur CA/CC et recharger le bloc-batterie.

### ARRÊT DE LA MUSIQUE

Lorsque l’appareil tombe dans sa position verticale, le bloc-batterie peut se débrancher de sa prise. Si la musique est jouée sur l’alimentation du bloc-batterie, la musique s’arrêtera. Pour reprendre la lecture, ouvrir le couvercle et repositionner le bloc-batterie.

## MAINTENANCE

**⚠ AVERTISSEMENT** : Pour réduire le risque de blessures, éteindre l'appareil et le débrancher de la source d'alimentation avant d'effectuer toute procédure de maintenance ou de faire des réparations. NE PAS tenter de démonter l'unité; l'apporter à un centre de services autorisé lorsqu'un entretien ou des réparation sont nécessaires.

## NETTOYAGE

**⚠ AVERTISSEMENT** : Débrancher le chargeur de la prise de courant CA avant de le nettoyer. La saleté et la graisse peuvent être retirées de l'extérieur de l'appareil à l'aide d'un chiffon sec ou d'une brosse douce non métallique.

**⚠ AVERTISSEMENT** : Souffler la poussière et la saleté avec de l'air propre et sec au moins une fois par semaine. Pour minimiser le risque de blessure aux yeux, toujours porter une protection oculaire conforme à la norme ANSI Z87.1 lors du nettoyage.

**⚠ AVERTISSEMENT** : Ne jamais utiliser de solvants ni d'autres produits chimiques agressifs pour nettoyer les pièces non métalliques de l'appareil. Ces produits chimiques peuvent affaiblir les matériaux de plastique utilisés dans ces pièces. Ne JAMAIS laisser de liquide pénétrer à l'intérieur de l'appareil. NE JAMAIS immerger une partie de l'appareil dans un liquide.

## ACCESSOIRES

**⚠ AVERTISSEMENT** : Puisque les accessoires autres que ceux offerts par DEWALT n'ont pas été testés avec ce produit, l'utilisation de ceux-ci pourrait s'avérer dangereuse. Pour réduire le risque de blessure, seulement les accessoires DEWALT® doivent être utilisés avec cet appareil.

Les accessoires pouvant être utilisés avec le RADIO + CHARGEUR CONNECT TSTAK® sont offerts à un coût supplémentaire auprès de votre revendeur local ou d'un centre de services agréé. Si vous avez besoin d'aide pour trouver un accessoire, veuillez contacter DEWALT® Industrial Tool Co. à : 701 East Joppa Road, Baltimore, MD 21286, appeler au 1 800 4DEWALT (1 800 433-9258) ou visiter notre site Web : [www.dewalt.com](http://www.dewalt.com).

## RÉPARATIONS

Les blocs-batteries ne sont pas réparables.

Pour assurer la SÉCURITÉ et la FIABILITÉ du produit, les réparations, la maintenance et les réglages doivent être réalisés par un centre de services en usine DEWALT®, un centre de services agréé DEWALT® ou par d'autres techniciens qualifiés. Utilisez toujours des pièces de rechange identiques.

## L'ENREGISTREMENT EN LIGNE

Merci pour votre achat. Enregistrez dès maintenant votre produit :

- **SERVICE DE GARANTIE** : L'enregistrement de votre produit vous aidera à obtenir un service de garantie plus efficace en cas de problème avec votre produit.
- **CONFIRMATION DE PROPRIÉTÉ** : En cas de perte encourue dans le cadre d'une police d'assurance, comme un incendie, une inondation ou un vol, votre enregistrement de propriété servira de preuve d'achat.
- **POUR VOTRE SÉCURITÉ** : L'enregistrement de votre produit nous permettra de communiquer avec vous dans l'éventualité, peu probable, où un avis concernant la sécurité doit être émis comme l'exige la Loi canadienne sur la sécurité des produits de consommation.

Inscrivez-vous en ligne sur [www.dewalt.com/register](http://www.dewalt.com/register).

## GARANTIE LIMITÉE DE TROIS ANS

DEWALT réparera, sans frais, tout produit défectueux causé par un défaut de matériel ou de fabrication durant une période de trois ans à compter de la date d'achat. Cette garantie ne couvre pas des défaillances de pièce dues à une usure normale ou à une mauvaise utilisation. Pour plus de détails relatifs à la couverture de la garantie et aux réparations sous garantie, visiter le site Web [www.dewalt.com](http://www.dewalt.com) ou composer le 1 800-4-DEWALT (1 800 433-9258). Cette garantie ne s'applique pas aux accessoires ni aux dommages causés par des réparations effectuées ou tentées par des tiers. Cette garantie confère des droits légaux particuliers à l'acheteur, mais celui-ci pourrait aussi bénéficier d'autres droits variant d'un état ou d'une province à l'autre.

En plus de la garantie, ce produit DEWALT® est couvert par notre :

## CONTRAT D'ENTRETIEN GRATUIT D'UN AN

DEWALT réparera le produit et remplacera les pièces usées au cours d'une utilisation normale, et ce, gratuitement, pendant une période d'un an à compter de la date d'achat.

## BLOCS-BATTERIES DEWALT®

La garantie du produit est nulle si le bloc-batterie est modifié d'une quelconque façon. DEWALT ne peut être tenu responsable de tout dommage corporel causé par l'altération du produit et pourra poursuivre toute fraude en matière de garantie dans toute l'étendue permise par la loi.

## GARANTIE DE SATISFACTION OU REMBOURSEMENT DE 90 JOURS

Si vous n'êtes pas entièrement satisfait des performances de votre RADIO + CHARGEUR CONNECT TSTAK® DEWALT® pour quelque raison que ce soit, vous pouvez le renvoyer accompagné d'un reçu dans les 90 jours suivant la date d'achat, et nous vous rembourserons entièrement sans poser de questions.

**AMÉRIQUE LATINE :** Cette garantie ne s'applique pas aux produits vendus en Amérique latine. Pour les produits vendus en Amérique latine, veuillez consulter les informations relatives à la garantie spécifique puis appeler l'entreprise locale ou consulter le site Web pour les informations relatives à cette garantie.

**REMPACEMENT GRATUIT DES ÉTIQUETTES D'AVERTISSEMENT :** Si vos étiquettes d'avertissement deviennent illisibles ou sont manquantes, composez le 1 800 4DEWALT (1 800 433-9258) pour en obtenir d'autres gratuitement.

(APR15) No de pièce DWST17510 Copyright © 2018 DEWALT®

Les marques suivantes sont des marques de commerce se rapportant à un ou plusieurs outils électriques DEWALT® : l'agencement de couleurs jaune et noire; le format du boîtier.

Le mot-symbole et les logos Bluetooth® sont des marques déposées appartenant à Bluetooth SIG inc., et DEWALT en fait une utilisation sous licence.

Android® est une marque déposée de Google LLC.





(APR15) Part No. DWST17510

Copyright © 2018 DEWALT



DEWALT Industrial Tool Co.,  
701 East Joppa Road, Baltimore, MD 21286  
1-800-4-DEWALT (1-800-433-9258)  
[www.dewalt.com](http://www.dewalt.com)  
V1.0

15320 04/2018