

# DEWALT®



**Instruction Manual  
Guide D'utilisation  
Manual de instrucciones**

**DWOAS6PS**

**Pole Saw Attachment**

**Accessoire scie à long manche**

**Conexión de Sierra de Poste**

**[www.DEWALT.com](http://www.DEWALT.com)**

**If you have questions or comments, contact us.  
Pour toute question ou tout commentaire, nous contacter.  
Si tiene dudas o comentarios, contáctenos.**

**1-800-4-DEWALT**

---

English (**original instructions**)

5

---

Français (*traduction de la notice d'instructions originale*)

16

---

Español (*traducido de las instrucciones originales*)

29

---

Fig. A

## DWOAS6PS

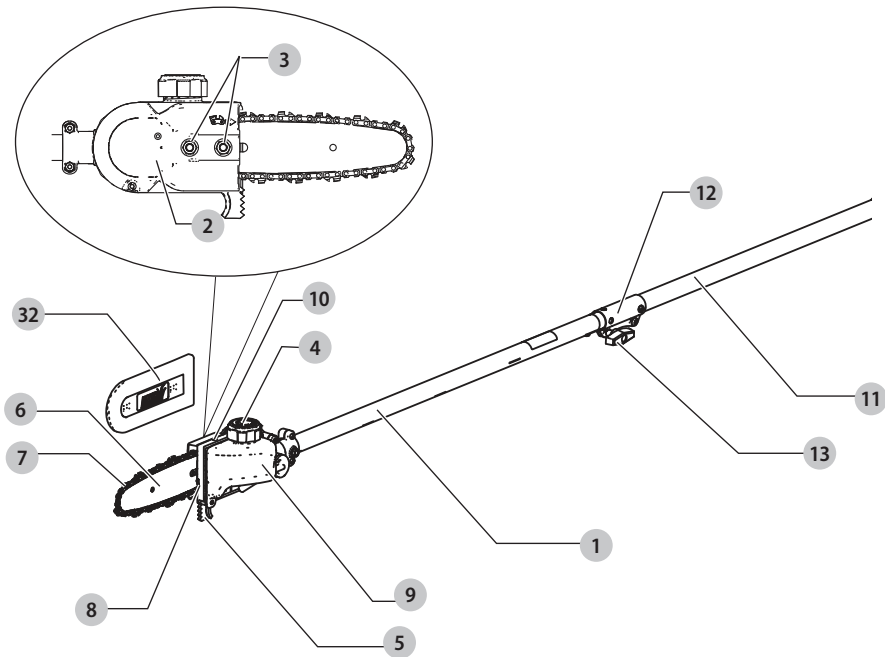

### Components

- 1 Pole saw attachment
- 2 Sprocket cover
- 3 Bar lock nut (x2)
- 4 Oil cap
- 5 Branch removal hook
- 6 Guide bar
- 7 Saw chain
- 8 Chain tensioning screw
- 9 Oil reservoir
- 10 Oil adjustment screw
- 11 Extension pole
- 12 Extension pole coupler
- 13 Knob

### Composants

- 1 Accessoire scie à long manche
- 2 Capot du pignon
- 3 Écrou de blocage du guide-chaîne (x 2)
- 4 Capuchon de l'huile
- 5 Crochet pour enlever les branches
- 6 Guide-chaîne
- 7 Scie à chaîne
- 8 Vis de tension de la chaîne
- 9 Réservoir d'huile
- 10 Vis de réglage de l'huile
- 11 Rallonge de manche
- 12 Coupleur de rallonge de manche
- 13 Molette

### Componentes

- 1 Conexión de sierra de poste
- 2 Cubierta de rueda dentada
- 3 Tuerca de bloqueo de barra (x2)
- 4 Tapa de aceite
- 5 Gancho de retiro de ramas
- 6 Barra guía
- 7 Cadena de sierra
- 8 Tornillo de tensión de cadena
- 9 Depósito de aceite
- 10 Tornillo de ajuste de aceite
- 11 Poste de extensión
- 12 Acoplador de poste de extensión
- 13 Perilla

Fig. B

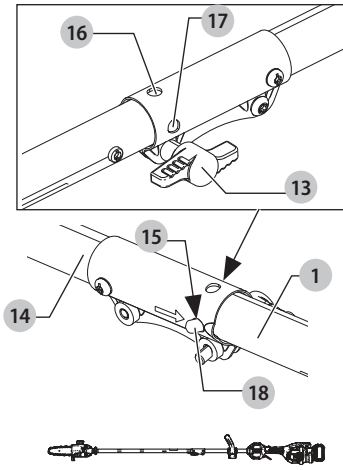

Fig. C

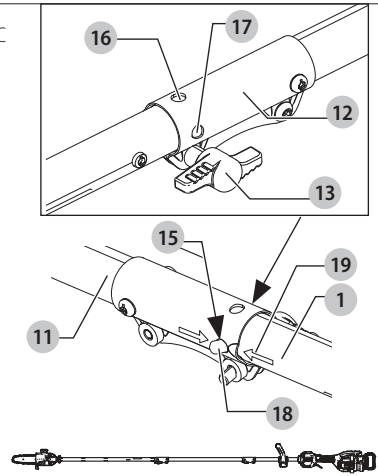

Fig. D

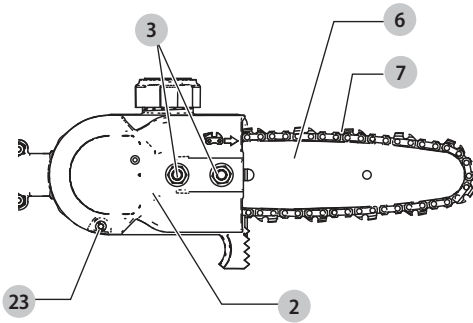

Fig. E

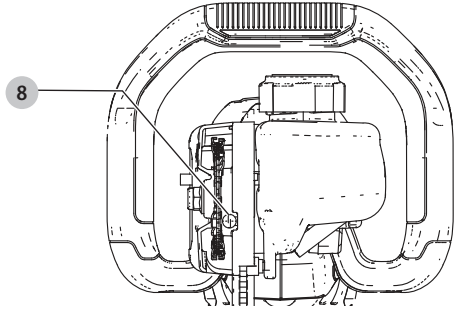

Fig. F

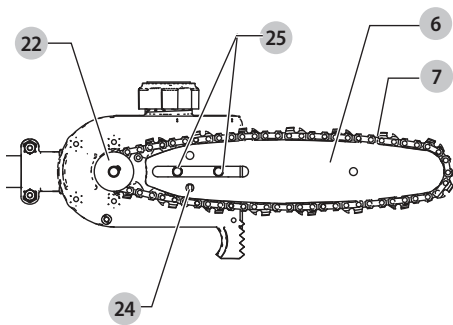

Fig. G

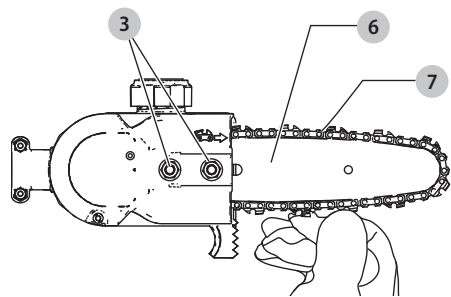

Fig. H

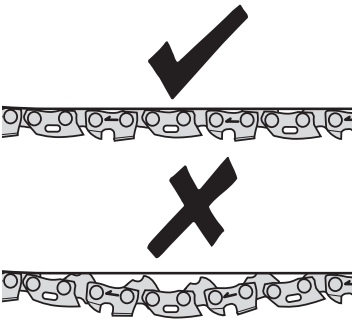

Fig. I

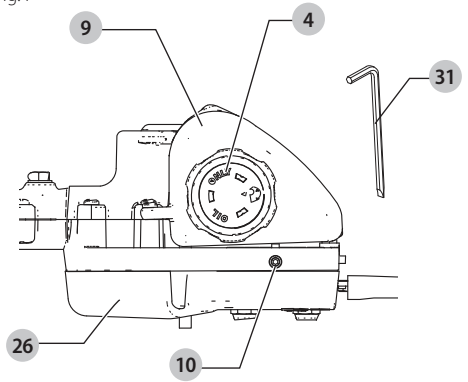

Fig. J

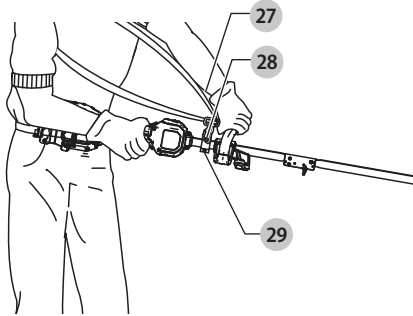

Fig. K

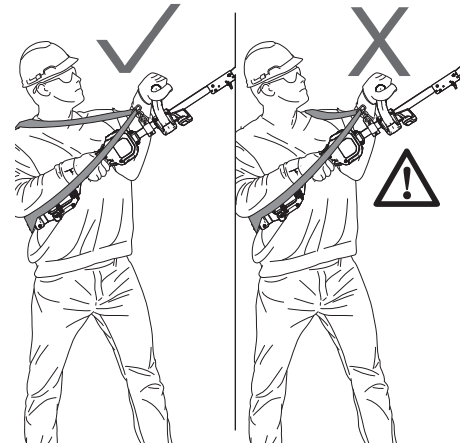

Fig. L

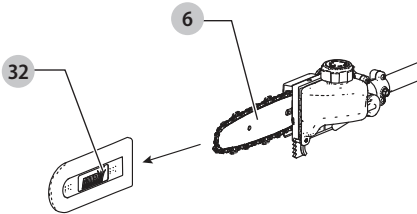

Fig. M

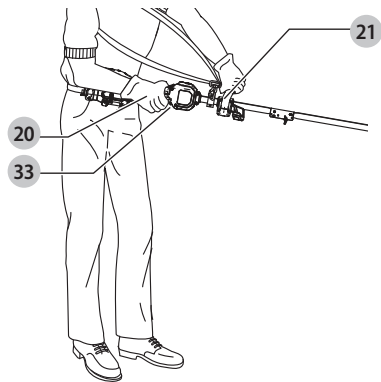

Fig. N

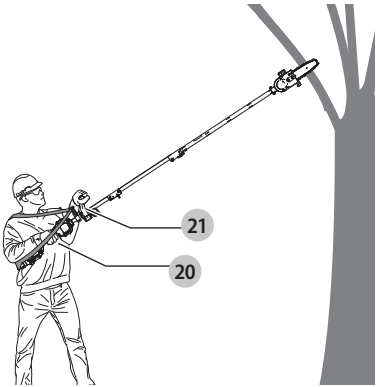
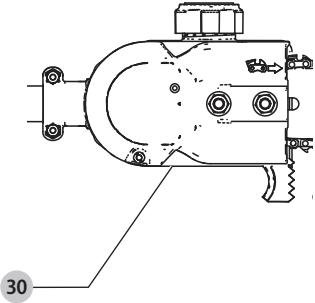

Fig. O





**WARNING:** Read all safety warnings and all instructions. Failure to follow the warnings and instructions may result in electric shock, fire and/or serious injury.



**WARNING:** To reduce the risk of injury, read the instruction manual.

## Intended Use

This pole saw attachment is to be used only with DEWALT powerhead. This pole saw has been designed for professional and residential trimming applications and is ideal for pruning applications and cutting limbs up to 8" (203 mm) in diameter. **DO NOT** use this appliance for any job except that for which it is intended.

**DO NOT** use under wet conditions or in the presence of flammable liquids or gases.

**DO NOT** let children come into contact with the tool.

Supervision is required when inexperienced operators use this tool.

## Definitions: Safety Alert Symbols and Words

This instruction manual uses the following safety alert symbols and words to alert you to hazardous situations and your risk of personal injury or property damage.



**DANGER:** Indicates an imminently hazardous situation which, if not avoided, **will** result in **death or serious injury**.



**WARNING:** Indicates a potentially hazardous situation which, if not avoided, **could** result in **death or serious injury**.



**CAUTION:** Indicates a potentially hazardous situation which, if not avoided, **may** result in **minor or moderate injury**.



(Used without word) Indicates a safety related message.  
**NOTICE:** Indicates a practice **not related to personal injury** which, if not avoided, **may** result in **property damage**.

## GENERAL POWER TOOL SAFETY WARNINGS



**WARNING:** Read all safety warnings, instructions, illustrations and specifications provided with this power tool. Failure to follow all instructions listed below may result in electric shock, fire and/or serious injury.

### SAVE ALL WARNINGS AND INSTRUCTIONS FOR FUTURE REFERENCE.

The term "power tool" in the warnings refers to your mains-operated (corded) power tool or battery-operated (cordless) power tool.

### 1) Work Area Safety

- Keep work area clean and well lit.** Cluttered or dark areas invite accidents.
- Do not operate power tools in explosive atmospheres, such as in the presence of flammable liquids, gases or dust.** Power tools create sparks which may ignite the dust or fumes.

- Keep children and bystanders away while operating a power tool.** Distractions can cause you to lose control.

### 2) Electrical Safety

- Power tool plugs must match the outlet. Never modify the plug in any way. Do not use any adapter plugs with earthed (grounded) power tools.** Unmodified plugs and matching outlets will reduce risk of electric shock.
- Avoid body contact with earthed or grounded surfaces, such as pipes, radiators, ranges and refrigerators.** There is an increased risk of electric shock if your body is earthed or grounded.
- Do not expose power tools to rain or wet conditions.** Water entering a power tool will increase the risk of electric shock.
- Do not abuse the cord. Never use the cord for carrying, pulling or unplugging the power tool. Keep cord away from heat, oil, sharp edges or moving parts.** Damaged or entangled cords increase the risk of electric shock.
- When operating a power tool outdoors, use an extension cord suitable for outdoor use.** Use of a cord suitable for outdoor use reduces the risk of electric shock.
- If operating a power tool in a damp location is unavoidable, use a ground fault circuit interrupter (GFCI) protected supply.** Use of a GFCI reduces the risk of electric shock.

### 3) Personal Safety

- Stay alert, watch what you are doing and use common sense when operating a power tool. Do not use a power tool while you are tired or under the influence of drugs, alcohol or medication.** A moment of inattention while operating power tools may result in serious personal injury.
- Use personal protective equipment. Always wear eye protection.** Protective equipment such as a dust mask, non-skid safety shoes, hard hat, or hearing protection used for appropriate conditions will reduce personal injuries.
- Prevent unintentional starting. Ensure the switch is in the off-position before connecting to power source and/or battery pack, picking up or carrying the tool.** Carrying power tools with your finger on the switch or energizing power tools that have the switch on invites accidents.
- Remove any adjusting key or wrench before turning the power tool on.** A wrench or a key left attached to a rotating part of the power tool may result in personal injury.
- Do not overreach. Keep proper footing and balance at all times.** This enables better control of the power tool in unexpected situations.
- Dress properly. Do not wear loose clothing or jewelry. Keep your hair, clothing and gloves away from moving parts.** Loose clothes, jewelry or long hair can be caught in moving parts.

- g) **If devices are provided for the connection of dust extraction and collection facilities, ensure these are connected and properly used.** Use of dust collection can reduce dust-related hazards.
- h) **Do not let familiarity gained from frequent use of tools allow you to become complacent and ignore tool safety principles.** A careless action can cause severe injury within a fraction of a second.

#### 4) Power Tool Use and Care

- a) **Do not force the power tool. Use the correct power tool for your application.** The correct power tool will do the job better and safer at the rate for which it was designed.
- b) **Do not use the power tool if the switch does not turn it on and off.** Any power tool that cannot be controlled with the switch is dangerous and must be repaired.
- c) **Disconnect the plug from the power source and/or remove the battery pack, if detachable, from the power tool before making any adjustments, changing accessories, or storing power tools.** Such preventive safety measures reduce the risk of starting the power tool accidentally.
- d) **Store idle power tools out of the reach of children and do not allow persons unfamiliar with the power tool or these instructions to operate the power tool.** Power tools are dangerous in the hands of untrained users.
- e) **Maintain power tools and accessories. Check for misalignment or binding of moving parts, breakage of parts and any other condition that may affect the power tool's operation. If damaged, have the power tool repaired before use.** Many accidents are caused by poorly maintained power tools.
- f) **Keep cutting tools sharp and clean.** Properly maintained cutting tools with sharp cutting edges are less likely to bind and are easier to control.
- g) **Use the power tool, accessories and tool bits etc. in accordance with these instructions, taking into account the working conditions and the work to be performed.** Use of the power tool for operations different from those intended could result in a hazardous situation.
- h) **Keep handles and grasping surfaces dry, clean and free from oil and grease.** Slippery handles and grasping surfaces do not allow for safe handling and control of the tool in unexpected situations.

#### 5) Battery Tool Use and Care

- a) **Recharge only with the charger specified by the manufacturer.** A charger that is suitable for one type of battery pack may create a risk of fire when used with another battery pack.
- b) **Use power tools only with specifically designated battery packs.** Use of any other battery packs may create a risk of injury and fire.
- c) **When battery pack is not in use, keep it away from other metal objects, like paper clips, coins, keys, nails, screws or other small metal objects,**

**that can make a connection from one terminal to another.** Shorting the battery terminals together may cause burns or a fire.

- d) **Under abusive conditions, liquid may be ejected from the battery; avoid contact. If contact accidentally occurs, flush with water. If liquid contacts eyes, additionally seek medical help.** Liquid ejected from the battery may cause irritation or burns.
- e) **Do not use a battery pack or tool that is damaged or modified.** Damaged or modified batteries may exhibit unpredictable behavior resulting in fire, explosion or risk of injury.
- f) **Do not expose a battery pack or tool to fire or excessive temperature.** Exposure to fire or temperature above 265 °F (130 °C) may cause explosion.
- g) **Follow all charging instructions and do not charge the battery pack or tool outside the temperature range specified in the instructions.** Charging improperly or at temperatures outside the specified range may damage the battery and increase the risk of fire.

#### 6) Service

- a) **Have your power tool serviced by a qualified repair person using only identical replacement parts.** This will ensure that the safety of the power tool is maintained.
- b) **Never service damaged battery packs.** Service of battery packs should only be performed by the manufacturer or authorized service providers.

### IMPORTANT SAFETY INSTRUCTIONS



**WARNING:** To reduce risk of injury:

- Before any use, be sure everyone using this unit reads and understands all safety instructions and other information contained in this manual.
- Save these instructions and review frequently.



**WARNING:** When using electric gardening tools, basic safety precautions should always be followed to reduce risk of fire, electric shock, and personal injury, including the following.

1. **Avoid Dangerous Environment** – Don't use tools in damp or wet locations.
2. **Don't Use In Rain.**
3. **Keep Children Away** – All visitors should be kept at a distance of 100' (30 m) from work area.
4. **Dress Properly** – Do not wear loose clothing or jewelry. They can be caught in moving parts. Use of rubber gloves and substantial footwear is recommended when working outdoors. Wear protective hair covering to contain long hair.
5. **Use Safety Glasses** – Always use face or dust mask if operation is dusty.
6. **Use Right Tool** – Do not use tool for any job except that for which it is intended.
7. **Don't grasp the exposed cutting blades or cutting edges when picking up or holding the tool.**



8. **Don't Force Tool** – It will do the job better and with less likelihood of a risk of injury at the rate for which it was designed.
9. **Don't Overreach** – Keep proper footing and balance at all times.
10. **Stay Alert** – Watch what you are doing. Use common sense. Do not operate tool when you are tired.
11. **Disconnect Tool** – Remove the battery when not in use, before servicing, when changing accessories such as blades, and the like.
12. **Store Idle Tools Indoors** – When not in use, tools should be stored indoors in dry, and high or locked-up place – out of reach of children.
13. **Maintain Tool With Care** – Keep cutting edge sharp and clean for best performance and to reduce the risk of injury. Follow instructions for lubricating and changing accessories. Inspect tool power source periodically, and if damaged, have it repaired by an authorized service facility. Keep handles dry, clean, and free from oil and grease.
14. **Check Damaged Parts** – Before further use of the tool, a guard or other part that is damaged should be carefully checked to determine that it will operate properly and perform its intended function. Check for alignment of moving parts, binding of moving parts, breakage of parts, mounting, and any other condition that may affect its operation. A guard or other part that is damaged should be properly repaired or replaced by an authorized service center unless indicated elsewhere in this manual.

## SAVE THESE INSTRUCTIONS

-  **WARNING - Do not operate near electrical power lines.** The unit has not been designed to provide protection from electric shock in the event of contact with overhead electric lines. Consult local regulations for safe distances from overhead electric power lines and ensure that the operating position is safe and secure before operating the saw chain pole pruner.
- **Keep all parts of the body away from the saw chain. Do not remove cut material or hold material to be cut when blades are moving. Make sure the switch is off when clearing jammed material. Blades coast after turn off.** A moment of inattention while operating the pole saw may result in serious personal injury.
  - **Carry the pole saw by the handle with the saw chain stopped.** When transporting or storing the pole saw always fit the saw chain device cover. Proper handling of the pole saw will reduce possible personal injury from the saw chain.
  - **Hold the power tool by insulated gripping surfaces only, because the cutter blade may contact hidden wiring.** A saw chain contacting a "live" wire may make exposed metal parts of the tool "live" and could give the operator an electric shock.
  - **Do not use the pole saw in bad weather conditions, especially when there is a risk of lightning.** This decreases the risk of being struck by lightning.

- **Always use two hands when operating the pole saw.** Hold the pole saw with both hands to avoid loss of control.
- **Always use head protection when operating the pole saw overhead.** Falling debris can result in serious personal injury.

## SPECIFIC SAFETY RULES

-  **WARNING:** Some dust contains chemicals known to State of California to cause cancer, birth defects or other reproductive harm. Some examples of these chemicals are:
- compounds in fertilizers,
  - compounds in insecticides, herbicides and pesticides,
  - arsenic and chromium from chemically treated lumber.
- To reduce your exposure to these chemicals, wear approved safety equipment such as dust masks that are specially designed to filter out microscopic particles.
- **Avoid prolonged contact with dust from power sanding, sawing, grinding, drilling, and other construction activities. Wear protective clothing and wash exposed areas with soap and water.** Allowing dust to get into your mouth, eyes, or lay on the skin may promote absorption of harmful chemicals.

-  **WARNING:** Use of this tool can generate and/or disburse dust, which may cause serious and permanent respiratory or other injury. Always use approved respiratory protection appropriate for the dust exposure. Direct particles away from face and body.

-  **CAUTION:** Wear appropriate personal hearing protection during use. Under some conditions and duration of use, noise from this product may contribute to hearing loss.

## Before Operating Pole Saw

- **For safe operation, read and understand all instructions before using the pole saw.** Follow all safety instructions listed below, can result in serious personal injury.
- **Watch what you are doing.** Use common sense. Do not operate pole saw when you are tired.
- **Use pole saw for cutting tree branches only.** Do not use pole saw for purposes not intended. Do not use for cutting other items.
- **Only well-instructed adults should operate pole saw.** Never allow children to operate.
- **Do not allow children or untrained individuals to use this unit.**
- **Wear the following safety gear when operating pole saw:**
  - heavy-duty gloves
  - steel-toed safety footwear with non-skid soles
  - safety glasses, goggles or face screen
  - safety hard hat
  - ear muffers or ear plugs

## ENGLISH

- face or dust mask (if working in dusty areas)
- **Wear heavy long pants and boots.** Do not wear loose fitting clothing, short pants, jewelry of any kind, or go barefoot.
- Secure long hair to prevent entanglement in any moving parts.
- Before cutting, always provide the following:
  - clear work area
  - secure footing
  - planned retreat path from falling limbs
- Inspect tree before trimming. Make allowance for branches to fall freely to the ground.
- Do not use your pole saw to fell saplings.

## While Operating Pole Saw



**DANGER: To reduce the risk of electric shock do no use on wet surfaces.** Do not expose to rain. Store indoors.



**DANGER: Avoid Unintentional Starting** – with battery installed, don't carry appliance with with finger on switch. Be sure switch is off when installing battery.

- The extension pole should exclusively be used with the pole saw attachment. Only one extension pole should be used with the pole saw attachment. Do not use more than one extension pole. Do not use the extension pole with any other attachments.
- Stay alert. Use common sense while operating the unit.
- Keep work area clean. Cluttered areas invite injuries.
- Always remove battery from pole saw when finished cutting or when left unattended.
- Keep children, animals and bystanders at least 15 m away from pole saw. Only pole saw user should be in work area.
- Do not use the pole saw to cut down trees.
- Do not grasp the exposed saw chain when picking up or holding the pole saw.
- Keep finger off trigger until ready to make cut.
- Before starting pole saw, make sure chain is not touching anything.
- Keep all parts of body away from chain when pole saw is running.
- Do not force pole saw while cutting. Apply light pressure. It will do the job better and safer at the rate for which it was intended.
- Carry pole saw from one place to another:
  - with battery removed,
  - fingers off/away from trigger,
  - by holding pole at balance point, and
  - with guide bar and chain to rear and with scabbard attached.
- Do not cut small brush and saplings with the pole saw. Slender matter may catch in the chain and be whipped toward you. This could also pull you off balance.
- Do not operate in poor lighting.

- Keep firm footing and balance. Do not overreach. Overreaching can result in loss of balance or exposure to hot surfaces.
- Keep all parts of your body away from any moving part.
- Do not, under any circumstance, use any attachment or accessory on this product, which was not provided with the product, or identified as appropriate for use with this product in this instruction manual.
- Inspect pole saw before each use and after dropping or other impacts. Ensure there are no significant defects or damage.

## Do Not Operate Pole Saw:

- while under the influence of alcohol, medication, or drugs.
- in rain or in damp or wet areas.
- where highly flammable liquids or gases are present.
- if pole saw is damaged, adjusted incorrectly, or not fully and securely assembled.
- if trigger does not turn pole saw on and off. Chain must stop moving when you release trigger. Have faulty switch replaced by authorized service center. See **Accessories** under **Maintenance**.
- while in a hurry.
- while in a tree or on a ladder.
- while on aerial booms, buckets or platforms.
- during high wind or storming weather.

## GENERAL SAFETY RULES



**DANGER: Shock Hazard.** Serious injury or death from electrocution if power lines are contacted. Never use near any electrical source, wires, or power lines.



**WARNING: For safe operation read and understand owner's manual.** Wear face shield (and/or safety glasses) and hard hat to protect against falling debris. Always have a clear work area, retreat path, and be aware of limb/branch location to avoid falling limbs and debris. Keep bystanders 50 feet (15 m) away when operating saw. To reduce the risk of electric shock do not use on wet surfaces. Do not expose to rain. Store indoors.

- To protect yourself from falling branches do not stand directly under the branch or limb being cut. This unit should not be held at an angle over 60 ° from ground level.
- Keep the handles dry, clean, and free of oil.
- Before you start the unit, make sure the chain is not contacting any object.
- Make sure the cutting chain has stopped before setting the unit down.

## Service

- Tool service must be performed only by qualified repair personnel. Service or maintenance performed by unqualified personnel could result in a risk of injury. Refer to the **Maintenance** section of this manual.
- When servicing a tool, use only identical replacement parts. Follow instructions in the **Maintenance** section of this manual.

Use of unauthorized parts or failure to follow maintenance instructions may create a risk of electric shock or injury.

## Guard Against Kickback



**WARNING:** KICKBACK may occur when the nose or tip of the guide bar touches an object, or when the wood closes in and pinches the saw chain in the cut. Tip contact in some cases may cause a lightning fast reverse reaction, kicking the guide bar up and back towards the operator. Pinching the saw chain along the top of the guide bar may push the guide bar rapidly back towards the operator. Either of these reactions may cause you to lose control of the saw which could result in serious injury to user.



**The following precautions should be followed to minimize kickback:**

- Hold the saw firmly with both hands when the unit is running. Use a firm grip with thumbs and fingers encircling the saw powerhead handle and auxiliary handle. DO NOT use the pole as a grasping surface.
- Do not overreach.
- Keep proper footing and balance at all times.
- Don't let the nose of the guide bar contact a log, branch, ground or other obstruction.
- Do not extend pole saw handle above shoulder height.
- Use devices such as reduced kickback chain, chain braking system and special guide bars that reduce the risks associated with kickback.
- Only use replacement bars and chains specified by the manufacturer or the equivalent.
- Never let the moving chain contact any object at the tip of the guide bar.
- Keep the working area free from obstructions such as other trees, branches, rocks, fences, stumps, etc. Eliminate or avoid any obstruction that your saw chain could hit while you are cutting through a particular log or branch.
- Keep your saw chain sharp and properly tensioned. A loose or dull chain can increase the chance of kickback. Check tension at regular intervals with the motor stopped and battery removed.
- Begin and continue cutting only with the chain moving at full speed. If the chain is moving at a slower speed, there is a greater chance for kickback to occur.
- Cut one branch at a time.
- Use extreme caution when re-entering a previous cut. Engage spiked bumpers into wood and allow chain to reach full speed before proceeding with cut.
- Do not attempt plunge cuts or bore cuts.
- Watch for shifting branches or other forces that could close a cut and pinch or fall into chain.

## Kickback Safety Features



**WARNING:** The following features are included on your pole saw to help reduce the hazard of kickback; however such features will not totally eliminate this dangerous reaction. As a pole saw user do not rely only on safety devices. You must follow all safety precautions, instructions, and maintenance in this manual to help

avoid kickback and other forces which can result in serious injury.

- **Reduced-Kickback Guide Bar**, designed with a small radius tip which reduces the size of the kickback danger zone on bar tip. A reduced-kickback guide bar is one which has been demonstrated to significantly reduce the number and seriousness of kickbacks when tested in accordance with safety requirements for electric chain saws.
- **Reduced Kickback Chain**, designed with a contoured depth gauge and guard link which deflect kickback force and allow wood to gradually ride into the cutter. A reduced-kickback chain is a chain which has met kickback performance requirements when tested on the representative sample of chain saws.

## Pole Saw Names and Terms

- **Drive Sprocket or Sprocket** - The toothed part that drives the saw chain.
- **Guide Bar** - A solid railed structure that supports and guides the saw chain.
- **Guide Bar Scabbard** - Enclosure fitted over guide bar to prevent tooth contact when saw is not in use.
- **Kickback** - The backward or upward motion, or both of the guide bar occurring when the saw chain near the nose of the top area of the guide bar contacts any object such as a log or branch, or when the wood closes in and pinches the saw chain in the cut.
- **Reduced Kickback Chain** - A chain that complies with the kickback performance requirements. (when tested on a representative sample of chain saws.
- **Reduced Kickback Guide Bar** - A guide bar which has been demonstrated to reduce kickback significantly.
- **Replacement Saw Chain** - A chain that complies with kickback performance requirements when tested with specific chain saws. It may not meet performance requirements when used with other saws.
- **Saw Chain** - A loop of chain having cutting teeth, that cut the wood, and that is driven by the motor and is supported by the guide bar.
- **Spiked Bumper (Spike)** - The pointed tooth or teeth for use when pruning to pivot the saw and maintain position while sawing.
- **Switch** - A device that when operated will complete or interrupt an electrical power circuit to the motor of the chain saw.
- **Switch Lockout** - A movable stop that prevents the unintentional operation of the switch until manually actuated.
- **Trimming (Pruning)** - Process of cutting limbs from a tree.
- **Undercut** - An upward cut from underside of a log or limb. This is done while in normal cutting position and cutting with top of guide bar.

## Storage

1. **Store indoors.** The best storage place is one that is cool and dry away from direct sunlight, excess heat or cold and out of the reach of children.
2. **Always reduce the tension off the chain again after finishing work. The chain contracts as it cools down.** If tension is not reduced, it can damage the saw.

### Additional Safety Information

**WARNING:** Never modify the power tool or any part of it. Damage or personal injury could result.

**WARNING: ALWAYS** use safety glasses. Everyday eyeglasses are NOT safety glasses. Also use face or dust mask if operation is dusty. ALWAYS WEAR CERTIFIED SAFETY EQUIPMENT:

- ANSI Z87.1 eye protection (CAN/CSA Z94.3),
- ANSI S12.6 (S3.19) hearing protection,
- NIOSH/OSHA/MSHA respiratory protection.

**WARNING:** Some dust contains chemicals known to State of California to cause cancer, birth defects or other reproductive harm. Some examples of these chemicals are:

- compounds in fertilizers,
- compounds in insecticides, herbicides and pesticides,
- arsenic and chromium from chemically treated lumber.

To reduce your exposure to these chemicals, wear approved safety equipment such as dust masks that are specially designed to filter out microscopic particles.







**WARNING:** Use of this tool can generate and/or disperse dust, which may cause serious and permanent respiratory or other injury. Always use NIOSH/OSHA approved respiratory protection appropriate for the dust exposure. Direct particles away from face and body.











**WARNING: Always wear proper personal hearing protection that conforms to ANSI S12.6 (S3.19) during use.** Under some conditions and duration of use, noise from this product may contribute to hearing loss.

**CAUTION: When not in use, place tool on its side on a stable surface where it will not cause a tripping or falling hazard.** Some tools with a large battery pack will stand upright but may be easily knocked over.

- **Air vents often cover moving parts and should be avoided.** Loose clothes, jewelry or long hair can be caught in moving parts.

The label on your tool may include the following symbols. The symbols and their definitions are as follows:

BPM.....beats per minute	n .....rated speed
V.....volts	 .....safety alert symbol
min.....minutes	 .....wear respiratory protection
== or DC.....direct current	 .....wear eye protection
.../min.....per minute	 .....Class II Construction (double insulated)
RPM.....revolutions per minute	 .....wear hearing protection
A.....amperes	 .....read all documentation
Hz.....hertz	
W.....watts	
Wh.....watt hours	
n <sub>0</sub> .....no load speed	

	Hot surface.	(10 m) away from overhead lines.
	Do not touch.	Beware of falling objects.
	Do not expose the tool to rain or high humidity or leave outdoors while it is raining.	
	Keep bystanders away.	
	Keep hands away from blade.	
	Electrocution hazard. Keep at least 30 ft.	
		~ or AC.....alternating current
		Ah.....amp hours

### ASSEMBLY AND ADJUSTMENTS

**WARNING:** To reduce the risk of serious personal injury, turn tool off and disconnect battery pack before making any adjustments or removing/installing attachments or accessories. An accidental start-up can cause injury.

**WARNING:** Use only DEWALT battery packs and chargers.

### Powerhead (Fig. B)

(DEWALT powerhead sold separately)

**WARNING:** To reduce risk of injury:

- Before any use, be sure everyone using this product reads and understands all safety instructions and other information contained in the powerhead and attachment manuals.
- Never apply power without an attachment being properly mounted to the powerhead.

**WARNING:** To reduce the risk of serious personal injury, turn unit off and remove the battery pack before making any adjustments or removing/installing attachments or accessories. An accidental start-up can cause injury.

Your attachment is designed such that the powerhead can separate from the pole saw attachment by turning the knob **13** counterclockwise, depressing the latching button **18** and gently pulling them apart by their poles **1**, **14**.

This should only be done with the power switch off and the battery pack removed. Inside the upper powerhead pole **14** is a mechanical coupling that will spin if the powerhead is turned on. This coupling can cause injury if contacted while the powerhead is operating.

**NOTE:** Ensure the attachment is fully engaged and the knob is fully tightened before operating. Check for proper engagement and tightness during use.

### Assembling Pole Saw Attachment to the Powerhead (Fig. B)

**WARNING:** Sharp moving blade. To prevent accidental operation, insure that battery is disconnected from the handle and that the protective scabbard is in place on

*the chain before performing the following operations.  
Failure to do this could result in serious personal injury.*

Combining the powerhead **14** to the pole saw attachment **1** creates a pole saw that is approximately 5.9 ft (1.8 m) in length.

### To Attach the Powerhead to the Pole Saw Attachment

1. The upper powerhead pole **14** is equipped with three latching holes **15**, **16**, **17** for the latching button **18**.
2. When installing the pole saw attachment pole **1** into the upper powerhead pole **14** and align the latching button **18** with one of the three latching holes **15**, **16**, **17**.

**NOTE:** To properly engage the latching button **18** with the latching hole **15**, slightly rotate the powerhead pole **14** and move it axially until the latching button engages the latching hole.

3. Turn the knob **13** to secure the attachment.
4. When properly assembled, the latching button should engage with one of the three latching holes. If it does not, do not use, disassemble and re-align the pole saw attachment **1** so the latching button **18** engages with one of the three latching holes **15**, **16**, **17**.

### Assembling the Extension Pole to the Pole Saw Attachment and the Powerhead (Fig. B, C)

**CAUTION:** *The extension pole should exclusively be used with the pole saw attachment.*

**CAUTION:** *Only one extension pole should be used with the pole saw attachment.*

### To Attach the Powerhead to the Pole Saw Attachment

Adding the extension pole **11** to the powerhead **14** and pole saw attachment **1** creates a pole saw that is approximately 8.9 ft (2.7 m) in length.

### To Attach the Powerhead to the Extension Pole and Pole Saw Attachment

1. The upper powerhead pole **14** is equipped with three latching holes **15**, **16**, **17** for the latching button **18**.
2. When installing the extension pole **11** into the upper powerhead pole **14** and align the latching button **18** with one of the three latching holes **15**, **16**, **17**.
3. Turn the knob **13** to secure the extension pole.

### To Attach the Pole Saw Attachment to the Extension Pole:

1. When installing the pole saw attachment **1** into the extension pole **11**, the pole saw attachment pole **1** is equipped with three latching holes **15**, **16**, **17** for the latching button **18**.
2. When installing the pole saw attachment pole **1** into the extension pole **11** and align the latching button **18** with one of the three latching holes **15**, **16**, **17**.
3. Turn the knob **13** to secure the attachment.

4. When properly assembled, the latching button should engage with one of the three latching holes. If it does not, do not use, disassemble and re-align the pole saw attachment **1** so the latching button **18** engages one of the three latching holes **15**, **16**, **17** in the extension pole coupler **12**.

**WARNING:** *Always check to make sure that the knobs are completely secured in place. If the knobs are not completely secured it could result in the assemblies becoming disconnected creating a hazardous condition. Periodically check the connections to ensure that the knobs are completely secured in place.*

### DISASSEMBLY

**WARNING:** *To reduce the risk of serious personal injury, turn unit off and remove the battery pack before making any adjustments or removing/installing attachments or accessories. An accidental start-up can cause injury.*

### Detaching Pole Saw Assembly (Fig. A–C)

**WARNING:** *Sharp moving blade. To prevent accidental operation, insure that battery is disconnected from the handle and that the protective scabbard is in place on the chain before performing the following operations. Failure to do this could result in serious personal injury.*

When detaching the assemblies, always detach the pole saw attachment **1** first.

### To Remove the Extension Pole from the Pole Saw Attachment:

1. Install scabbard **32** on guide bar and chain.
2. When removing the pole saw attachment **1** from the extension pole **11**, loosen the knob **13**.
3. Depress the latching button **18** located on the extension pole coupler **12**, and pull the pole saw attachment **1** away from the extension pole **11**.

### To Remove the Powerhead from the extension pole:

1. When removing the extension pole **11** from the powerhead **14**, loosen the knob **13**. Then depress the latching button **18** and pull the extension pole **11** away from the powerhead **14**.

### Installing the Guide Bar and Saw Chain (Fig. D–G)

**CAUTION:** *Sharp chain. Always wear protective gloves when handling the chain. The chain is sharp and can cut you when it is not running.*

**WARNING:** *Sharp moving chain. To prevent accidental operation, ensure that battery is removed from the tool before performing the following operations. Failure to do this could result in serious personal injury.*

If the saw chain **7** and guide bar **6** are packed separately in the carton, the chain has to be attached to the bar, and both must be attached to the body of the tool.

1. Place the pole saw attachment **1** on a flat, firm surface.
2. Rotate the bar lock nuts **3** counterclockwise with a 13 mm wrench (not provided) and remove them.



## ENGLISH

- Using a flat-head screwdriver rotate the sprocket cover screw **23** counterclockwise and remove it.
- Take off the sprocket cover **2**.
- Using a flat-head screwdriver turn chain tensioning screw **8** counterclockwise four turns.
- Wearing protective gloves, grasp the saw chain **7** and wrap it around the guide bar **6**, ensuring the teeth are facing the correct direction.
- Ensure the chain is properly set in the slot around the entire guide bar.
- Place the saw chain around the sprocket **22**. While lining up the slot on the guide bar with chain tensioning pin **24**, and the two bar retaining bolts **25**, on the base of the tool as shown in Figure F.
- Once in place, hold the bar still, replace the sprocket cover **2**. Make sure bolt holes on the cover lines up with the two bar retaining bolts **25**, on the main housing.
- Install the bar lock nuts **3** and rotate clockwise with a 13 mm wrench (not provided) until snug, then loosen the nuts one full turn, so the saw chain can be properly tensioned.
- Rotate the chain tensioning screw **8** clockwise to increase chain tension as shown in Fig. G. Make sure the saw chain **7** is snug around the guide bar **6**. Tighten the bar lock nut **3** until snug.
- Follow the instructions in the section **Adjusting Chain Tension**.

## Adjusting Chain Tension (Fig. A, E, G, H)

**NOTE:** Saw chain tensioning should be adjusted regularly before each use.

- With the pole saw still on a firm surface check the saw chain **7** tension. The tension is correct when the saw chain snaps back after being pulled 3 mm away from the guide bar **6** with light force from the middle finger and thumb as shown in Figure G. There should be no "sag" between the guide bar and the saw chain on the underside as shown in Figure H.
- To adjust saw chain tensioning, loosen bar lock nuts **3** as described in **Installing the Guide Bar and Saw Chain** section.
- Rotate the chain tensioning screw **8** in the front of the housing using a flat head screwdriver.
- Check the saw chain tensioning, adjust if needed.
- Do not over-tension the saw chain as this will lead to excessive wear and will reduce the life of the guide bar and saw chain. Overtensioning also reduces the amount of cuts you will get per battery charge.
- Once saw chain tensioning is correct, tighten bar lock nuts **3** until snug.
- A new chain stretches slightly during the first few hours of use. It is important to check the tension frequently (after disconnecting battery) during the first 2 hours of use.

## Replacing the Saw Chain (Fig. D, E)



**CAUTION:** Sharp chain. Always wear protective gloves when handling the chain. The chain is sharp and can cut you when it is not running.



**WARNING:** Sharp moving chain. To prevent accidental operation, ensure that battery is removed from the tool before performing the following operations. Failure to do this could result in serious personal injury.

- To remove the saw chain **7**, rotate the chain tensioning screw **8** in the front of the housing using a flat-head screwdriver. Turning the screw counterclockwise allows the guide bar **6** to recede and reduces the tension on the chain so that it may be removed.
- Place the pole saw on a flat, firm surface.
- Remove sprocket cover **2** as described in **Installing the Guide Bar and Saw Chain** section.
- Wearing protective gloves, grasp the saw chain and lift the worn saw chain out of the groove in the guide bar.
- Flip guide bar over every time you replace the chain to ensure even wear.
- Place the new chain in the slot of the guide bar, making sure the saw teeth are facing the correct direction by matching the arrow and graphic of the saw chain on the sprocket cover **2** shown in Figure D.
- Follow instructions for **Installing the Guide Bar and Saw Chain**.

## Saw Chain and Guide Bar Oiling (Fig. A, I)



**WARNING:** If the oil reservoir runs empty, or the chain fails to get proper oil lubrication during use, the chain will overheat and cause damage to the unit and may result serious personal injury.



**WARNING:** Lack of proper bar and chain oiling can cause excessive heat from friction and can cause the chain to come off the bar while operating.

## Auto Oiling System

This chain saw is equipped with an auto oiling system that keeps the saw chain and guide bar constantly lubricated. The oil reservoir **9** shows the level of the oil. If the oil level is less than a quarter full, remove the battery from the powerhead and refill the oil reservoir **9** with the correct type of oil. Always empty the oil reservoir **9** when finished cutting.

**NOTE:** Use a high quality bar and chain oil for proper saw chain and bar lubrication. As a temporary substitute, a non-detergent SAE30 weight motor oil can be used. The use of a vegetable based bar and chain oil is recommended when pruning trees. Mineral oil is not recommended because it may harm trees. Never use waste oil or very thick oil. These may damage your chain saw.

## Filling the Oil Reservoir

- Unscrew counterclockwise and then remove the oil cap **4**. Fill the oil reservoir **9** with the recommended bar and chain oil until full.
- Refit the oil cap and tighten clockwise.
- Periodically switch the tool off and check the oil level to ensure the bar and chain are being properly oiled.

## Adjusting the Auto Oiling System

-  **WARNING:** To reduce the risk of serious personal injury, turn tool off and disconnect battery pack before making any adjustments or removing/installing attachments or accessories. An accidental start-up can cause injury.

The oil adjustment screw **10** is located on top of the gearbox assembly **26**.

1. Insert the supplied 2.4 mm hex wrench **31** into the oil adjustment screw **10**.
2. Turn the screw counterclockwise to increase oil flow to the bar and chain.
3. Turn the screw clockwise to reduce the oil flow to the bar and chain.

## Attaching and Adjusting the Shoulder Strap (Fig. J)

-  **WARNING:** The shoulder strap should only be slung over one shoulder and not across the body. See Fig. J.

A shoulder strap **27** is recommended for any tool with a total weight exceeding 13 lbs. (6 kg). (Total weight includes the powerhead, attachment, and battery.) Attach the strap to the tool as shown in Fig. J and adjust for proper balance and support

1. Attach the strap mount **29**.
2. Snap the shoulder strap latch **28** onto the strap mount **29** located on the unit, just in front of the ON/OFF trigger as shown in Fig. C. Adjust the strap so it fits over your shoulder and provides proper balance and support.





## Transporting Chainsaw (Fig. L)

- Always turn unit off, remove the battery and cover the guide bar **6** with the scabbard **32** when transporting the saw.

## OPERATION



-  **WARNING:** To reduce the risk of serious personal injury, turn unit off and remove the battery pack before making any adjustments or removing/installing attachments or accessories. An accidental start-up can cause injury.

## Proper Hand Position (Fig. J, K, M, N)

-  **WARNING:** To reduce the risk of serious personal injury, ALWAYS use proper hand position as shown.
-  **WARNING:** To reduce the risk of serious personal injury, ALWAYS hold securely in anticipation of a sudden reaction.
-  **WARNING:** Hold the tool using only the designated gripping surfaces: The powerhead handle and the auxiliary handle.
-  **WARNING:** Do not use the pole as a gripping surface.

Proper hand position requires one hand on the powerhead handle **20** and one hand on the auxiliary handle **21**.

## Operating the Pole Saw (Fig. A)

-  **WARNING:** Read and understand all instructions. Failure to follow all instructions listed below may result in electric shock, fire and/or serious personal injury.
-  **CAUTION:** Always reduce the tension off the chain again after finishing work. The chain contracts as it cools down. If it is not slackened off, it can damage the pole saw.

**IMPORTANT:** Never operate a pole saw that is damaged or improperly adjusted or that is not completely and securely assembled. Be sure that the saw chain **7** stops moving when the trigger switch is released. Never adjust the guide bar **6** or saw chain when the motor is operating or the battery is attached.

## Pole Saw Trimming/Pruning

-  **WARNINGS:**



- **Never stand directly under the limb you are cutting.** Always position yourself out of the path of falling debris.
- **Always wear head, eye, foot and body protection.** Wearing body protection helps reduce the risk of injury when operating this unit.
- **Never stand on a ladder or other unstable support while using the pole saw.** Always avoid any position which can cause you to lose your balance and cause severe injury.
- **Keep other persons at least 50' (15 m) from the work area.** Distractions can cause you to lose control.
- **Electrocution Hazard.** To prevent shock, do not operate within 50' (15 m) of overhead electrical lines. Always check surrounding area for hidden electrical lines.
- **Do not hold pole saw switch handle above shoulder height.**

## Branch Removal Hook (Fig. A)

-  **CAUTION:** The branch removal hook is not a belt hook.

Your pole saw includes a branch removal hook **5** for the intended purpose of helping to remove small to moderately sized pruned branches.

## Pruning With the Pole Saw (Fig. A, M–O)

-  **WARNING:** Let the tool work at its own pace. Do not overload.
-  **WARNING:** When pruning trees: guard against kickback which can result in severe injury or death. See **Guard Against Kickback**, to avoid the risk of kickback. Do not overreach. Make sure your footing is firm. Keep feet apart. Divide your weight evenly on both feet.

1. Use both hands to grip pole saw as shown in Fig. M, N. Use a firm grip. Thumbs and fingers must wrap around the powerhead handle **20** and auxiliary handle **21**. Keep fingers away from sawdust exhaust chute **30** shown in Fig. O.

## ENGLISH

- Never operate while in a tree, in any awkward position or on a ladder or other unstable surface. You may lose control of pole saw causing severe injury.
- Follow directions below to trim a tree.
  - Make sure pole saw is running at full speed before making a cut. When starting a cut, place moving saw chain **7** against limb. Hold pole saw firmly in place to avoid possible bouncing or skating (sideways movement) of pole saw.
  - Guide pole saw using light pressure. Make first cut 6" (152 mm) from tree trunk on underside of limb. Use top of guide bar **6** to make this cut. Cut 1/3 through diameter of limb. Then make the finish cut from the top. If you try to cut off thick branches from the bottom, the branch may close in and pinch the saw chain in the cut. If you try to cut off thick branches from the top, without a shallow undercut, the branch may splinter. Do not force pole saw. The motor will overload and can burn out. It will do the job better and safer at the rate for which it was intended.
  - Remove pole saw from cut while it is running at full speed. Stop pole saw by releasing trigger switch **33**. Make sure saw chain has stopped before setting pole saw down.

## MAINTENANCE



**WARNING:** To reduce the risk of serious personal injury, turn unit off and remove the battery pack before making any adjustments or removing/installing attachments or accessories. An accidental start-up can cause injury.

Your DeWALT power tool has been designed to operate over a long period of time with a minimum of maintenance. Continuous satisfactory operation depends upon proper tool care and regular cleaning.

## Cleaning



**WARNING:** Blow dirt and dust out of all air vents with clean, dry air at least once a week. To minimize the risk of eye injury, always wear ANSI Z87.1 approved eye protection when performing this procedure.



**WARNING:** Never use solvents or other harsh chemicals for cleaning the non-metallic parts of the tool. These chemicals may weaken the plastic materials used in these parts. Use a cloth dampened only with water and mild soap. Never let any liquid get inside the tool; never immerse any part of the tool into a liquid.

## Accessories



**WARNING:** Since accessories, other than those offered by DeWALT, have not been tested with this product, use of such accessories with this tool could be hazardous. To reduce the risk of injury, only DeWALT recommended accessories should be used with this product.

Recommended accessories for use with your tool are available at extra cost from your local dealer or authorized service center. If you need assistance in locating any accessory, please contact DeWALT call 1-800-4-DeWALT (1-800-433-9258) or visit our website: [www.dewalt.com](http://www.dewalt.com).

## Replacement chain and bar are available from your nearest authorized service center.

- This chain saw requires replacement 8" (203 mm) chain DWO1DT608.

## Saw Chain and Guide Bar

After every few hours of use, remove the sprocket cover, guide bar and chain and clean thoroughly using a soft bristle brush. Ensure oiling hole on bar is clear of debris. When replacing dull chains with sharp chains it is good practice to flip the chain bar from bottom to top.

## Saw Chain Sharpness



**CAUTION:** Sharp chain. Always wear protective gloves when handling the chain. The chain is sharp and can cut you when it is not running.

**IMPORTANT:** The chain cutters will dull immediately if they touch the ground, stones, masonry or a nail while cutting.

To get the best possible performance from your chain saw it is important to keep the teeth of the saw chain sharp. Chain sharpening services are available from your nearest DeWALT service center.

**NOTE:** Each time the saw chain is sharpened, it loses some of the reduced kickback qualities and extra caution should be used. It is recommended that a saw chain be sharpened no more than four times.

## Repairs

The charger and battery pack are not serviceable. There are no serviceable parts inside the charger or battery pack.



**WARNING:** To assure product SAFETY and RELIABILITY, repairs, maintenance and adjustment (including brush inspection and replacement, when applicable) should be performed by a DeWALT factory service center or a DeWALT authorized service center. Always use identical replacement parts.

## Register Online

Thank you for your purchase. Register your product now for:

- WARRANTY SERVICE:** Registering your product will help you obtain more efficient warranty service in case there is a problem with your product.
- CONFIRMATION OF OWNERSHIP:** In case of an insurance loss, such as fire, flood or theft, your registration of ownership will serve as your proof of purchase.
- FOR YOUR SAFETY:** Registering your product will allow us to contact you in the unlikely event a safety notification is required under the Federal Consumer Safety Act.
- Register online at [www.dewalt.com](http://www.dewalt.com)



## Three Year Limited Warranty

DeWALT will repair or replace, without charge, any defects due to faulty materials or workmanship for three years from the date of purchase (two years for batteries). This warranty does not cover part failure due to normal wear or tool abuse. For further detail of warranty coverage and warranty repair information, visit [www.dewalt.com](http://www.dewalt.com) or call 1-800-4-DeWALT (1-800-433-9258). This warranty does not apply to accessories or damage caused where repairs have been made or attempted by others. THIS LIMITED WARRANTY IS GIVEN IN LIEU OF ALL OTHERS, INCLUDING THE IMPLIED WARRANTY OF MERCHANTABILITY AND FITNESS FOR A PARTICULAR PURPOSE, AND EXCLUDES ALL INCIDENTAL OR CONSEQUENTIAL DAMAGES. Some states do not allow limitations on how long an implied warranty lasts or the exclusion or limitation of incidental or consequential damages, so these limitations may not apply to you. This warranty gives you specific legal rights and you may have other rights which vary in certain states or provinces.

In addition to the warranty DeWALT tools are covered by our:

### 1 YEAR FREE SERVICE

DeWALT will maintain the tool and replace worn parts caused by normal use, for free, any time during the first two years after purchase.

### 2 YEARS FREE SERVICE ON DeWALT BATTERY PACKS

DC9071, DC9091, DC9096, DC9182, DC9280, DC9360,  
DCB120, DCB122, DCB124, DCB127, DCB201, DCB203BT,  
DCB207, DCB361

### 3 YEARS FREE SERVICE ON DeWALT BATTERY PACKS

DCB200, DCB203, DCB204, DCB204BT, DCB205, DCB205BT,  
DCB206, DCB208, DCB230, DCB240, DCB606, DCB609,  
DCB612, DCB615

**NOTE:** Battery warranty voided if the battery pack is tampered with in any way. DeWALT is not responsible for any injury caused by tampering and may prosecute warranty fraud to the fullest extent permitted by law.

### 90 DAY MONEY BACK GUARANTEE

If you are not completely satisfied with the performance of your DeWALT Power Tool or Nailer for any reason, you can return it within 90 days from the date of purchase with a receipt for a full refund – no questions asked.

**LATIN AMERICA:** This warranty does not apply to products sold in Latin America. For products sold in Latin America, see country specific warranty information contained in the packaging, call the local company or see website for warranty information.

**FREE WARNING LABEL REPLACEMENT:** If your warning labels become illegible or are missing, call 1-800-4-DeWALT (1-800-433-9258) for a free replacement.



**AVERTISSEMENT : lire tous les avertissements de sécurité et toutes les directives.** Le non-respect des avertissements et des directives pourrait se solder par un choc électrique, un incendie et/ou une blessure grave.



**AVERTISSEMENT :** afin de réduire le risque de blessures, lire le mode d'emploi de l'outil.

## Utilisation prévue

Cet accessoire de scie à long manche doit être utilisé seulement avec les moteurs DEWALT. Cette scie à long manche est conçu pour des applications de coupe professionnelles et résidentielles et elle est idéale pour les applications d'élagage et de coupe de limbes jusqu'à 203 mm (8 po) de diamètre.

**NE PAS** utiliser cet outil pour toute tâche autre que celles pour lesquelles il est conçu.

**NE PAS** utiliser en conditions mouillées ou en présence de liquides ou gaz inflammables.

**NE PAS** laisser les enfants entrer en contact avec l'outil. Une supervision est requise lorsque des utilisateurs inexpérimentés utilisent cet outil.

## Définitions : symboles et termes d'alarmes sécurité

Ces guides d'utilisation utilisent les symboles et termes d'alarmes sécurité suivants pour vous prévenir de situations dangereuses et de risques de dommages corporels ou matériels.



**DANGER :** indique une situation dangereuse imminente qui, si elle n'est pas évitée, entraînera la mort ou des blessures graves.



**AVERTISSEMENT :** indique une situation potentiellement dangereuse qui, si elle n'est pas évitée, pourrait entraîner la mort ou des blessures graves.



**ATTENTION :** indique une situation potentiellement dangereuse qui, si elle n'est pas évitée, pourrait entraîner des blessures légères ou modérées.



(Si utilisé sans aucun terme) Indique un message propre à la sécurité.

**AVIS :** indique une pratique ne posant aucun risque de dommages corporels mais qui par contre, si rien n'est fait pour l'éviter, pourrait poser des risques de dommages matériels.

## AVERTISSEMENTS GÉNÉRAUX SUR LA SÉCURITÉ DES OUTILS



**AVERTISSEMENT :** lisez tous les avertissements de sécurité, toutes les instructions, les illustrations et les caractéristiques fournis avec cet outil électrique. Ne pas suivre toutes les instructions comprises aux présentes peut conduire à un choc électrique, un incendie et/ou des blessures graves.

## CONSERVER TOUS LES AVERTISSEMENTS ET TOUTES LES DIRECTIVES POUR UN USAGE ULTÉRIEUR

Le terme « outil électrique » cité dans les avertissements se rapporte à votre outil électrique à alimentation sur secteur (avec fil) ou par piles (sans fil).

### 1) Sécurité du lieu de travail

- Tenir l'aire de travail propre et bien éclairée.** Les lieux encombrés ou sombres sont propices aux accidents.
- Ne pas faire fonctionner d'outils électriques dans un milieu déflagrant, tel qu'en présence de liquides, de gaz ou de poussières inflammables.** Les outils électriques produisent des étincelles qui pourraient enflammer la poussière ou les vapeurs.
- Éloigner les enfants et les personnes à proximité pendant l'utilisation d'un outil électrique.** Une distraction pourrait en faire perdre la maîtrise à l'utilisateur.

### 2) Sécurité en matière d'électricité

- Les fiches des outils électriques doivent correspondre à la prise. Ne jamais modifier la fiche d'aucune façon. Ne jamais utiliser de fiche d'adaptation avec un outil électrique mis à la terre.** Le risque de choc électrique sera réduit par l'utilisation de fiches non modifiées correspondant à la prise.
- Éviter tout contact physique avec des surfaces mises à la terre comme des tuyaux, des radiateurs, des cuisinières et des réfrigérateurs.** Le risque de choc électrique est plus élevé si votre corps est mis à la terre.
- Ne pas exposer les outils électriques à la pluie ou à l'humidité.** La pénétration de l'eau dans un outil électrique augmente le risque de choc électrique.
- Ne pas utiliser le cordon de façon abusive. Ne jamais utiliser le cordon pour transporter, tirer ou débrancher un outil électrique. Tenir le cordon éloigné de la chaleur, de l'huile, des bords tranchants et des pièces mobiles.** Les cordons endommagés ou enchevêtrés augmentent les risques de choc électrique.
- Pour l'utilisation d'un outil électrique à l'extérieur, se servir d'une rallonge convenant à cette application.** L'utilisation d'une rallonge conçue pour l'extérieur réduira les risques de choc électrique.
- S'il est impossible d'éviter l'utilisation d'un outil électrique dans un endroit humide, brancher l'outil dans une prise ou sur un circuit d'alimentation dotés d'un disjoncteur de fuite à la terre (GFCI).** L'utilisation de ce type de disjoncteur réduit les risques de choc électrique.

### 3) Sécurité personnelle

- Être vigilant, surveiller le travail effectué et faire preuve de jugement lorsqu'un outil électrique est utilisé. Ne pas utiliser d'outil électrique en cas de fatigue ou sous l'influence de drogues, d'alcool ou de médicaments.** Un simple moment d'inattention en utilisant un outil électrique peut entraîner des blessures corporelles graves.

- b) **Utiliser des équipements de protection individuelle. Toujours porter une protection oculaire.** L'utilisation d'équipements de protection comme un masque antipoussière, des chaussures antidérapantes, un casque de sécurité ou des protecteurs auditifs lorsque la situation le requiert réduira les risques de blessures corporelles.
- c) **Empêcher les démarrages intempestifs. S'assurer que l'interrupteur se trouve à la position d'arrêt avant de relier l'outil à une source d'alimentation et/ou d'insérer un bloc-piles, de ramasser ou de transporter l'outil.** Transporter un outil électrique alors que le doigt repose sur l'interrupteur ou brancher un outil électrique dont l'interrupteur est à la position de marche risque de provoquer un accident.
- d) **Retirer toute clé de réglage ou clé avant de démarrer l'outil.** Une clé ou une clé de réglage attachée à une partie pivotante de l'outil électrique peut provoquer des blessures corporelles.
- e) **Ne pas trop tendre les bras. Conserver son équilibre en tout temps.** Cela permet de mieux maîtriser l'outil électrique dans les situations imprévues.
- f) **S'habiller de manière appropriée. Ne pas porter de vêtements amples ni de bijoux. Garder les cheveux, les vêtements et les gants à l'écart des pièces mobiles.** Les vêtements amples, les bijoux ou les cheveux longs risquent de rester coincés dans les pièces mobiles.
- g) **Si des composants sont fournis pour le raccordement de dispositifs de dépoussiérage et de ramassage, s'assurer que ceux-ci sont bien raccordés et utilisés.** L'utilisation d'un dispositif de dépoussiérage peut réduire les dangers engendrés par les poussières.
- h) **Ne pas laisser votre connaissance acquise suite l'utilisation fréquente des outils vous permettre de baisser la garde et ignorer les principes de sécurité de l'outil.** Un acte irréfléchi peut causer une blessure grave en une fraction de seconde.

#### 4) Utilisation et entretien d'un outil électrique

- a) **Ne pas forcer un outil électrique. Utiliser l'outil électrique approprié à l'application.** L'outil électrique approprié effectuera un meilleur travail, de façon plus sûre et à la vitesse pour laquelle il a été conçu.
- b) **Ne pas utiliser un outil électrique dont l'interrupteur est défectueux.** Tout outil électrique dont l'interrupteur est défectueux est dangereux et doit être réparé.
- c) **Débranchez la fiche de la prise électrique et, si amovible, retirez le bloc-piles de l'outil avant d'effectuer tout ajustement, changement et entreposage de celui-ci.** Ces mesures préventives réduisent les risques de démarrage accidentel de l'outil électrique.
- d) **Ranger les outils électriques hors de la portée des enfants et ne permettre à aucune personne n'étant pas familière avec un outil électrique ou**

**son mode d'emploi d'utiliser cet outil.** Les outils électriques deviennent dangereux entre les mains d'utilisateurs inexpérimentés.

- e) **Gardez les poignées et surfaces d'emprise propres et libres de tout produit lubrifiant. Vérifier si les pièces mobiles sont mal alignées ou coincées, si des pièces sont brisées ou présentent toute autre condition susceptible de nuire au bon fonctionnement de l'outil électrique. En cas de dommage, faire réparer l'outil électrique avant toute nouvelle utilisation.** Beaucoup d'accidents sont causés par des outils électriques mal entretenus.
- f) **S'assurer que les outils de coupe sont aiguisés et propres.** Les outils de coupe bien entretenus et affûtés sont moins susceptibles de se coincer et sont plus faciles à maîtriser.
- g) **Utiliser l'outil électrique, les accessoires, les forets, etc. conformément aux présentes directives en tenant compte des conditions de travail et du travail à effectuer.** L'utilisation d'un outil électrique pour toute opération autre que celle pour laquelle il a été conçu est dangereuse.
- h) **Garder vos mains et les surfaces de prise sèches, propres et libres de graisse et de poussière.** Les mains et les surfaces de prise glissante ne permettent pas la manutention et le contrôle sécuritaires de l'outil dans les situations imprévues.

#### 5) Utilisation et entretien du bloc-piles

- a) **Ne recharger l'outil qu'au moyen du chargeur précisé par le fabricant.** L'utilisation d'un chargeur qui convient à un type de bloc-piles risque de provoquer un incendie s'il est utilisé avec un autre type de bloc-piles.
- b) **Utiliser les outils électriques uniquement avec les blocs-piles conçus à cet effet.** L'utilisation de tout autre bloc-piles risque de causer des blessures ou un incendie.
- c) **Lorsque le bloc-piles n'est pas utilisé, le tenir éloigné des objets métalliques, notamment des trombones, de la monnaie, des clés, des clous, des vis ou autres petits objets métalliques qui peuvent établir une connexion entre les deux bornes.** Le court-circuit des bornes du bloc-piles risque de provoquer des brûlures ou un incendie.
- d) **En cas d'utilisation abusive, le liquide peut gicler hors du bloc-piles; éviter tout contact avec ce liquide. Si un contact accidentel se produit, laver à grande eau. Si le liquide entre en contact avec les yeux, obtenir également des soins médicaux.** Le liquide qui gicle hors du bloc-piles peut provoquer des irritations ou des brûlures.
- e) **Ne pas utiliser de bloc-piles ou outil qui a été endommagé ou modifié.** Les unités endommagées ou modifiées peuvent avoir une réaction imprévisible résultant en un incendie, une explosion ou un potentiel de blessure.
- f) **Ne pas exposer de bloc-piles ou l'outil aux flammes ou à des températures excessives.** L'exposition aux flammes ou à une température

au-dessus de 129 °C (265 °F) pourrait causer une explosion.

- g) **Suivre toutes les instructions de recharge et ne rechargez pas le bloc-piles ou l'outil à des températures hors de la plage de température indiquée dans les instructions.** Une recharge non conforme ou à une température hors des limites spécifiées peut endommager les piles et augmenter le risque d'incendie.

## 6) Réparation

- a) **Faire réparer l'outil électrique par un réparateur professionnel en n'utilisant que des pièces de recharge identiques.** Cela permettra de maintenir une utilisation sécuritaire de l'outil électriques.
- b) **Ne jamais réparer des blocs-piles endommagés.** La réparation de blocs-piles doit seulement être effectuée par le fabricant ou les fournisseurs de service autorisé.

## CONSIGNES IMPORTANTES DE SÉCURITÉ



**AVERTISSEMENT :** afin de réduire le risque de blessure :

- Avant toute utilisation, s'assurer que toutes les personnes qui utiliseront l'outil lisent et assimilent toutes les consignes de sécurité et les autres renseignements de sécurité compris dans le présent manuel.
- Conservez ces instructions et consultez-les souvent.



**AVERTISSEMENT :** lors de l'utilisation d'outil de jardinage électriques, des mesures de précaution de base doivent toujours être prises pour réduire la possibilité d'incendie, de choc électrique et de blessures, en suivant les recommandations suivantes.

1. **Évitez les environnements dangereux :** n'utilisez pas les outils dans des endroits humides ou mouillés.
2. **Ne pas utiliser sous la pluie.**
3. **Gardez les enfants éloignés :** tous les visiteurs doivent être tenus à une distance de 30 m (100') de l'aire de travail.
4. **Portez des vêtements appropriés :** ne pas porter des vêtements amples ou des bijoux. Ils peuvent se coincer dans les pièces qui se déplacent. L'utilisation de gants en caoutchouc et de très bonnes chaussures est recommandée lors du travail extérieur. Portez une protection pour vos cheveux afin de les retenir.
5. **Utilisez des lunettes de sécurité :** utilisez toujours un masque facial ou antipoussière s'il y a de la poussière durant l'utilisation.
6. **Utilisez le bon outil :** ne pas utiliser l'outil pour toute tâche autre que celles pour lesquelles il est conçu.
7. **Ne pas saisir les lames de coupe exposées ou les bords coupants lorsque vous prenez ou tenez l'outil.**
8. **Ne pas forcer l'outil :** le travail sera mieux fait et avec moins de probabilité de risque à la vitesse pour laquelle il a été conçu.
9. **Ne pas s'étirer :** maintenez vos pieds bien d'aplomb sur le sol et un bon équilibre en tout temps.

10. **Demeurez vigilant :** regardez ce que vous faites. Faites preuve de bon sens. Ne pas utiliser l'outil lorsque vous êtes fatigué.
11. **Débranchez l'outil :** Retirez la pile lorsque vous n'utilisez pas l'outil, avant de le réparer, lorsque vous changez les accessoires comme les lames et autres.
12. **Entreposez les outils arrêtés à l'intérieur :** lorsqu'ils ne sont pas utilisés, les outils doivent être entreposés à l'intérieur dans un endroit sec et élevé ou verrouillé hors de portée des enfants.
13. **Entretenez soigneusement l'outil :** gardez les bords coupants aiguisés et nettoyez pour une meilleure performance et afin de réduire le risque de blessure. Suivez les instructions pour lubrifier et changer les accessoires. Inspectez régulièrement la source d'alimentation de l'outil la source d'alimentation et si elle est endommagée, faites-la réparer dans un établissement de services agréé. Gardez les poignées sèches, propres et exemptes d'huile et de graisse.
14. **Vérifiez les pièces endommagées :** avant toute utilisation ultérieure de l'outil, un protecteur ou une autre pièce qui est endommagé doit être soigneusement vérifié afin de déterminer s'il fonctionnera correctement et s'il effectuera la fonction prévue. Vérifiez l'alignement des pièces qui se déplacent, les fixations des pièces qui se déplacent, le bris des pièces, le montage et tout autre état qui peut affecter son utilisation. Un protecteur ou une autre pièce qui est endommagé doit être convenablement réparé ou remplacé par un centre de services autorisé sauf si c'est indiqué ailleurs dans ce guide.

## CONSERVEZ CES INSTRUCTIONS



**AVERTISSEMENT :** ne pas utiliser près des lignes électriques. Cet outil n'est pas conçu pour offrir

une protection contre les chocs électriques en cas de contact avec des lignes électriques aériennes. Consultez les réglementations locales concernant les distances sécuritaires des lignes électriques aériennes et assurez-vous que la position d'utilisation est sécuritaire avant d'utiliser l'échenilloir de la scie à chaîne.

- **Gardez toutes les parties de votre corps loin de la chaîne de la scie. Ne pas retirer la matière coupée ou la matière maintenue à être coupée lorsque les lames sont en mouvement. Assurez-vous que la gâchette est fermée lorsque vous enlevez la matière coincée. Les lames glissent une fois l'outil éteint.** Un moment d'inattention pendant l'utilisation de la scie à long manche peut entraîner une blessure corporelle grave.
- **Transportez la scie à long manche par la poignée avec la scie à chaîne arrêtée.** Lors du transport ou de l'entreposage de la scie à chaîne, mettez toujours le capot de la scie à chaîne. Une manutention appropriée de la scie à long manche réduira une possible blessure corporelle due à la scie à chaîne.
- **Tenez l'outil électrique seulement les surfaces de prise isolées puisque la lame de coupe peut entrer en contact avec les câbles cachés.** Une scie à chaîne entrant un contact avec un câble « sous tension » peut exposer

les pièces métalliques de l'outil « sous tension » et pourrait donner un choc électrique à l'utilisateur.

- **Ne pas utiliser la scie à long manche si les conditions météorologiques sont mauvaises, particulièrement s'il y a un risque de foudre.** Cela réduit le risque d'être frappé par la foudre.
- **Utilisez toujours les deux mains lorsque vous utilisez la scie à long manche.** Tenez la scie à long manche avec les deux mains pour éviter de perdre le contrôle.
- **Utilisez toujours un casque protecteur lorsque vous utilisez la scie à long manche au-dessus de votre tête.** Les débris tombants peuvent entraîner une blessure corporelle grave.

## RÈGLES DE SÉCURITÉ SPÉCIFIQUES



**AVERTISSEMENT :** certaines poussières contiennent des produits chimiques reconnus pour provoquer des cancers, des anomalies congénitales et d'autres troubles sur l'appareil reproducteur par l'État de Californie. Certains de ces produits chimiques sont :

- les composants des fertilisants,
- les composants des insecticides, herbicides et pesticides,
- l'arsenic et le chrome provenant des planches traitées chimiquement.

Afin de réduire votre exposition à ces produits chimiques, portez des équipements de protection individuelle appropriés, comme des masques anti-poussières spécialement conçus pour filtrer les particules microscopiques.

- **Évitez tout contact prolongé avec les poussières de ponçage, de sciage, de meulage, de perçage et provenant d'autres activités. Portez des vêtements de protection et lavez les zones exposées au savon et à l'eau.** La poussière qui pénètre dans votre bouche et vos yeux ou qui reste sur votre peau peut favoriser l'absorption de substances chimiques dangereuses.



**AVERTISSEMENT :** l'utilisation de cet outil peut générer et/ou disperser de la poussière susceptible de provoquer des problèmes respiratoires graves et permanents ou d'autres lésions. Utilisez toujours une protection respiratoire homologuée pour l'exposition à la poussière. Éloignez les particules de votre visage et de votre corps.



**ATTENTION :** portez des équipements de protection auditive pendant l'utilisation. Dans certaines circonstances et en fonction des durées d'utilisation, le bruit émis par ce produit peut contribuer à une perte de l'ouïe.

## Avant d'utiliser la tronçonneuse sur perche

- **Afin de sécuriser l'utilisation, lisez et assimilez toutes les instructions avant d'utiliser la tronçonneuse sur perche.** Respectez toutes les consignes de sécurité. Le non-respect de toutes les consignes de sécurité listées ci-dessous peut entraîner de graves blessures.
- **Soyez à ce que vous faites.** Faites preuve de bon sens. N'utilisez pas la tondeuse sur perche si vous êtes fatigué.

- **N'utilisez la tronçonneuse sur perche que pour scier des branches d'arbres.** N'utilisez pas la tronçonneuse sur perche pour effectuer des tâches pour lesquelles elle n'est pas conçue. Ne l'utilisez pas pour scier autre chose.
- **Il n'y a que les adultes correctement formés qui peuvent utiliser la tronçonneuse sur perche.** Ne laissez jamais les enfants l'utiliser.
- **Ne laissez pas les enfants ou les personnes non formées utiliser cet appareil.**
- Portez les équipements de protection suivants pour utiliser la tronçonneuse sur perche :
  - Gants de qualité industrielle
  - Chaussures de sécurité à bouts en acier avec semelles antidérapantes
  - Lunettes de protection ou écran facial
  - Casque dur de protection
  - Caches ou bouchons d'oreilles
  - Masque facial ou masque anti-poussière (en cas d'utilisation dans des zones poussiéreuses)
- **Pantalons à jambes longues et chaussures montantes.** Ne portez pas de vêtements amples, de pantalons à jambes courtes, de bijoux d'aucune sorte, ni de pieds-nus.
- Attachez vos cheveux s'ils sont longs afin qu'ils ne puissent pas être happés par les pièces mobiles.
- Avant de scier, assurez-vous toujours de ce qui suit :
  - La zone de travail est propre
  - Votre équilibre est bon
  - Une voie de repli a été prévue au moment de la chute des branches
- Inspectez l'arbre avant de l'élaguer. Veillez à ce que toutes les branches puissent librement tomber au sol.
- N'utilisez pas votre tronçonneuse sur perche pour abattre de jeunes arbres.

## Pendant l'utilisation de la tronçonneuse sur perche



**DANGER :** afin de réduire le risque de décharge électrique, n'utilisez pas la machine sur des surfaces mouillées. Ne l'exposez pas à la pluie. Rangez-le à l'intérieur.



**DANGER :** empêchez tout démarrage accidentel. Quand la batterie est en place, ne transportez pas la machine, le doigt sur l'interrupteur. Veillez à ce que l'interrupteur soit bien sur la position Arrêt avant d'insérer la batterie.

- La rallonge de perche ne doit être utilisée qu'avec l'équipement Tronçonneuse sur perche. Il n'est possible d'utiliser qu'une seule rallonge de perche avec l'équipement Tronçonneuse sur perche. N'utilisez jamais plus d'une rallonge de perche. N'utilisez la rallonge de perche avec aucun autre équipement.
- Restez vigilant. Faites preuve de bon sens quand vous utilisez l'équipement.

## FRANÇAIS

- Maintenez la zone de travail propre. Le désordre augmente les risques d'accident.
- Veillez à toujours retirer la batterie de la tronçonneuse sur perche après avoir fini l'élagage ou si vous laissez l'équipement sans surveillance.
- Maintenez les enfants, les animaux et les autres personnes à une distance d'au moins 15 m de la tronçonneuse sur perche. Il n'y a que la personne qui utilise la tronçonneuse sur perche qui puisse se trouver dans la zone d'intervention.
- N'utilisez pas la tronçonneuse sur perche pour abattre des arbres.
- Ne ramassez et ne tenez pas la tronçonneuse sur perche par la chaîne.
- Gardez vos doigts loin de la gâchette jusqu'au dernier moment avant de commencer à scier.
- Avant de démarrer la tronçonneuse sur perche, veillez à ce que la chaîne ne soit en contact avec rien.
- Gardez toutes les parties de votre corps loin de la chaîne lorsque la tronçonneuse sur perche est en marche.
- Ne forcez pas sur la tronçonneuse sur perche pour scier. N'appliquez qu'une légère pression. En respectant cette consigne l'outil fonctionne mieux, de façon plus sûre et à la cadence pour laquelle il a été conçu.
- Vous ne pouvez transporter la tronçonneuse sur perche d'un endroit à un autre :
  - qu'après en avoir retiré la batterie,
  - qu'avec les doigts loin de la gâchette,
  - qu'en tenant la perche au niveau de son point d'équilibre, et
  - avec le guide-chaîne et la chaîne vers l'arrière, fourreau en place.
- Ne coupez pas de petits buissons ou arbustes avec la tronçonneuse sur perche. Les parties effilées pourraient se coincer dans la chaîne et se rabattre sur vous. Cela pourrait vous déséquilibrer.
- N'utilisez pas l'appareil si l'éclairage est insuffisant.
- Gardez les pieds bien ancrés au sol et conservez votre équilibre. Ne vous penchez pas. Le fait de vous pencher pourrait vous faire perdre l'équilibre ou vous exposer à des surfaces chaudes.
- Veillez à garder toutes les parties de votre corps loin des pièces mobiles.
- Avec ce produit, n'utilisez sous aucun prétexte un équipement ou un accessoire qui n'aurait pas été livré avec ou qui n'aurait pas été identifié comme compatible avec ce produit dans le présent manuel d'utilisation.
- Inspectez la tronçonneuse sur perche avant chaque utilisation et en cas de chute ou de choc. Assurez-vous de l'absence de tout défaut ou dommage important.

### N'utilisez pas la tronçonneuse sur perche :

- si vous êtes sous l'influence d'alcool, de médicaments ou de drogues.
- sous la pluie ou dans des endroits humides ou mouillés.
- en présence de liquides ou de gaz inflammables.

- si la tronçonneuse sur perche a été endommagée, si elle est mal réglée ou si elle n'a pas été correctement assemblée.
- si la gâchette ne permet pas de mettre en marche et d'éteindre la tronçonneuse sur perche. La chaîne doit s'immobiliser quand vous relâchez la gâchette. Faites remplacer l'interrupteur, s'il est défectueux, dans un centre d'assistance agréé. Consultez la section **Accessoires** dans **Maintenance**.
- si vous êtes pressé.
- dans un arbre ou sur une échelle.
- dans un grue, un godet ou sur des plateformes en hauteur.
- s'il y a beaucoup de vent ou pendant un orage.

## CONSIGNES DE SÉCURITÉ GÉNÉRALES



**DANGER : risque de décharge.** En cas de contact avec des lignes électriques, de graves blessures ou la mort par électrocution est possible. N'utilisez jamais l'appareil près d'une source électrique, de fils électriques ou de lignes électriques.



**AVERTISSEMENT : Afin de garantir une utilisation sûre, lisez et assimilez parfaitement le manuel destiné au propriétaire.**

Portez un écran facial (et/ou des lunettes de protection) et un casque dur pour vous protéger des chutes de débris. Assurez-vous de toujours intervenir dans une zone dégagée, de prévoir une voie de repli et de prendre en compte l'emplacement des branches pour éviter les risques liés leurs chutes. Gardez les personnes à proximité à 15 m (50 pieds) de distance lorsque la tronçonneuse est en marche. Afin de réduire le risque de décharge électrique, n'utilisez pas l'équipement sur des surfaces mouillées. Ne l'exposez pas à la pluie. Rangez-le à l'intérieur.

- Afin de vous protéger de la chute des branches, ne vous tenez pas directement sous la branche à couper. Cet équipement ne doit pas être tenu incliné à plus de 60° par rapport au sol.
- Veillez à ce que les poignées restent sèches, propres et exemptes d'huile.
- Avant de démarrer l'équipement, veillez à ce que la chaîne ne soit en contact avec aucun objet.
- Veillez toujours à ce que la chaîne soit à l'arrêt avant de reposer l'équipement.

## Révision/Réparation

- La révision de l'outil doit être exclusivement effectuée par un réparateur qualifié. Toute opération de révision/réparation ou de maintenance réalisée par une personne non qualifiée peut occasionner un risque de blessures. Consultez la section **Maintenance** de ce manuel.
- Pour réviser/réparer un outil, n'utilisez que des pièces de rechange d'origine. Respectez les instructions de la section **Maintenance** de ce manuel. L'utilisation de pièces non autorisées ou le non-respect des instructions de maintenance peuvent occasionner un risque de décharge électrique ou de blessure.



## Protégez-vous des rebonds



**AVERTISSEMENT** : un REBOND peut se produire si le nez ou la pointe du guide-chaîne touche un objet ou si le bois se referme et pince la chaîne dans le trait de coupe. Le contact de la pointe peut dans certains cas provoquer une brusque réaction inverse qui soulève le guide-chaîne et l'entraîne dans la direction de l'utilisateur. Le pincement de la chaîne le long de la partie supérieure du guide-chaîne peut rapidement repousser le guide-chaîne vers l'utilisateur. Ces réactions peuvent vous faire perdre le contrôle de la tronçonneuse ce qui peut occasionner de graves blessures.



**les précautions suivantes doivent être prises afin de minimiser le risque de rebond :**

- Tenez fermement la tronçonneuse à deux mains lorsque l'équipement est en marche. Tenez-la fermement avec les pouces et les doigts autour de la poignée du bloc-moteur et de la poignée auxiliaire. N'UTILISEZ PAS la perche comme surface de préhension.
- Ne vous penchez pas.
- Gardez les pieds bien ancrés au sol et conservez votre équilibre en permanence.
- Ne laissez pas le nez du guide-chaîne entrer en contact avec une bûche, une branche, le sol ou un quel qu'autre obstacle.
- N'étendez jamais la poignée de la tronçonneuse sur perche au-dessus du niveau de vos épaules.
- Utilisez des dispositifs comme les chaînes limitant les rebonds, les systèmes de freinage de chaîne et des guide-chaînes spéciaux qui permettent de réduire les risques liés aux rebonds.
- N'utilisez que des guide-chaînes et des chaînes de rechange spécifiés par le fabricant ou similaires.
- Ne laissez jamais la chaîne en mouvement entrer en contact avec quoi que ce soit par le bout du guide-chaîne.
- Gardez la zone de travail exempte de tout obstacle comme des arbres, des branches, des pierres, des clôtures, des souches par exemple. Supprimez et évitez les obstacles avec lesquels votre tronçonneuse pourrait entrer en contact pendant le tronçonnage d'une bûche ou d'une branche.
- Gardez la chaîne bien affûtée et correctement tendue. Une chaîne lâche ou émoussée peut augmenter le risque de rebond. Contrôlez la tension à intervalles réguliers alors que le moteur est arrêté et que la batterie a été retirée.
- Ne commencez et ne continuez à scier que lorsque la chaîne tourne à pleine vitesse. Si la chaîne tourne au ralenti, les risques de rebond sont plus importants.
- Ne sciez qu'une branche à la fois.
- Soyez extrêmement prudent lorsque vous réinsérez la chaîne dans un trait de coupe déjà existant. Engagez la pointe butoir dans le bois et laissez la chaîne atteindre sa pleine vitesse avant d'entamer la coupe.
- Ne réalisez pas de coupe plongeante ou de forage.
- Faites attention aux branches qui bougent et aux autres forces qui pourraient refermer le trait de coupe et coincer la chaîne.

## Dispositifs de sécurité liés au rebond



**AVERTISSEMENT** : les dispositifs suivants équipent votre tronçonneuse sur perche afin de réduire le risque de rebond. Mais de tels dispositifs ne permettent cependant pas de complètement supprimer cette réaction dangereuse. En tant qu'utilisateur de la tronçonneuse sur perche, vous ne devez pas uniquement vous fier aux dispositifs de sécurité. Vous devez respecter les consignes de sécurité, les instructions et les opérations de maintenance mentionnées dans ce manuel afin d'éviter les rebonds et les autres forces qui pourraient occasionner de graves blessures.

- **Un guide-chaîne à faible rebond**, dont le rayon en extrémité est plus petit, réduit la taille de la zone propice à engendrer des rebonds au bout du guide. Un guide-chaîne à faible rebond est un guide-chaîne qui a démontré qu'il pouvait réduire de façon significative le nombre et la gravité des rebonds lorsqu'il a été testé conformément aux exigences de sécurité pour les tronçonneuses électriques.
- **Une chaîne à faible rebond**, avec une jauge de profondeur enveloppante et un maillon-guide qui dévient la force du rebond et permettent au bois de graduellement atteindre la dent de coupe. Une chaîne à faible rebond est une chaîne qui répond aux prescriptions liées aux rebonds quand elle a été testée sur un échantillon représentatif de tronçonneuses.

## Noms et termes liés à la tronçonneuse sur perche

- **Pignon moteur ou Pignon**. La partie dentée qui entraîne la chaîne de la tronçonneuse.
- **Guide-chaîne**. Une structure solide avec un rail qui soutient et guide la chaîne de la tronçonneuse.
- **Fourreau du guide-chaîne**. Un étui à installer sur la guide-chaîne pour éviter tout contact avec les dents lorsque la tronçonneuse n'est pas utilisée.
- **Rebond**. Le mouvement vers l'arrière et/ou le haut du guide-chaîne qui a lieu quand la chaîne au niveau du nez du guide-chaîne en partie haute entre en contact avec quelque chose, un tronc, une branche ou lorsque le bois se referme et pince la chaîne dans le trait de coupe.
- **Chaîne à faible rebond**. Une chaîne qui répond aux prescriptions concernant les rebonds. (si testée sur un échantillon représentatif de tronçonneuses).
- **Guide-chaîne à faible rebond**. Une guide-chaîne qui a prouvé qu'il pouvait réduire les rebonds de façon significative.
- **Chaîne de rechange**. Une chaîne conforme aux exigences de performance liées aux rebonds si testée avec des tronçonneuses spécifiques. Il se peut que les exigences de performance ne soient pas conformes si elle est utilisée avec d'autres tronçonneuses.
- **Chaîne de tronçonneuse**. Un anneau souple avec des dents permettant de scier le bois, qui est entraîné par le moteur et qui repose sur le guide-chaîne.
- **Butoir pointu (Pointe)**. La ou les dent(s) pointue(s) qui servent pendant l'élague à pivoter la tronçonneuse et à la maintenir en position pendant la coupe.

## FRANÇAIS

- **Interrupteur.** Un dispositif qui, lorsqu'il est actionné, ouvre ou coupe l'alimentation électrique allant au moteur du la tronçonneuse.
- **Verrouillage de l'interrupteur.** Un moyen de coupure repositionnable qui évite l'enclenchement accidentel de l'interrupteur tant qu'il n'est pas actionné manuellement.
- **Tailler (Élaguer).** Procédé qui consiste à couper les branches d'un arbre.
- **Coupe par le dessous.** Une coupe vers le haut depuis le dessous d'un rondin ou d'une branche. Elle est effectuée dans une position de coupe normale avec le haut du guide-chaîne.

## Rangement

1. **Veillez à ranger l'équipement à l'intérieur.** Le meilleur endroit pour ranger l'équipement est un endroit frais et sec, protégé des rayons directs du soleil, protégé de la chaleur et du froid et hors de portée des enfants.
2. **Veillez à toujours détendre la chaîne après avoir fini une intervention. La chaîne se contracte en refroidissant.** Si la chaîne n'est pas détendue, cela peut endommager la tronçonneuse.

## Renseignements de sécurité supplémentaires

 **AVERTISSEMENT :** ne jamais modifier l'outil électrique ou toute pièce de celui-ci. Cela pourrait entraîner des dommages matériels ou des blessures corporelles.

 **AVERTISSEMENT :** portez **TOUJOURS** des lunettes de sécurité. Les lunettes de tous les jours **NE SONT PAS** des lunettes de sécurité. Utilisez également un masque facial ou anti-poussière pour les opérations poussiéreuses. **PORTEZ TOUJOURS UN ÉQUIPEMENT DE SÉCURITÉ CERTIFIÉ :**

- Protection oculaire ANSI Z87.1 (CAN/CSA Z94.3),
- Protection auditive ANSI S12.6 (S3.19),
- Protection respiratoire NIOSH/OSHA/MSHA.

 **AVERTISSEMENT :** certaines poussières contiennent des produits chimiques reconnus dans l'État de la Californie pour causer le cancer et des anomalies congénitales ou autres effets nuisibles sur la reproduction. Certains exemples de ces produits chimiques sont :

- des composants de fertilisants,
- des composants d'insecticides, d'herbicides et de pesticides,
- l'arsenic et le chrome provenant du bois de construction traité chimiquement.

Pour réduire votre exposition à ces produits chimiques, portez un équipement de sécurité approuvé, comme un masque anti-poussière spécialement conçu pour filtrer les particules microscopiques.

 **AVERTISSEMENT :** l'utilisation de cet outil peut générer et/ou disperser de la poussière qui peut causer des lésions respiratoires graves et permanentes ou d'autres blessures. Utilisez toujours une protection respiratoire approuvée par NIOSH/OSHA appropriée















pour l'exposition à la poussière. Dirigez les particules loin du visage et du corps.

 **AVERTISSEMENT :** portez toujours une protection auditive personnelle appropriée conforme à ANSI S12.6 (S3.19) durant l'utilisation. Dans certaines conditions et selon la durée d'utilisation, le bruit provenant de ce produit peut contribuer à la perte de l'audition.

 **ATTENTION :** lorsque vous ne l'utilisez pas, placez l'outil sur le côté sur une surface stable là où cela n'entraînera pas un risque de trébuchement ou de chute. Certains outils avec de gros bloc-piles tiennent debout, mais ils peuvent facilement être renversés.

- **Les événements couvrent souvent des pièces qui se déplacent et doivent être évités.** Les vêtements amples, les bijoux ou les cheveux longs peuvent se coincer dans des pièces en mouvement.

L'étiquette sur votre outil peut comporter les symboles suivants. Les symboles et les définitions sont les suivants :

BPM.....battements par minute		N'exposez pas l'outil à la pluie ou à une forte humidité et ne le laissez pas dehors s'il pleut.
V.....volts		Gardez à distance les éventuelles personnes à proximité.
min.....minutes		Gardez les mains loin de la lame.
== ou CC.....courant continu		Risque d'électrocution. Restez éloigné d'au moins 10 m (30pi) des lignes aériennes.
.../min.....par minute		Faites attention aux chutes d'objets.
Tr/min.....tours par minute		Portez un casque pour protéger votre tête.
A.....ampères		Portez des gants de travail.
Hz.....hertz		Portez des chaussures antidérapantes.
W.....watts		
Wh.....Watheures		
n <sub>0</sub> .....vitesse à vide		symbole d'alertes de sécurité
n.....vitesse nominale		portez une protection respiratoire
		portez une protection oculaire
		Construction de classe II (à isolation double)
		portez une protection auditive
		lisez toute la documentation
		Surface chaude. Ne pas toucher.
		évitiez de fixer la lumière
		ou CA.....courant alternatif
Ah.....ampères-heures		



## MONTAGE ET RÉGLAGES

**⚠ AVERTISSEMENT :** afin de réduire tout risque de blessure grave, éteignez l'outil et retirez le bloc-batterie avant d'effectuer toute opération de réglage ou de retirer/installer un équipement ou un accessoire. Un démarrage accidentel peut occasionner des blessures.

**⚠ AVERTISSEMENT :** veillez à n'utiliser que des DEWALT blocs-batteries et des chargeurs.

### Moteur (Fig. B)

(Moteur DEWALT vendu séparément)

**⚠ AVERTISSEMENT :** afin de réduire le risque de blessure :

- Avant toute utilisation, s'assurer que toutes les personnes qui utiliseront l'outil lisent et assimilent toutes les consignes de sécurité et les autres informations contenues dans les manuels du moteur et des accessoires.
- Ne jamais mettre sous tension sans qu'un accessoire soit bien installé sur le moteur.

**⚠ AVERTISSEMENT :** afin de réduire le risque des blessures corporelles graves, éteignez l'outil et, retirez le blocs-piles avant d'effectuer tout réglage ou de retirer/installer des pièces ou des accessoires. Un démarrage accidentel peut causer des blessures.

Votre accessoire est conçu pour que le moteur puisse être séparé de l'accessoire scie à long manche en tournant la molette **13** dans le sens inverse aux aiguilles d'une montre, en appuyant sur le bouton de verrouillage **18** et en les séparant doucement par les manches **1**, **14**.

Cela doit seulement être fait avec la gâchette éteinte et le bloc-piles retiré. À l'intérieur du manche supérieur du moteur **14** se trouve un couplage mécanique qui tourne lorsque le moteur est en marche. Ce raccord peut provoquer une blessure en cas de contact alors que le moteur fonctionne.

**REMARQUE :** Assurez-vous que l'accessoire est complètement engagé et que la molette est complètement serrée avant utilisation. Vérifiez que l'engagement et le serrage sont corrects pendant l'utilisation.

### Assembler l'accessoire scie à long manche au moteur (Fig. B)

**⚠ AVERTISSEMENT :** lame tranchante en mouvement. Afin de prévenir le fonctionnement accidentel, assurez-vous que la pile est déconnectée de la poignée et que l'étui protecteur est en place avant d'effectuer les opérations suivantes. Ne pas le faire pourrait entraîner des blessures corporelles graves.

Associer le moteur **14** à l'accessoire scie à long manche **1** crée une scie à long manche d'environ 5,9 ft (1,8 m) de longueur.

### Pour fixer le moteur à l'accessoire scie à long manche

1. Le manche supérieur du moteur **14** est équipé de trois trous de verrouillage **15**, **16**, **17** pour le bouton de verrouillage **18**.
2. Lors de l'installation du manche de la scie à long manche **1** dans le manche supérieur du moteur **14** et l'alignement du bouton de verrouillage **18** avec l'un des trous de verrouillage **15**, **16**, **17**.

**REMARQUE :** Pour engager correctement le bouton de verrouillage **18** dans le trou de verrouillage **15**, tournez légèrement le manche du moteur **14** et déplacez-le dans le sens axial jusqu'à ce que le bouton de verrouillage s'engage dans le trou de verrouillage.

3. Tournez la molette **13** pour sécuriser l'accessoire.
4. Lorsque l'assemblage est correct, le bouton de verrouillage doit s'engager dans l'un des trois trous de verrouillage. Sinon, n'utilisez pas l'appareil, démontez et ré-alignez l'accessoire scie à long manche **1** de sorte que le bouton de verrouillage **18** s'engage dans l'un des trois trous de verrouillage **15**, **16**, **17**.

### Assemblage de la rallonge de manche à l'accessoire scie à long manche et au moteur (Fig. B, C)

**⚠ ATTENTION :** la manche extensible doit être utilisée exclusivement avec la fixation de la scie à long manche.

**⚠ ATTENTION :** un seul manche extensible doit être utilisé avec la fixation de la scie à long manche.

### Pour fixer le moteur à l'accessoire scie à long manche

Ajouter la rallonge de manche **11** au moteur **14** et à l'accessoire scie à long manche **1** crée une scie à long manche d'environ 2,7 m (8,9') de longueur.

### Pour fixer le moteur à la rallonge de manche et à l'accessoire scie à long manche

1. Le manche supérieur du moteur **14** est équipé de trois trous de verrouillage **15**, **16**, **17** pour le bouton de verrouillage **18**.
2. Lors de l'installation de la rallonge de manche **11** dans le manche supérieur du moteur **14** et l'alignement du bouton de verrouillage **18** avec l'un des trois trous de verrouillage **15**, **16**, **17**.
3. Tournez la molette **13** pour sécuriser la rallonge de manche.

### Pour fixer l'accessoire scie à long manche à la rallonge de manche :

1. Lors de l'installation de l'accessoire scie à long **1** dans la rallonge du manche **11**, le manche de la scie à long manche **1** est équipée de trois trous de verrouillage **15**, **16**, **17** pour le bouton de verrouillage **18**.
2. Lors de l'installation du manche de l'accessoire scie à long manche **1** dans la rallonge de manche **11** et

l'alignement du bouton de verrouillage **18** avec l'un des trois trous de verrouillage **15**, **16**, **17**.

3. Tournez la molette **13** pour sécuriser l'accessoire.
4. Lorsque l'assemblage est correct, le bouton de verrouillage doit s'engager dans l'un des trois trous de verrouillage. Sinon, ne l'utilisez pas, démontez et ré-alignez l'accessoire scie à long **1** de sorte que le bouton de verrouillage **18** s'engage dans l'un des trois trous de verrouillage **15**, **16**, **17** dans le coupleur de la rallonge du manche **12**.

**⚠ AVERTISSEMENT :** vérifiez toujours que les molettes sont totalement sécuritaires en position. Si les molettes ne sont pas complètement sécuritaires, les ensembles peuvent se détacher et créer une situation dangereuse. Vérifiez régulièrement les connexions afin de vous assurer que les molettes sont totalement sécuritaires en position.

## DÉSASSEMBLER

**⚠ AVERTISSEMENT :** afin de réduire le risque des blessures corporelles graves, éteignez l'outil et retirez le blocs-piles avant d'effectuer tout réglage ou de retirer/installer des pièces ou des accessoires. Un démarrage accidentel peut causer des blessures.

## Détachement de l'ensemble de scie à long manche (Fig. A–C)

**⚠ AVERTISSEMENT :** lame tranchante en mouvement. Afin de prévenir le fonctionnement accidentel, assurez-vous que la pile est déconnectée de la poignée et que l'étui protecteur est en place avant d'effectuer les opérations suivantes. Ne pas le faire pourrait entraîner des blessures corporelles graves.

Pour détacher les ensemble, détachez toujours l'accessoire scie à long manche **1** en premier.

### Pour retirer la rallonge de manche de l'accessoire scie à long manche :

1. Installez l'étui **32** sur le guide-chaîne et la chaîne.
2. Pour retirer l'accessoire scie à long manche **1** de la rallonge de manche **11**, desserrez la molette **13**.
3. Appuyez sur le bouton de verrouillage **18** situé sur le coupleur de la rallonge de manche **12**, et tirez l'accessoire scie à long manche **1** à l'écart de la rallonge de manche **11**.

### Pour retirer le moteur de la rallonge de manche :

1. En retirant la rallonge de manche **11** du moteur **14**, desserrez la molette **13**. Appuyez ensuite sur le bouton de verrouillage **18** et tirez la rallonge de manche **11** à l'écart du moteur **14**.

## Installer le guide-chaîne et la chaîne de la scie (Fig. D–G)

**⚠ ATTENTION :** chaîne tranchante. Portez toujours des gants protecteurs lorsque vous manipulez la chaîne. La chaîne est aiguisée et peut vous couper lorsqu'elle ne fonctionne pas.

**⚠ AVERTISSEMENT :** chaîne tranchante en mouvement. Afin de prévenir le fonctionnement accidentel, assurez-vous que la pile est retirée de l'outil avant d'effectuer les opérations suivantes. Ne pas le faire pourrait entraîner des blessures corporelles graves.

Si la chaîne de scie **7** et le guide-chaîne **6** sont emballés séparément dans une boîte, la chaîne doit être fixée au guide et les deux doivent être fixés au corps de l'outil.

1. Placez l'accessoire scie à long manche **1** sur une surface plane et ferme.
2. Tournez les contre-écrous du guide **3** dans le sens inverse des aiguilles d'une montre avec une clé de 13 mm (non fournie) et retirez-les.
3. Tournez la vis du carter de pignon à l'aide d'un tournevis plat **23** dans le sens inverse des aiguilles d'une montre et retirez-la.
4. Retirez le carter du pignon **2**.
5. À l'aide d'un tournevis plat, tournez la vis de tension de la chaîne **8** de quatre tours dans le sens inverse aux aiguilles d'une montre.
6. En portant des gants protecteurs, saisissez la chaîne de scie **7** et enroulez-la autour du guide-chaîne **6**, en vous assurant que les dents sont placées dans la bonne direction.
7. Assurez-vous que la chaîne est placée correctement dans la fente autour de tout le guide-chaîne.
8. Placez la chaîne de scie autour du pignon **22**. En alignant l'encoche sur le guide-chaîne avec la broche de tension du guide-chaîne **24** et les deux boulons de fixation du guide **25**, sur la base de l'outil comme illustré à la Figure F.
9. Une fois en place, tenez le guide immobile, replacez le carter du pignon **2**. Vérifiez que les trous de boulon sur le carter son alignés avec les deux boulons de fixation du guide **25**, sur le boîtier principal.
10. Installez les écrous du guide **3** et tournez dans le sens des aiguilles d'une montre avec une clé de 13 mm (non fournie) jusqu'à bien l'ajuster, puis serrez l'écrou d'un tour complet pour tendre correctement la chaîne.
11. Tournez la vis de tension de la chaîne **8** dans le sens des aiguilles d'une montre pour augmenter la tension, comme illustré à la Fig. G. Vérifiez que la chaîne de scie **7** est bien serrée contre le guide-chaîne **6**. Serrez l'écrou de blocage du guide-chaîne **3** jusqu'à bien l'ajuster.
12. Suivez les instructions dans la section **Ajuster la tension de la chaîne**.

## Réglage de la tension de la chaîne (Fig. A, E, G, H)

**REMARQUE :** La tension de la chaîne de scie doit être régulièrement ajustée avant chaque utilisation.

1. Avec la scie à long manche toujours sur une surface ferme et plane, vérifiez la tension de la chaîne de scie **7**. La tension est bonne lorsque la chaîne se rétablit d'elle-même après avoir été tirée de 3 mm du guide-chaîne **6** avec une légère force de l'index et du pouce comme illustré à la Figure G. Il doit n'y avoir aucun

« affaissement » entre le guide-chaîne et la chaîne sur la partie inférieure comme illustré à la Fig. H.

2. Pour ajuster la tension de la chaîne de scie, desserrez les contre-écrous du guide **3** comme indiqué dans la section **Installation du guide-chaîne et de la chaîne**.
3. Tournez la vis de tension de la chaîne **8** à l'avant du boîtier à l'aide d'un tournevis plat.
4. Vérifiez la tension de la chaîne et réglez-la si nécessaire.
5. Ne pas trop tendre la chaîne de la scie puisque cela peut mener à une usure excessive et réduira la vie du guide-chaîne et de la chaîne de la scie. Trop de tension réduit aussi la quantité de coupes obtenues par chargement de la pile.
6. Une fois la tension de la chaîne correcte, serrez l'écran de blocage du guide-chaîne **3** jusqu'à bien l'ajuster.
7. Une chaîne neuve s'étire légèrement au cours des premières heures d'utilisation. Il est important de vérifier fréquemment la tension (après avoir débranché la pile) a cours des 2 premières heures d'utilisation.

## Remplacement de la chaîne de scie (Fig. D, E)

**ATTENTION** : chaîne tranchante. Portez toujours des gants protecteurs lorsque vous manipulez la chaîne. La chaîne est aiguisée et peut vous couper lorsqu'elle ne fonctionne pas.

**AVERTISSEMENT** : chaîne tranchante en mouvement. Afin de prévenir le fonctionnement accidentel, assurez-vous que la pile est retirée de l'outil avant d'effectuer les opérations suivantes. Ne pas le faire pourrait entraîner des blessures corporelles graves.

1. Pour retirer la chaîne de scie **7**, tournez la vis de tension de la chaîne **8** à l'avant du boîtier en utilisant un tournevis plat. Tourner la vis dans le sens contraire des aiguilles d'une montre permet au guide-chaîne **6** de reculer et de réduire la tension de la chaîne afin qu'elle puisse être retirée.
2. Placez la scie à long manche sur une surface plane et ferme.
3. Retirez le capot du pignon **2** comme indiqué dans la section **Installation du guide-chaîne et de la chaîne**.
4. En portant des gants protecteurs, saisissez la chaîne de scie et soulevez la chaîne usée de la rainure du guide-chaîne.
5. Retournez le guide-chaîne à chaque changement de chaîne pour assurer une usure régulière.
6. Placez la nouvelle chaîne dans la fente sur le guide-chaîne en vous assurant que les dents de la scie sont placées dans la bonne direction en faisant correspondre la flèche sur la chaîne avec le graphique sur le carter du pignon **2** illustré à la Figure D.
7. Suivez les instructions de la section **Installation du guide-chaîne et de la chaîne de scie**.

## Huilage de la scie à chaîne et du guide-chaîne (Fig. A, I)

**AVERTISSEMENT** : si le réservoir d'huile se vide ou que la chaîne n'est pas correctement lubrifiée pendant l'utilisation, la chaîne bat et endommage l'appareil et peut provoquer des blessures corporelles graves.

**AVERTISSEMENT** : le manque de huilage correct du guide et de la chaîne peut produire une chaleur excessive en raison du frottement et peut déloger la chaîne du guide pendant le fonctionnement.

### Système de huilage automatique

Cette scie à chaîne est munie d'un système de huilage automatique qui garde la scie à chaîne et le guide-chaîne lubrifiés. Le réservoir d'huile **9** indique le niveau d'huile. Si le niveau d'huile est inférieur au quart, retirez la pile du moteur et remplissez le réservoir d'huile **9** avec le type d'huile correct. Videz toujours le réservoir d'huile **9** lorsque vous avez terminé la coupe.

**REMARQUE** : Utilisez une huile pour chaîne et guide de scie de haute qualité pour la lubrification. Comme substitut temporaire, une huile à moteur SAE30 non détergente peut être utilisée. L'utilisation d'une huile végétale pour la chaîne et le guide est recommandée lorsque vous élaguez des arbres. L'huile minérale n'est pas recommandée parce qu'elle peut être nocive pour les arbres. Ne jamais utiliser de l'huile usée ou de l'huile très épaisse. Cela peut endommager votre scie à chaîne.

### Remplir le réservoir d'huile

1. Dévissez dans le sens contraire des aiguilles d'une montre et retirez le bouchon de l'huile **4**. Remplissez complètement le réservoir d'huile **9** avec le type d'huile recommandé pour le guide et la chaîne.
2. Remettez le capuchon de l'huile et serrez dans le sens des aiguilles d'une montre.
3. Éteignez régulièrement la scie à chaîne et vérifiez le niveau d'huile pour vous assurer que le guide et la chaîne sont bien huilés.

### Réglage du système de huilage automatique

**AVERTISSEMENT** : afin de réduire le risque des blessures corporelles graves, éteignez l'outil et débranchez le blocs-piles avant d'effectuer tout réglage ou de retirer/installer des pièces ou des accessoires. Un démarrage accidentel peut causer des blessures.

La vis de réglage de l'huile **10** se trouve sur le dessus de la boîte de vitesse **26**.

1. Insérez la clé hexagonale de 2,4 mm fournie **31** dans la vis de réglage de l'huile **10**.
2. Tourner la vis dans le sens contraire des aiguilles d'une montre pour augmenter le débit d'huile vers le guide et la chaîne.
3. Tourner la vis dans le sens des aiguilles d'une montre pour réduire le débit d'huile vers le guide et la chaîne.

## Fixer et ajuster la courroie d'épaule (Fig. J)

**AVERTISSEMENT :** la courroie d'épaule doit être passée par-dessus une seule épaule, en diagonale par rapport au corps. Voir la Fig. J.

Une courroie d'épaule **27** est recommandée pour tous les outils dont le poids total dépasse 6 kg (13 lbs). (Le poids total inclut le moteur, l'accessoire et la pile.) Fixez la courroie à l'outil comme illustré à la Fig. J et ajustez-la pour un équilibre et un soutien appropriés

1. Fixez le support de la courroie **29**.
2. Enclenchez le verrou de la courroie d'épaule **28** sur le support de la courroie **29** located on the unit, just in front of the ON/OFF trigger comme illustré à la Fig. C Réglez la courroie afin qu'elle passe sur votre épaule et assure un équilibre et un soutien adéquats.

## Transporter la tronçonneuse (Fig. L)

- Toujours l'éteindre, retirer la batterie et couvrez le guide-chaîne **6** avec l'étui **32** pour transporter la scie.

## FONCTIONNEMENT

**AVERTISSEMENT :** afin de réduire le risque de blessure corporelle, éteignez l'appareil et retirez le bloc-piles avant d'effectuer tout ajustement ou de retirer/installer des pièces ou des accessoires. Un déclenchement accidentel du démarrage peut causer des blessures.

## Position correcte des mains (Fig. J, K, M, N)

**AVERTISSEMENT :** pour réduire tout risque de dommages corporels graves, adopter **SYSTÉMATIQUEMENT** la position des mains illustrée.

**AVERTISSEMENT :** pour réduire tout risque de dommages corporels graves, maintenir fermement et **SYSTÉMATIQUEMENT** l'outil pour anticiper toute réaction soudaine de sa part.

**AVERTISSEMENT :** tenir l'outil seulement pas les surfaces de préhension prévues : La poignée du moteur et la poignée auxiliaire.

**AVERTISSEMENT :** ne pas utiliser le manche comme surface de préhension.

Une position des mains appropriée nécessite une main sur la poignée du moteur **20** et une main sur la poignée auxiliaire **21**.

## Utiliser la scie à long manche (Fig. A)

**AVERTISSEMENT :** lisez et comprenez toutes les instructions. Ne pas suivre toutes les instructions indiquées ci-dessous peut conduire à un choc électrique, un incendie et/ou une blessure corporelle grave.

**ATTENTION :** réduisez toujours la tension de la chaîne après avoir terminé le travail. La chaîne se contracte au fur et à mesure qu'elle refroidit. Si elle n'est pas relâchée, cela peut endommager la scie.

**IMPORTANT :** Ne jamais utiliser une scie à long manche si elle est endommagée ou mal ajustée ou qui n'est pas complètement ni solidement assemblée. Assurez-vous que

la scie à chaîne **7** cesse tout mouvement lorsque vous relâchez la gâchette. Ne jamais ajuster le guide-chaîne **6** ou la chaîne de scie lorsque le moteur fonctionne ou si la pile est connectée.

## Taillage/Élagage avec la scie à long manche

**AVERTISSEMENTS :**

- **Ne jamais vous mettre debout directement sous la branche lorsque vous coupez.** Placez-vous toujours hors de la trajectoire des débris tombants.
- **Portez toujours une protection pour la tête, les yeux, les pieds et le corps.** Porter une protection pour le corps aidera à réduire le risque de blessure lorsque vous utilisez cet outil.
- **Ne jamais se tenir debout sur une échelle ou un autre support instable pendant l'utilisation de la scie à long manche.** Évitez toujours toute position qui peut vous faire perdre votre équilibre et causer une blessure grave.
- **Gardez les autres personnes à au moins 15 m (50') de l'aire de travail.** Les distractions peuvent vous faire perdre le contrôle.
- **Danger d'électrocution.** Afin de prévenir les chocs, ne pas utiliser à moins de 15 m (50') des lignes électriques aériennes. Vérifiez toujours la zone environnante pour les lignes électriques dissimulées.
- **Ne pas tenir la poignée de la gâchette de la scie à long manche au-dessus de la hauteur des épaules.**

## Crochet pour enlever les branches (Fig. A)

**ATTENTION :** le crochet pour enlever les branches n'est pas un crochet pour courroie.

Votre scie à long manche inclut un crochet pour enlever les branches **5** afin d'aider à enlever les branches élaguées de petites à moyennes tailles.

## Élaguer avec la scie à long manche (Fig. A, M–O)

**AVERTISSEMENT :** laissez l'outil fonctionner à son propre rythme. Ne pas surcharger.

**AVERTISSEMENT :** lorsque vous élaguez des arbres : protégez-vous contre les rebonds qui peuvent entraîner une blessure grave ou la mort. Consultez **Se protéger contre les rebonds** afin d'éviter le risque de rebonds. Ne pas trop vous étirer. Assurez-vous que vos pieds sont bien d'aplomb. Gardez les pieds écartés. Répartissez votre poids également sur les deux pieds.

1. Utilisez les deux mains pour saisir la scie à long manche comme illustré à la Fig. M, N. Saisissez fermement. Les pouces et les doigts doivent encercler la poignée du moteur **20** et la poignée auxiliaire **21**. Gardez vos doigts à l'écart du conduit de l'évacuation de la sciure **30** illustré à la Fig. O.
2. Ne jamais l'utiliser lorsque vous êtes dans un arbre, dans une position étrange ou sur une échelle ou une autre

surface instable. Vous pouvez perdre le contrôle de la scie à long manche causant une blessure grave.

3. Suivez les directives ci-dessous pour tailler un arbre.
  - a. Assurez-vous que la scie à long manche fonctionne à pleine vitesse avant de faire une coupe. Lorsque vous commencez une coupe, placez la chaîne de la scie en mouvement 7 contre la branche. Tenez solidement la scie à long manche en place afin d'éviter le rebondissement ou le patinage (déplacement latéral) de la scie à long manche.
  - b. Guidez la scie à long manche à l'aide d'une légère pression. Effectuez la première coupe à 152 mm du tronc sur la partie inférieure de la branche. Utilisez le dessus du guide-chaîne 6 pour effectuer cette coupe. Coupez 1/3 à travers le diamètre de la branche. Puis effectuez la coupe de finition à partir du dessus. Si vous essayez de couper des branches épaisses à partir du bas, la branche coïncera et pincera la chaîne de la scie dans la coupe. Si vous essayez de couper des branches épaisses à partir du dessus, sans une entaille peu profonde, la branche peut éclater. Ne pas forcer la scie à long manche. Le moteur se surchargera et peut brûler. Elle travaillera mieux et sera plus sécuritaire à la vitesse pour laquelle elle a été conçue.
  - c. Retirez la scie à long manche de la coupe pendant qu'elle fonctionne à pleine vitesse. Arrêtez la scie à long manche en relâchant la gâchette 33. Assurez-vous que la chaîne de la scie est arrêtée avant de déposer la scie à long manche.

## ENTRETIEN



**AVERTISSEMENT :** afin de réduire le risque de blessure corporelle, éteignez l'appareil et retirez le bloc-piles avant d'effectuer tout ajustement ou de retirer/installer des pièces ou des accessoires. Un déclenchement accidentel du démarrage peut causer des blessures.

Votre outil électrique DEWALT a été conçu pour fonctionner longtemps avec un minimum de entretien. Le fonctionnement continu et satisfaisant de l'outil dépendra d'un entretien adéquate et d'un nettoyage régulier.

## Nettoyage



**AVERTISSEMENT :** enlever les saletés et la poussière hors des événements au moyen d'air comprimé propre et sec, au moins une fois par semaine. Pour minimiser le risque de blessure aux yeux, toujours porter une protection oculaire conforme à la norme ANSI Z87.1 lors du nettoyage.



**AVERTISSEMENT :** ne jamais utiliser de solvants ni d'autres produits chimiques puissants pour nettoyer les pièces non métalliques de l'outil. Ces produits chimiques peuvent affaiblir les matériaux de plastique utilisés dans ces pièces. Utiliser un chiffon humecté uniquement d'eau et de savon doux. Ne jamais laisser de liquide pénétrer dans l'outil et n'immerger aucune partie de l'outil dans un liquide.

## Accessoires



**AVERTISSEMENT :** puisque les accessoires autres que ceux offerts par DEWALT n'ont pas été testés avec ce produit, leur utilisation pourrait s'avérer dangereuse. Pour réduire le risque de blessures, utiliser exclusivement les accessoires DEWALT recommandés avec le présent produit.

Les accessoires recommandés pour cet outil sont vendus séparément au centre de service de votre région. Pour obtenir de l'aide concernant l'achat d'un accessoire, communiquer avec DEWALT, composer le 1 800 433-9258 (1 800 4-DEWALT) ou visiter notre site Web : [www.dewalt.com](http://www.dewalt.com).

**La chaîne et le guide de remplacement sont disponibles au centre de services le plus proche.**

- Cette scie à chaîne nécessite une chaîne de remplacement DWO1DT608 de 203 mm (8 po).

## Chaîne de la scie et guide-chaîne

Après quelques heures d'utilisation, retirez le capot du pignon, le guide-chaîne et la chaîne et nettoyez en profondeur à l'aide d'une brosse de soies douces. Assurez-vous que le trou pour l'huile sur le guide est exempt de débris. Lorsque vous remplacez des chaînes émoussées par des chaînes aiguisées, il est recommandé de retourner le guide-chaîne de bas en haut.

## Tranchant de la chaîne de la scie



**ATTENTION :** chaîne tranchante. Portez toujours des gants protecteurs lorsque vous manipulez la chaîne. La chaîne est aiguisée et peut vous couper lorsqu'elle ne fonctionne pas.

**IMPORTANT :** Les gouges de la chaîne s'érousseront immédiatement s'ils touchent le sol, des pierres, la maçonnerie ou un clou durant la coupe.

Pour obtenir la meilleure performance possible de votre scie à chaîne, il est important de garder les dents de la chaîne de la scie aiguisées. Des services d'aiguisage de la chaîne sont disponibles dans votre centre de services DEWALT le plus près.

**REMARQUE :** Chaque fois que la chaîne de la scie est aiguisée, elle perd certaines des qualités de rebonds réduits et vous devez redoubler de prudence. Il est recommandé qu'une chaîne de scie soit aiguisée pas plus que quatre fois.

## Réparations

Le chargeur et le bloc-piles ne sont pas réparables. Le chargeur ou le bloc-piles ne comportent aucune pièce réparabile.



**AVERTISSEMENT :** pour assurer la SÉCURITÉ et la FIABILITÉ du produit, les réparations, l'entretien et les réglages doivent être réalisés (cela comprend l'inspection et le remplacement du balai, le cas échéant) par un centre de réparation en usine DEWALT ou un centre de réparation agréé DEWALT. Toujours utiliser des pièces de rechange identiques.

## Registre en ligne

Merci pour votre achat. Enregistrez dès maintenant votre produit:

- **RÉPARATIONS SOUS GARANTIE:** cette carte remplie vous permettra de vous prévaloir du service de réparations sous garantie de façon plus efficace dans le cas d'un problème avec le produit.
- **CONFIRMATION DE PROPRIÉTÉ:** en cas de perte provoquée par un incendie, une inondation ou un vol, cette preuve de propriété vous servira de preuve auprès de votre compagnie d'assurances.
- **SÉCURITÉ:** l'enregistrement de votre produit nous permettra de communiquer avec vous dans l'éventualité peu probable de l'envoi d'un avis de sécurité régi par la loi fédérale américaine de la protection des consommateurs.
- Registre en ligne à [www.dewalt.com](http://www.dewalt.com).

## Garantie limitée de trois ans

DEWALT réparera ou remplacera sans frais tout appareil défectueux pour cause de défaut de matériau ou de main-d'œuvre sur une période de trois ans à partir de la date d'achat de l'outil (deux ans pour les bloc-piles). Cette garantie ne couvre pas les pièces en panne pour cause d'abus ou d'usure normale de l'outil. Pour plus de détails au sujet de la couverture de la garantie et l'information de réparation sous garantie, visitez [www.dewalt.com](http://www.dewalt.com) ou composez le 1-800-4-DEWALT (1-800-433-9258). Cette garantie ne s'applique pas aux accessoires ou dommages causés par des réparations effectuées ou tentées par d'autres. CETTE GARANTIE REMPLACE TOUTES LES AUTRES, INCLUANT LES GARANTIES IMPLICITES DE LA QUALITÉ MARCHANDE ET L'APTITUDE POUR UN BUT PARTICULIER, ET EXCLUT TOUS LES DOMMAGES ACCIDENTELS OU CONSÉCUTIFS. Certaines provinces ne permettent pas de limitation sur la durée de la garantie implicite ou l'exclusion ou la limitation de dommages indirects, alors ces limitations peuvent ne pas s'appliquer à vous. Cette garantie vous donne des droits légaux particuliers et vous pouvez avoir d'autres droits qui varient selon les états ou les provinces.

En plus de la présente garantie, les outils DEWALT sont couverts par notre

### CONTRAT D'ENTRETIEN GRATUIT D'UN AN

DEWALT entretiendra l'outil et remplacera les pièces usées au cours d'une utilisation normale et ce, gratuitement, pendant une période d'un an à compter de la date d'achat.

### CONTRAT D'ENTRETIEN GRATUIT DE DEUX ANS SUR LES BLOC-PILES DEWALT

DC9071, DC9091, DC9096, DC9182, DC9280, DC9360, DCB120, DCB122, DCB124, DCB127, DCB201, DCB203BT, DCB207, DCB361

### CONTRAT D'ENTRETIEN GRATUIT DE TROIS ANS SUR LES BLOC-PILES DEWALT

DCB200, DCB203, DCB204, DCB204BT, DCB205, DCB205BT, DCB206, DCB208, DCB230, DCB240, DCB606, DCB609, DCB612, DCB615

**REMARQUE :** la garantie de ce produit sera annulée si le bloc-piles a été altéré de quelque façon que ce soit. DEWALT ne peut être tenu responsable de tout dommage corporel causé par l'altération du produit et pourra poursuivre toute fraude en matière de garantie dans toute l'étendue permise par la loi.

### GARANTIE DE REMBOURSEMENT DE 90 JOURS

Si l'acheteur n'est pas entièrement satisfait, pour quelque raison que ce soit, du rendement de l'outil électrique ou de la cloueuse DEWALT, celui-ci peut le retourner, accompagné d'un reçu, dans les 90 jours à compter de la date d'achat pour obtenir un remboursement intégral, sans aucun problème.

**AMÉRIQUE LATINE :** cette garantie ne s'applique aux produits vendus en Amérique latine. Pour ceux-ci, veuillez consulter les informations relatives à la garantie spécifique présente dans l'emballage, appeler l'entreprise locale ou consulter le site Web pour les informations relatives à cette garantie.

### REMPLACEMENT GRATUIT DES ÉTIQUETTES

**D'AVERTISSEMENT :** si les étiquettes d'avertissement deviennent illisibles ou sont manquantes, composer le 1-800-4-DEWALT (1-800-433-9258) pour en obtenir le remplacement gratuit.





**ADVERTENCIA:** *Lea todas las advertencias de seguridad e instrucciones. El incumplimiento de las advertencias e instrucciones puede provocar descargas eléctricas, incendios o lesiones graves.*



**ADVERTENCIA:** *Para reducir el riesgo de lesiones, lea el manual de instrucciones.*

## Uso Pretendido

Esta conexión de sierra de poste se debe usar sólo con cabeza de potencia DEWALT. Esta sierra de poste se diseñó para aplicaciones de recorte profesionales y residenciales y es ideal para aplicaciones de poda y corte de ramas hasta 203 mm (8") de diámetro.

**NO** utilice el aparato para ningún trabajo excepto para el que está diseñado.

**NO** use bajo condiciones húmedas o en la presencia de líquidos o gases inflamables.

**NO** permita que niños estén en contacto con la herramienta. Se requiere supervisión cuando operadores sin experiencia operen esta herramienta.

## Definiciones: Símbolos y Palabras de

### Alerta de Seguridad

Este manual de instrucciones utiliza los siguientes símbolos y palabras de alerta de seguridad para alertarle de situaciones peligrosas y del riesgo de lesiones corporales o daños materiales.



**PELIGRO:** *Indica una situación de peligro inminente que, si no se evita, provocará la muerte o lesiones graves.*



**ADVERTENCIA:** *Indica una situación de peligro potencial que, si no se evita, podría provocar la muerte o lesiones graves.*



**ATENCIÓN:** *Indica una situación de peligro potencial que, si no se evita, posiblemente provocaría lesiones leves o moderadas.*



*(Utilizado sin palabras) indica un mensaje de seguridad relacionado.*

**AVISO:** *Se refiere a una práctica no relacionada a lesiones corporales que de no evitarse puede resultar en daños a la propiedad.*

## ADVERTENCIAS GENERALES DE SEGURIDAD PARA HERRAMIENTAS ELÉCTRICAS



**ADVERTENCIA:** *Lea todas las advertencias de seguridad, instrucciones, ilustraciones y especificaciones incluidas con esta herramienta eléctrica. La falla en seguir todas las instrucciones siguientes puede resultar en descarga eléctrica, incendio y/o lesiones serias.*

## CONSERVE TODAS LAS ADVERTENCIAS E INSTRUCCIONES PARA FUTURAS CONSULTAS

El término "herramienta eléctrica" incluido en las advertencias hace referencia a las herramientas eléctricas operadas con corriente (con cable eléctrico) o a las herramientas eléctricas operadas con baterías (inalámbricas).

## 1) Seguridad en el Área de Trabajo

- Mantenga el área de trabajo limpia y bien iluminada.** *Las áreas abarrotadas y oscuras propician accidentes.*
- No opere las herramientas eléctricas en atmósferas explosivas, como ambientes donde haya polvo, gases o líquidos inflamables.** *Las herramientas eléctricas originan chispas que pueden encender el polvo o los vapores.*
- Mantenga alejados a los niños y a los espectadores de la herramienta eléctrica en funcionamiento.** *Las distracciones pueden provocar la pérdida de control.*

## 2) Seguridad Eléctrica

- Los enchufes de la herramienta eléctrica deben adaptarse al tomacorriente. Nunca modifique el enchufe de ninguna manera. No utilice ningún enchufe adaptador con herramientas eléctricas con conexión a tierra.** *Los enchufes no modificados y que se adaptan a los tomacorrientes reducirán el riesgo de descarga eléctrica.*
- Evite el contacto corporal con superficies con descargas a tierra como, por ejemplo, tuberías, radiadores, cocinas eléctricas y refrigeradores.** *Existe mayor riesgo de descarga eléctrica si su cuerpo está puesto a tierra.*
- No exponga las herramientas eléctricas a la lluvia o a condiciones de humedad.** *Si entra agua a una herramienta eléctrica, aumentará el riesgo de descarga eléctrica.*
- No maltrate el cable. Nunca utilice el cable para transportar, tirar o desenchufar la herramienta eléctrica. Mantenga el cable alejado del calor, el aceite, los bordes filosos y las piezas móviles.** *Los cables dañados o enredados aumentan el riesgo de descarga eléctrica.*
- Al operar una herramienta eléctrica en el exterior, utilice un cable prolongador adecuado para tal uso.** *Utilice un cable adecuado para uso en exteriores a fin de reducir el riesgo de descarga eléctrica.*
- Si el uso de una herramienta eléctrica en un lugar húmedo es imposible de evitar, utilice un suministro protegido con un interruptor de circuito por falla a tierra (GFCI).** *El uso de un GFCI reduce el riesgo de descargas eléctricas.*

## 3) Seguridad Personal

- Permanezca alerta, controle lo que está haciendo y utilice el sentido común cuando emplee una herramienta eléctrica. No utilice una herramienta eléctrica si está cansado o bajo el efecto de drogas, alcohol o medicamentos.** *Un momento de descuido mientras se opera una herramienta eléctrica puede provocar lesiones personales graves.*
- Utilice equipos de protección personal. Siempre utilice protección para los ojos.** *En las condiciones adecuadas, el uso de equipos de protección,*

como máscaras para polvo, calzado de seguridad antideslizante, cascos o protección auditiva, reducirá las lesiones personales.

- c) **Evite el encendido por accidente. Asegúrese de que el interruptor esté en la posición de apagado antes de conectarlo a la fuente de energía o paquete de baterías, o antes de levantar o transportar la herramienta.** Transportar herramientas eléctricas con el dedo apoyado en el interruptor o enchufar herramientas eléctricas con el interruptor en la posición de encendido puede propiciar accidentes.
- d) **Retire la clavija de ajuste o la llave de tuercas antes de encender la herramienta eléctrica.** Una llave de tuercas o una clavija de ajuste que quede conectada a una pieza giratoria de la herramienta eléctrica puede provocar lesiones personales.
- e) **No se estire. Conserve el equilibrio y párese adecuadamente en todo momento.** Esto permite un mejor control de la herramienta eléctrica en situaciones inesperadas.
- f) **Use la vestimenta adecuada. No use ropas holgadas ni joyas. Mantenga el cabello, la ropa y los guantes alejados de las piezas en movimiento.** Las ropas holgadas, las joyas o el cabello largo pueden quedar atrapados en las piezas en movimiento.
- g) **Si se suministran dispositivos para la conexión de accesorios con fines de recolección y extracción de polvo, asegúrese de que estén conectados y que se utilicen correctamente.** El uso de dispositivos de recolección de polvo puede reducir los peligros relacionados con el polvo.
- h) **No permita que la familiaridad obtenida a partir del uso frecuente de herramientas le permitan volverse descuidado e ignorar los principios de seguridad de la herramienta.** Una acción descuidada puede causar lesiones severas en una fracción de segundo.

#### 4) Uso y Mantenimiento de la Herramienta Eléctrica

- a) **No fuerce la herramienta eléctrica. Utilice la herramienta eléctrica correcta para el trabajo que realizará.** Si se la utiliza a la velocidad para la que fue diseñada, la herramienta eléctrica correcta permite trabajar mejor y de manera más segura.
- b) **No utilice la herramienta eléctrica si no puede encenderla o apagarla con el interruptor.** Toda herramienta eléctrica que no pueda ser controlada mediante el interruptor es peligrosa y debe repararse.
- c) **Desconecte el enchufe de la fuente de alimentación y/o retire la batería, o paquete si es desmontable, de la herramienta eléctrica antes de realizar cualquier ajuste, cambiar accesorios o almacenar herramientas eléctricas.** Estas medidas de seguridad preventivas reducen el riesgo de encender la herramienta eléctrica en forma accidental.

- d) **Guarde la herramienta eléctrica que no esté en uso fuera del alcance de los niños y no permita que otras personas no familiarizadas con ella o con estas instrucciones operen la herramienta.** Las herramientas eléctricas son peligrosas si son operadas por usuarios no capacitados.
- e) **Dé mantenimiento a las herramientas eléctricas y accesorios. Revise que no haya piezas en movimiento mal alineadas o trabadas, piezas rotas o cualquier otra situación que pueda afectar el funcionamiento de la herramienta eléctrica. Si encuentra daños, haga reparar la herramienta eléctrica antes de utilizarla.** Se producen muchos accidentes a causa de las herramientas eléctricas que carecen de un mantenimiento adecuado.
- f) **Mantenga las herramientas de corte afiladas y limpias.** Las herramientas de corte con mantenimiento adecuado y con los bordes de corte afilados son menos propensas a trabarse y son más fáciles de controlar.
- g) **Utilice la herramienta eléctrica, los accesorios y las brocas de la herramienta, etc. de acuerdo con estas instrucciones y teniendo en cuenta las condiciones de trabajo y el trabajo que debe realizarse.** El uso de la herramienta eléctrica para operaciones diferentes de aquéllas para las que fue diseñada podría originar una situación peligrosa.
- h) **Mantenga las manijas y superficies de sujeción secas, limpias y libres de aceite y grasa.** Las manijas y superficies de sujeción resbalosas no permiten el manejo y control seguros de la herramienta en situaciones inesperadas.

#### 5) Uso y Mantenimiento de la Herramienta con Baterías

- a) **Recargue solamente con el cargador especificado por el fabricante.** Un cargador adecuado para un tipo de paquete de baterías puede originar riesgo de incendio si se utiliza con otro paquete de baterías.
- b) **Utilice herramientas eléctricas sólo con paquetes de baterías específicamente diseñados.** El uso de cualquier otro paquete de baterías puede producir riesgo de incendio y lesiones.
- c) **Cuando no utilice el paquete de baterías, manténgalo lejos de otros objetos metálicos como sujetapapeles, monedas, llaves, clavos, tornillos u otros objetos metálicos pequeños que puedan realizar una conexión desde un terminal al otro.** Los cortocircuitos en los terminales de la batería pueden provocar quemaduras o incendio.
- d) **En condiciones abusivas, el líquido puede ser expulsado de la batería. Evite su contacto. Si entra en contacto accidentalmente, enjuague con agua. Si el líquido entra en contacto con los ojos, busque atención médica.** El líquido expulsado de la batería puede provocar irritación o quemaduras.
- e) **No use un paquete de batería o herramienta que estén dañados o modificados.** Las baterías dañadas o modificadas pueden presentar un comportamiento



impredecible que resulte en incendios, explosión o riesgo de lesiones.”

- f) **No exponga un paquete de batería o una herramienta a fuego o temperatura excesiva.** La exposición a fuego o temperaturas mayores a 129 °C (265 °F) pueden causar una explosión.”
- g) **Siga todas las instrucciones de carga y no cargue el paquete de batería o la herramienta fuera del rango de temperatura especificado en las instrucciones.** Cargar inadecuadamente o en una temperatura fuera del rango de temperatura especificado puede dañar la batería e incrementar el riesgo de incendio.

## 6) Mantenimiento

- a) **Solicite a una persona calificada en reparaciones que realice el mantenimiento de su herramienta eléctrica y que sólo utilice piezas de repuesto idénticas.** Esto garantizará la seguridad de la herramienta eléctrica.
- b) **Nunca dé servicio a paquetes de batería dañados.** El servicio de paquetes de batería sólo debe ser realizado por el fabricante o proveedores de servicio autorizados.

## INSTRUCCIONES DE SEGURIDAD IMPORTANTES



**ADVERTENCIA:** Para reducir el riesgo de lesiones:

- Antes de cualquier uso, asegúrese que cualquiera que use esta unidad lea y entienda todas las instrucciones de seguridad y otra información contenida en este manual.
- Conserve estas instrucciones y revíselas con frecuencia.



**ADVERTENCIA:** Cuando use herramientas de jardinería eléctricas, siempre se deben seguir las precauciones de seguridad básica para reducir el riesgo de incendio, descarga eléctrica, y lesiones personales, incluyendo las siguientes.

1. **Evite ambientes peligrosos** – No use las herramientas en ubicaciones mojadas o húmedas.
2. **No use en lluvia.**
3. **Mantenga a los niños alejados** – Todos los visitantes deben mantener una distancia del área de trabajo de 30 m (100’).
4. **Use vestimenta apropiada** – No use ropa holgada o joyería. Pueden quedar atrapados en las partes móviles. Se recomienda el uso de guantes de hule y calzado apropiado cuando trabaje en exteriores. Use una cubierta de protección para el cabello para cubrir el cabello largo.
5. **Use Gafas de seguridad** – También use una careta o máscara de polvo si la operación produce polvo.
6. **Use la herramienta correcta** – No use la herramienta para ningún trabajo excepto para el que está diseñada.
7. **No sujete las cuchillas de corte expuestas ni los bordes de corte cuando levante o sostenga la herramienta.**

8. **No fuerce la herramienta** – Hará el trabajo mejor y con menos probabilidad de un riesgo de lesión en la velocidad para la que se diseñó.
9. **No se estire en exceso** – Mantenga la pisada y equilibrio adecuados en todo momento.
10. **Permanezca alerta** – Observe lo que está haciendo. Utilice el sentido común. No opere la herramienta cuando esté cansado.
11. **Desconecte la herramienta** – Retire la batería cuando no esté en uso, antes de realizar el mantenimiento, al cambiar accesorios tales como cuchillas, y similares.
12. **Guarde las Herramientas fuera de uso en interiores** – Cuando no estén en uso, las herramientas se deben guardar en interiores, en un lugar seco, en alto o asegurado – fuera del alcance de los niños.
13. **Mantenga la herramienta con cuidado** – Mantenga el borde de corte afilado y limpio para obtener el mejor desempeño y reducir el riesgo de lesiones. Siga las instrucciones para lubricar y cambiar los accesorios. Revise la fuente de energía de la herramienta periódicamente y, si está dañada, pida que lo reparen en instalaciones de servicio autorizadas. Mantenga las manijas secas, limpias y libres de aceite y grasa.
14. **Revise las partes dañadas** – Antes de utilizar la herramienta, se debe revisar cuidadosamente una protección u otra pieza que esté dañada para determinar que funcionará correctamente y cumplirá su función. Revise la alineación de las partes móviles, la unión de las partes móviles, la ruptura de partes, el montaje y cualquier otra condición que pueda afectar su operación. Una protección u otra parte que esté dañada se debe reparar o reemplazar apropiadamente por un centro de servicio autorizado, a menos que se indique en otra parte de este manual.

## CONSERVE ESTAS INSTRUCCIONES



**ADVERTENCIA - No opere cerca de líneas eléctricas.** La unidad no ha sido diseñada para proporcionar protección contra descargas eléctricas en caso de contacto con líneas eléctricas aéreas.

Consulte las normativas locales respecto a distancias seguras desde líneas eléctricas aéreas y asegúrese que la posición de operación sea segura antes de utilizar la podadora de poste de cadena de sierra.

- **Mantenga todas las partes del cuerpo alejadas de la cadena de sierra. No retire el material cortado ni sujete el material que se va a cortar cuando las cuchillas se estén moviendo. Asegúrese que el interruptor esté apagado cuando despeje el material atascado. Las cuchillas continúan girando después que se apaga.** Un momento de falta de atención mientras opera la sierra de poste puede resultar en lesiones personales serias.
- **Lleve la sierra de poste por la manija con la cadena de sierra detenida.** Cuando transporte o almacene la sierra de poste, siempre ajuste la cubierta del dispositivo de la cadena de sierra. El manejo adecuado de la sierra de poste reducirá las posibles lesiones personales a partir de la cadena de sierra.

- **Sostenga la herramienta eléctrica por las superficies de sujeción aisladas únicamente, debido a que la cuchilla del cortador puede hacer contacto con cableado oculto.** Una cadena de sierra que hagan contacto con cable "vivo" pueden tener partes de metal expuestas de la herramienta "viva" y podrían dar al operador una descarga eléctrica.
- **No use la sierra de poste en malas condiciones climáticas, especialmente cuando existe el riesgo de tormentas eléctricas.** Esto disminuye el riesgo de ser alcanzado por un rayo.
- **Siempre use las dos manos cuando opere la sierra de poste.** Sostenga la sierra de poste con ambas manos para evitar la pérdida de control.
- **Siempre use protección para la cabeza cuando opere la sierra de poste arriba de la cabeza.** La caída de escombros puede provocar lesiones personales graves.
- **Use la sierra de poste para cortar ramas de árbol únicamente.** No use la sierra de poste para fines no pretendidos. No la use para cortar otros artículos.
- **Sólo adultos bien capacitados deben operar la sierra de poste.** Nunca permita que los niños lo operen.
- **No permita que niños o personas sin capacitación usen esta unidad.**
- Use el siguiente equipo de seguridad cuando opere la sierra de poste:
  - guantes resistentes
  - calzado de seguridad con punta de acero con suelas anti-derrapantes
  - gafas de seguridad, goggles o máscara facial
  - casco de seguridad
  - audífonos o tapones para oídos
  - máscara de cara o polvo (si trabaja en áreas polvorosas)

## REGLAS DE SEGURIDAD ESPECÍFICAS



**ADVERTENCIA:** Algún polvo contiene químicos conocidos por el Estado de California que causan cáncer, defectos de nacimiento u otros daños reproductivos. Algunos ejemplos de estos químicos son:

- compuestos en fertilizantes,
- compuestos en insecticidas, herbicidas y pesticidas,
- arsénico y cromo a partir de madera tratada químicamente.

Para reducir su exposición a estos químicos, use equipo de seguridad aprobado, tal como máscaras de polvo que estén diseñadas específicamente para filtrar partículas microscópicas.

- **Evite el contacto prolongado con el polvo a partir de lijado, aserrado, pulido, perforación eléctricos y otras actividades de construcción. Use ropa de protección y lave las áreas expuestas con agua y jabón.** Permitir que el polvo entre en su boca, ojos, o que quede sobre la piel puede promover la absorción de químicos peligrosos.



**ADVERTENCIA:** El uso de esta herramienta puede generar y/o dispersar polvo, que puede causar lesiones respiratorias serias y permanentes u otras lesiones. Siempre use protección respiratoria aprobada por apropiada para la exposición de polvo. Dirija las partículas lejos de la cara y el cuerpo.



**ATENCIÓN:** Use protección auditiva personal adecuada durante el uso. Bajo algunas condiciones y duración de uso, el ruido de este producto puede contribuir con la pérdida auditiva.

## Antes de Operar la Sierra de Poste

- **Para una operación segura, lea y comprenda todas las instrucciones antes de usar la sierra de poste.** Siga todas las instrucciones de seguridad. La falla en seguir todas las instrucciones de seguridad indicadas a continuación puede ocasionar lesiones personales graves.
- **Observe lo que está haciendo.** Utilice el sentido común. No opere la sierra de poste cuando esté cansado.

- **Use pantalones largos pesados y botas.** No use ropa holgada, pantalones cortos, joyas de ningún tipo, ni esté descalzo.
- **Asegure el cabello largo para que esté por encima del nivel de los hombros para evitar enredos en las partes móviles.**
- **Antes de cortar, siempre proporcione lo siguiente:**
  - área de trabajo libre
  - colocación segura de los pies
  - camino de retiro planeado de ramas caídas
- **Revise el árbol antes de cortar.** Permita que las ramas caigan libremente al suelo.
- **No use su sierra de poste para cortar retoños.**

## Mientras Opera la Sierra de Poste



**PELIGRO:** Para reducir el riesgo de descarga eléctrica, no la use en superficies húmedas. No lo exponga a la lluvia. Almacene en interiores.



**PELIGRO:** Evite el arranque inadvertido —con la batería instalada, no transporte el aparato con el dedo en el interruptor. Asegúrese de que el interruptor esté apagado cuando instale la batería.

- El poste de extensión se debe usar exclusivamente con la sierra de poste conectada. Sólo se debe usar el poste de extensión con la sierra de poste conectada. No use más de un poste de extensión. No use el poste de extensión con ningún otro accesorio.
- **Manténgase alerta.** Use el sentido común mientras opera la unidad.
- **Mantenga el área de trabajo limpia.** Las áreas desordenadas pueden provocar lesiones.
- **Siempre retire el paquete de batería de la sierra de poste cuando termine de cortar o cuando deje la sierra desatendida.**
- **Mantenga a los niños, animales y transeúntes a una distancia de por lo menos 50 pies (15 m) de la sierra de poste.** Sólo el usuario de la sierra de poste debe estar en el área de trabajo.
- **No use la sierra de poste para cortar árboles.**

- No sujete la cadena de sierra expuesta cuando levante o sostenga la sierra de poste.
- Mantenga el dedo fuera del gatillo hasta que esté listo para realizar el corte.
- Antes de arrancar la sierra de poste, asegúrese que la cadena no esté tocando nada.
- Mantenga todas las partes del cuerpo alejadas de la cadena cuando la sierra de poste esté funcionando.
- No fuerce la sierra de poste durante el corte. Aplique una ligera presión. Hará el trabajo mejor y con más seguridad en la velocidad para la que está diseñada.
- Transporte de la sierra de poste de un lugar a otro:
  - con la batería retirar,
  - dedos retirados/alejados del gatillo,
  - sosteniendo el poste en el punto de equilibrio, y
  - con la barra guía y cadena en la parte posterior y con vaina conectada.
- No corte pequeños arbustos ni retoños con la sierra de poste. La materia delgada se puede atrapar en la cadena y ser azotada hacia usted. Esto también podría hacerle perder el equilibrio.
- No opere con poca luz.
- Mantenga una posición de los pies y equilibrio firmes. No se estire. Estirarse demasiado puede provocar la pérdida de equilibrio o la exposición a superficies calientes.
- Mantenga todas las partes de su cuerpo alejadas de cualquier parte móvil.
- No utilice, bajo ninguna circunstancia, ninguna conexión o accesorio en este producto, que no se haya provisto con el mismo, o identificado como apropiado para uso con este producto en este Manual de instrucciones.
- Revise la sierra de poste antes de cada uso y después de dejarla caer u otros impactos. Asegúrese que no haya defectos o daños significativos.

## No opere la Sierra de Poste:

- bajo la influencia de alcohol, medicamentos o drogas.
- en lluvia o en áreas húmedas o mojadas.
- donde hayan líquidos o gases altamente inflamables presentes.
- si la sierra de poste está dañada, ajustada incorrectamente, o no ensamblada completamente y de forma segura.
- si el gatillo no enciende y apaga la sierra de poste. La cadena debe dejar de moverse cuando libera el gatillo. Pida que el interruptor defectuoso sea reemplazado por un centro de servicio autorizado. Consulte **Accesorios en Mantenimiento**.
- si tiene prisa.
- mientras está en un árbol o en una escalera.
- mientras se encuentra en plataformas aéreas, cubos o plataformas.
- durante vientos fuertes o clima de tormenta.

## REGLAS GENERALES DE SEGURIDAD



**PELIGRO: Riesgo de descarga eléctrica.** Lesiones graves o muerte por electrocución si se hace contacto con líneas eléctricas. Nunca use cerca de fuentes eléctricas, cables o líneas eléctricas.



**ADVERTENCIA: Para una operación segura, lea y entienda el manual del propietario.** Use protección facial (y/o anteojos de seguridad) y casco para protegerse contra la caída de escombros. Tenga siempre un área de trabajo despejada, una ruta de escape y esté consciente de la ubicación de la rama para evitar la caída de ramas y escombros. Mantenga a los transeúntes a 15 m (50 pies) de distancia cuando opere la sierra. Para reducir el riesgo de descarga eléctrica no use en superficies húmedas. No lo exponga a la lluvia. Almacene en interiores.

- Para protegerse de las ramas que caen, no se pare directamente debajo de la rama que se va a cortar. Esta unidad no debe mantenerse en un ángulo de más de 60° desde el nivel del suelo.
- Mantenga las manijas secas, limpias y sin aceite.
- Antes de encender la unidad, asegúrese que la cadena no esté en contacto con ningún objeto.
- Asegúrese que la cadena de corte se haya detenido antes de bajar la unidad.

## Servicio

- El servicio de herramientas debe ser realizado sólo por personal de reparación calificado. El servicio o mantenimiento realizado por personal no calificado puede ocasionar lesiones. Consulte la sección **Mantenimiento** de este manual.
- Al dar servicio a una herramienta, utilice únicamente partes de repuesto idénticas. Siga las instrucciones en la sección **Mantenimiento** de este manual. El uso de partes no autorizadas o el incumplimiento de las instrucciones de mantenimiento pueden crear un riesgo de descarga eléctrica o lesiones.

## Protección Contra Retroceso



**ADVERTENCIA: El RETROCESO puede ocurrir cuando la punta o punta de la barra guía toca un objeto, o cuando la madera se cierra y atrapa la cadena de la sierra en el corte. El contacto de la punta en algunos casos puede causar una reacción inversa rapidísima, pateando la barra guía hacia arriba y hacia atrás hacia el operador. Si atrapa la cadena de la sierra a lo largo de la parte superior de la barra guía, puede empujar la barra guía rápidamente hacia atrás hacia el operador. Cualquiera de estas reacciones puede hacer que pierda el control de la sierra, lo que podría ocasionar lesiones personales graves al usuario.**



**Se deben seguir las siguientes precauciones para minimizar el retroceso:**

- Sostenga la sierra firmemente con ambas manos cuando la unidad esté funcionando. Use un agarre firme con los pulgares y dedos encerrando la manija de la cabeza de

potencia de la sierra y la manija auxiliar. NO use el poste como una superficie de agarre.

- No se estire.
- Mantenga una base de apoyo y equilibrio adecuados en todo momento.
- No permita que la punta de la barra guía haga contacto con un tronco, rama, el suelo u otra obstrucción.
- No extienda la manija de la sierra de poste por encima de la altura del hombro.
- Use dispositivos tales como cadena de retroceso reducido, sistema de frenado de cadena y barras guía especiales que reduzcan los riesgos relacionados con el retroceso.
- Utilice únicamente barras y cadenas de repuesto especificadas por el fabricante o equivalentes.
- Nunca permita que la cadena en movimiento haga contacto con ningún objeto en la punta de la barra guía.
- Mantenga el área de trabajo libre de obstrucciones, como otros árboles, ramas, rocas, vallas, tocones, etc. Elimine o evite cualquier obstrucción que pueda sufrir la cadena de la sierra mientras corta un tronco o rama en particular.
- Mantenga su cadena de sierra afilada y tensada adecuadamente. Una cadena floja o sin filo puede incrementar la posibilidad de retroceso. Revise la tensión en intervalos regulares con el motor detenido y battery retirado.
- Comience y continúe cortando sólo con la cadena moviéndose en velocidad completa. Si la cadena se mueve en una velocidad menor, existe una mayor probabilidad que ocurra retroceso.
- Corte una rama a la vez.
- Tenga mucha precaución cuando vuelva a entrar al corte anterior. Coloque topes con puntas en la madera y permita que la cadena alcance la velocidad completa antes de continuar con el corte.
- No intente cortes de caída o cortes de barreno.
- Observe respecto a ramas que cambien de posición u otras fuerzas que pudieran cerrar un corte y atrapar o caer en la cadena.

## Características de Seguridad de Retroceso



**ADVERTENCIA:** Las siguientes características están incluidas en su sierra de poste para ayudar a reducir el riesgo de retroceso; sin embargo, tales características no eliminarán por completo esta peligrosa reacción. Como usuario de una sierra de poste, no confíe sólo en dispositivos de seguridad. Debe seguir todas las precauciones de seguridad, instrucciones y mantenimiento en este manual para ayudar a evitar el retroceso y otras fuerzas que pueden provocar lesiones graves.

- **Barra guía de retroceso reducido**, diseñada con una punta de radio pequeño que reduce el tamaño de la zona de peligro de retroceso en la punta de la barra. Se ha demostrado que una barra guía de retroceso reducido reduce significativamente el número y la gravedad de los retrocesos cuando se prueba de acuerdo con los requisitos de seguridad para las sierras eléctricas de cadena.
- **Cadena de retroceso bajo**, diseñada con un calibre de profundidad contorneado y un eslabón de protección que desvía la fuerza de retroceso y permite que la madera ingrese gradualmente en el cortador. Una cadena de retroceso reducido es una cadena que cumple los

requerimientos de desempeño de retroceso cuando se prueba en la muestra representativa de sierras de cadena.

## Nombres y Términos de Sierra de Poste

- **Rueda dentada de transmisión o rueda dentada** - La parte dentada que impulsa la cadena de la sierra.
- **Barra guía** - Una estructura sólida con rieles que soporta y guía la cadena de la sierra.
- **Vaina de barra guía** - Encerramiento instalado sobre la barra guía para evitar el contacto de los dientes cuando la sierra no está en uso.
- **Retroceso** - El movimiento hacia atrás o hacia arriba, o ambos, que ocurre cuando la cadena de la sierra cerca de la punta del área superior de la barra guía entra en contacto con cualquier objeto como un tronco o rama, o cuando la madera se cierra y atrapa la cadena de sierra en el corte.
- **Cadena de retroceso reducido** - Una cadena que cumple con los requisitos de desempeño de retroceso. (cuando se prueba en una muestra representativa de sierras de cadena.
- **Barra guía de retroceso reducido** - Una barra guía que ha demostrado reducir significativamente el retroceso.
- **Reemplazo de cadena de sierra** - Una cadena que cumple con los requisitos de desempeño de retroceso cuando se prueba con sierras de cadena específicas. Es posible que no cumpla con los requisitos de desempeño cuando se usa con otras sierras.
- **Cadena de sierra** - Un bucle de cadena que tiene dientes de corte, que corta la madera, y que es accionado por el motor y es soportado por la barra guía.
- **Amortiguador de picos (Pico)** - El diente o dientes puntiagudos para uso al podar para girar la sierra y mantener la posición durante el aserrado.
- **Interruptor** - Un dispositivo que cuando se opera completará o interrumpirá un circuito de alimentación eléctrica al motor de la sierra de cadena.
- **Interruptor de bloqueo** - Un tope móvil que evita el funcionamiento involuntario del interruptor hasta que se acciona manualmente.
- **Corte (Poda)** - Proceso de cortar ramas de un árbol.
- **Corte inferior** - Un corte hacia arriba desde la parte inferior de un tronco o rama. Esto se hace en posición de corte normal y corte con la parte superior de la barra de guía.

## Almacenamiento

1. **Almacene en interiores.** El mejor lugar de almacenamiento es aquel que es fresco y seco, alejado de la luz solar directa, exceso de calor o frío y lejos del alcance de los niños.
2. **Siempre reduzca la tensión de la cadena nuevamente después de terminar el trabajo. La cadena se contrae mientras se enfría.** Si la tensión no se reduce, puede dañar la sierra.

## Información de Seguridad Adicional



**ADVERTENCIA:** Nunca modifique la herramienta eléctrica o ninguna parte de ella. Podría resultar en daño o lesiones personales.



**ADVERTENCIA: SIEMPRE** use gafas de seguridad. Las gafas de uso diario NO son gafas de seguridad. También use una careta o máscara de polvo si la

operación produce polvo. SIEMPRE USE EQUIPO DE SEGURIDAD CERTIFICADO:

- Protección para los ojos ANSI Z87.1 (CAN/CSA Z94.3),
- Protección auditiva ANSI S12.6 (S3.19),
- Protección respiratoria NIOSH/OSHA/MSHA.



**ADVERTENCIA:** Algún polvo contiene químicos conocidos por el Estado de California que causan cáncer, defectos de nacimiento u otros daños reproductivos. Algunos ejemplos de estos químicos son:

- compuestos en fertilizantes,
- compuestos en insecticidas, herbicidas y pesticidas,
- arsénico y cromo a partir de madera tratada químicamente.

Para reducir su exposición a estos químicos, use equipo de seguridad aprobado, tal como máscaras de polvo que estén diseñadas específicamente para filtrar partículas microscópicas.



**ADVERTENCIA:** El uso de esta herramienta puede generar y/o dispersar polvo, que puede causar lesiones respiratorias serias y permanentes u otras lesiones. Siempre use protección respiratoria aprobada por NIOSH/OSHA apropiada para la exposición de polvo. Dirija las partículas lejos de la cara y el cuerpo.



**ADVERTENCIA:** Siempre use protección auditiva personal adecuada que cumpla con ANSI S12.6 (S3.19) durante el uso. Bajo algunas condiciones y duración de uso, el ruido de este producto puede contribuir con la pérdida auditiva.



**ATENCIÓN:** Cuando no esté en uso, coloque la herramienta en su lado sobre una superficie estable donde no cause un peligro de tropiezo o caída. Algunas herramientas con un paquete de batería grande pueden quedar verticales pero se pueden voltear fácilmente.

The label on your tool may include the following symbols. The symbols and their definitions are as follows:

BPM.....beats per minute		.....wear respiratory protection
V.....volts		.....wear eye protection
min.....minutes		.....Class II Construction (double insulated)
== or DC.....direct current		.....wear hearing protection
.../min.....per minute		.....read all documentation
RPM.....revolutions per minute		.....Hot surface. Do not touch.
A.....amperes		.....No exponga la herramienta a la lluvia ni a la humedad elevada, ni la deje a la intemperie cuando llueva.
Hz.....hertz		
W.....watts		
Wh.....watt hours		
n <sub>0</sub> .....no load speed		
n.....rated speed		



.....Mantenga alejados a los extraños.



.....Mantenga las manos alejadas de la hoja.



.....Peligro de electrocución. Manténgase a una distancia mínima de 10 m (30 pies) de las líneas eléctricas aéreas.



.....Tenga cuidado con los objetos que caen.



.....Use protección para la cabeza.



.....Use guantes protectores.



.....Use calzado antideslizante.



.....avoid staring at light



.....alternating current



.....amp hours

## ENSAMBLE Y AJUSTES



**ADVERTENCIA:** Para reducir el riesgo de lesiones personales serias, apague la herramienta y desconecte el paquete de batería antes de realizar cualquier ajuste o retirar/installar conexiones o accesorios. Un arranque accidental puede causar lesiones.



**ADVERTENCIA:** Use sólo DEWALT Paquetes de batería y cargadores

## Cabeza de Potencia (Fig. B)

(Cabeza de potencia DEWALT vendida por separado)



**ADVERTENCIA:** Para reducir el riesgo de lesiones:

- Antes de cualquier uso, asegúrese que cualquiera que use este producto lea y entienda todas las instrucciones de seguridad y otra información contenida en el manual de la cabeza de potencia y accesorios.
- Nunca aplique energía sin que una conexión esté montada adecuadamente a la cabeza de potencia.



**ADVERTENCIA:** Para reducir el riesgo de lesiones personales serias, apague la unidad y retire el paquete de batería antes de realizar cualquier ajuste o retirar/installar conexiones o accesorios. Un arranque accidental puede causar lesiones.

Su conexión está diseñada de forma que la cabeza de potencia se pueda separar de la conexión de la sierra de poste al girar la perilla **13** en sentido contrario a las manecillas del reloj, presionando el botón de bloqueo **18** y jalándolos suavemente por sus postes **1**, **14**.

Esto sólo debe hacerse con el interruptor de energía apagado y la batería extraída. Dentro del poste de la cabeza de potencia superior **14** hay un acoplamiento mecánico que girará si se enciende la cabeza de potencia. Este acoplamiento puede causar lesiones se hace contacto con la cabeza de potencia mientras funciona.

**NOTA:** Asegúrese que el accesorio esté completamente conectado y la perilla esté completamente apretada antes de operar. Revise la conexión adecuada y apriete durante el uso.



## Ensamble de Conexión de Sierra de Poste a Cabeza de Potencia (Fig. B)

**⚠️ ADVERTENCIA:** *Cuchilla móvil filosa. Para evitar una operación accidental, asegúrese que la batería esté desconectada de la manija y que la funda protectora esté colocada en la cadena antes de realizar las siguientes operaciones. Si no lo hace, podría ocasionar lesiones personales graves.*

Combinar la cabeza de potencia **14** con la conexión de la sierra de poste **1** crea una sierra de poste de aproximadamente 1,8 m (5,9 pies) de longitud.

### Conexión de la Cabeza de Potencia a la Conexión de Sierra de Poste

1. El poste de la cabeza de potencia superior **14** está equipado con tres orificios de bloqueo **15**, **16**, **17** para el botón de bloqueo **18**.
2. Cuando instale un poste de conexión de sierra de poste **1** en el poste de la cabeza de potencia superior **14** y alinee el botón de bloqueo **18** con uno de los tres orificios de bloqueo **15**, **16**, **17**.

**NOTA:** Para conectar adecuadamente el botón de bloqueo **18** con el orificio de bloqueo **15**, gire ligeramente el poste de la cabeza de potencia **14** y muévelo axialmente hasta que el botón de bloqueo se conecte en el orificio de bloqueo.

3. Gire la perilla **13** para asegurar la conexión.
4. Cuando está correctamente ensamblado, el botón de bloqueo debe conectarse en uno de los tres orificios de bloqueo. En caso contrario, no use, desensamble y vuelva a alinear la conexión de sierra de poste **1** de forma que el botón de bloqueo **18** se conecte con uno de los tres orificios de bloqueo **15**, **16**, **17**.

## Ensamble de Poste de Extensión a la Conexión de la Sierra de Poste y Cabeza de Potencia (Fig. B, C)

**⚠️ ATENCIÓN:** *El poste de extensión se debe usar exclusivamente con la sierra de poste conectada.*

**⚠️ ATENCIÓN:** *Sólo se debe usar el poste de extensión con la sierra de poste conectada.*

### Conexión de la Cabeza de Potencia a la Conexión de Sierra de Poste

Agregar el poste de extensión **11** a la cabeza de potencia **14** y la conexión de la sierra de poste **1** crea una sierra de poste de aproximadamente 2,7 m (8,9 pies) de longitud.

### Conexión de Cabeza de Potencia al Poste de Extensión y Conexión de Sierra de Poste

1. El poste de la cabeza de potencia superior **14** está equipado con tres orificios de bloqueo **15**, **16**, **17** para el botón de bloqueo **18**.
2. Cuando instale el poste de extensión **11** en el poste de la cabeza de potencia superior **14** y alinee el

botón de bloqueo **18** con uno de los tres orificios de bloqueo **15**, **16**, **17**.

3. Gire la perilla **13** para asegurar el poste de extensión.

### Para Conectar la Conexión de Sierra de Poste al Poste de Extensión:

1. Cuando instale la conexión de la sierra de poste **1** en el poste de extensión **11**, el poste de conexión de la sierra de poste **1** está equipado con los tres orificios de bloqueo **15**, **16**, **17** para el botón de bloqueo **18**.
2. Cuando instale el poste de conexión de la sierra de poste **1** en el poste de extensión **11** y alinee el botón de bloqueo **18** con uno de los tres orificios de bloqueo **15**, **16**, **17**.
3. Gire la perilla **13** para asegurar la conexión.
4. Cuando está correctamente ensamblado, el botón de bloqueo debe conectarse en uno de los tres orificios de bloqueo. En caso contrario, no use, desensamble, y vuelva a alinear la conexión de la sierra de poste **1** de forma que el botón de bloqueo **18** se conecte en uno de los tres orificios de bloqueo **15**, **16**, **17** en el acoplador del poste de extensión **12**.

**⚠️ ADVERTENCIA:** *Siempre verifique para asegurarse que las perillas estén completamente aseguradas en su lugar. Si las perillas no están completamente aseguradas podría resultar en que los ensambles se desconecten creando una condición peligrosa. Verifique periódicamente las conexiones para asegurar que las perillas estén completamente aseguradas en su lugar.*

## DESENSAMBLE

**⚠️ ADVERTENCIA:** *Para reducir el riesgo de lesiones personales serias, apague la unidad y retire el paquete de batería antes de realizar cualquier ajuste o retirar/instalar conexiones o accesorios. Un arranque accidental puede causar lesiones.*

## Desconexión de Ensamble de Sierra de Poste (Fig. A–C)

**⚠️ ADVERTENCIA:** *Cuchilla móvil filosa. Para evitar una operación accidental, asegúrese que la batería esté desconectada de la manija y que la funda protectora esté colocada en la cadena antes de realizar las siguientes operaciones. Si no lo hace, podría ocasionar lesiones personales graves.*

Cuando desconecte los ensambles, siempre desconecte la conexión de la sierra de poste **1** primero.

### Para Retirar el Poste de Extensión de la Conexión de Sierra de Poste:

1. Instale la funda **32** en la barra guía y la cadena.
2. Cuando retire la conexión de sierra de poste **1** del poste de extensión **11**, afloje la perilla **13**.
3. Presione el botón de bloqueo **18** ubicado en el acoplador del poste de extensión **12**, y jale la conexión de la sierra de poste **1** del poste de extensión **11**.

## Para Retirar la Cabeza de Potencia del Poste de Extensión:

1. Cuando retire el poste de extensión **11** de la cabeza de potencia **14**, afloje la perilla **13**. Después presione en botón de bloqueo **18** y jale el poste de extensión **11** de la cabeza de potencia **14**.

## Instalación de Barra Guía y Cadena de Sierra (Fig. D–G)



**ATENCIÓN:** Cadena filosa. Siempre use guantes de protección cuando maneje la cadena. La cadena está afilada y puede cortarlo cuando no está funcionando.



**ADVERTENCIA:** Cadena móvil filosa. Para evitar una operación accidental, asegúrese que la batería se retire de la herramienta antes de realizar las siguientes operaciones. Si no lo hace, podría ocasionar lesiones personales graves.

Si la cadena de la sierra **7** y la barra guía **6** están empacadas por separado en la caja de cartón, la cadena se tiene que conectar a la barra, y ambas se deben conectar al cuerpo de la herramienta.

1. Coloque la conexión de la sierra de poste **1** en una superficie plana y firme.
2. Gire las tuercas de bloqueo de barra **3** en sentido contrario a las manecillas del reloj con una llave de 13 mm (no incluida) y retírelas.
3. Con un destornillador de cabeza plana, gire el tornillo de la cubierta de rueda dentada **23** en sentido contrario a las manecillas del reloj y retírelo.
4. Retire la cubierta de rueda dentada **2**.
5. Con un destornillador de punta plana, gire el tornillo de tensión de la cadena **8** en sentido contrario a las manecillas del reloj cuatro vueltas.
6. Con guantes de protección, sujete la cadena de la sierra **7** y envuélvala alrededor de la barra guía **6**, asegurándose que los dientes estén orientados en la dirección correcta.
7. Asegúrese que la cadena esté correctamente colocada en la ranura alrededor de toda la barra guía.
8. Coloque la cadena de sierra alrededor de la rueda dentada **22**. Mientras alinea la ranura en la barra guía con el pasador de tensión de cadena **24**, y los dos pernos de retención de la barra **25**, en la base de la herramienta como se muestra en la Fig. F.
9. Una vez que esté en su lugar, sostenga la barra, y vuelva a colocar la cubierta de rueda dentada **2**. Asegúrese que los orificios de perno en la cubierta se alineen con los dos pernos de retención de la barra **25**, en el alojamiento principal.
10. Instale las tuercas de bloqueo de barra **3** y gire en sentido de las manecillas del reloj con una llave de 13 mm (no incluida) hasta que esté apretada, y afloje las tuercas una vuelta completa, de forma que la cadena de sierra se pueda tensar adecuadamente.
11. Gire el tornillo de tensión de cadena **8** en sentido de las manecillas del reloj para incrementar la tensión de la

cadena como se muestra en la Fig. G. Asegúrese que la cadena de sierra **7** esté apretada alrededor de la barra guía **6**. Apriete la tuerca de bloqueo de barra **3** hasta que esté apretada.

12. Siga las instrucciones en la sección **Ajuste de tensión de cadena**.

## Ajuste de Tensión de la Cadena (Fig. A, E, G, H)

**NOTA:** La tensión de la cadena de sierra debe ajustarse regularmente antes de cada uso.

1. Con la sierra de poste todavía sobre una superficie firme, verifique la tensión de la cadena de la sierra **7**. La tensión es correcta cuando la cadena de la sierra regresa a su posición después de jalarse 3 m (0,12") desde la barra guía **6** con fuerza ligera del dedo medio y el pulgar como se muestra en la Fig. G. No debe haber "holgura" entre la barra guía y la cadena de la sierra en la parte inferior como se muestra en la Fig. H.
2. Para ajustar la tensión de la cadena de sierra, afloje las tuercas de bloqueo de barra **3** como se describe en la sección **Instalación de barra guía y cadena de sierra**.
3. Gire el tornillo de tensión de la cadena **8** en la parte delantera del alojamiento usando un destornillador plano.
4. Revise la tensión de la cadena de la sierra, ajuste si es necesario.
5. No tense demasiado la cadena de sierra ya que esto provocará un desgaste excesivo y reducirá la vida útil de la barra guía y la cadena de sierra. El exceso de tensión también reduce la cantidad de cortes que obtendrá por carga de la batería.
6. Una vez que la tensión de la cadena de la sierra sea correcta, apriete la tuerca de bloqueo de la barra **3** hasta que esté apretada.
7. Una cadena nueva se estira ligeramente durante las primeras horas de uso. Es importante revisar la tensión con frecuencia (después de desconectar la batería) durante las primeras 2 horas de uso.

## Reemplazo de Cadena de la Sierra (Fig. D, E)



**ATENCIÓN:** Cadena filosa. Siempre use guantes de protección cuando maneje la cadena. La cadena está afilada y puede cortarlo cuando no está funcionando.



**ADVERTENCIA:** Cadena móvil filosa. Para evitar una operación accidental, asegúrese que la batería se retire de la herramienta antes de realizar las siguientes operaciones. Si no lo hace, podría ocasionar lesiones personales graves.

1. Para retirar la cadena de sierra **7**, gire el tornillo de tensión de cadena **8** al frente del alojamiento con un destornillador de punta plana. Girar el tornillo en sentido contrario a las manecillas del reloj permite que la barra guía **6** retroceda y reduzca la tensión en la cadena para que se pueda retirar.

- Coloque la sierra de poste sobre una superficie plana y firme.
- Retire la cubierta de la rueda dentada **2** como se describe en la sección **Instalación de barra guía y cadena de la sierra**.
- Usando guantes de protección, sujete la cadena de sierra y levante la cadena de sierra desgastada fuera de la ranura en la barra guía.
- Voltee la barra guía cada vez que reemplace la cadena para asegurar el desgaste uniforme.
- Coloque la nueva cadena en la ranura de la barra guía, asegurándose que los dientes de la sierra estén en la dirección correcta haciendo coincidir la flecha y la gráfica de la cadena de la sierra en la cubierta de la rueda dentada **2** que se muestra en la Fig. D.
- Siga las instrucciones para **Instalación de barra guía y la cadena de sierra**.

## Cadena de Sierra y Lubricación de la barra guía (Fig. A, I)

**⚠️ ADVERTENCIA:** Si el depósito de aceite se vacía o la cadena no obtiene la lubricación de aceite adecuada durante el uso, la cadena se sobrecalentará y causará daños a la unidad y puede provocar lesiones personales graves.

**⚠️ ADVERTENCIA:** La falta de lubricación adecuada de la barra y la cadena puede causar un calor excesivo por fricción y puede hacer que la cadena se salga de la barra durante el funcionamiento.

## Sistema de Lubricación Automática

Esta sierra de cadena está equipada con un sistema de lubricación automática que mantiene la cadena de la sierra y la barra guía constantemente lubricadas. El depósito de aceite **9** muestra el nivel de aceite. Si el nivel de aceite está menos de un cuarto lleno, retire la batería de la cabeza de potencia y rellene el depósito de aceite **9** con el tipo correcto de aceite. Siempre vacíe el depósito de aceite **9** cuando termine de cortar.

**NOTA:** Use una barra de alta calidad y aceite de cadena para una lubricación adecuada de la cadena y la barra. Como un sustituto temporal, se puede usar un aceite de motor de peso SAE30 sin detergente. El uso de una barra de base vegetal y aceite de cadena se recomienda para podar árboles. El aceite mineral no se recomienda porque puede dañar los árboles. Nunca utilice aceite de desecho o aceite muy espeso. Estos pueden dañar su sierra de cadena.

## Llenado del Depósito de Aceite

- Desatornille en sentido contrario a las manecillas del reloj y luego quite la tapa de aceite **4**. Llene el depósito de aceite **9** con el aceite de barra y cadena recomendado hasta que esté lleno.
- Vuelva a colocar la tapa del aceite y apriétela en el sentido de las manecillas del reloj.
- Periódicamente, apague la herramienta y verifique el nivel de aceite para asegurarse que la barra y la cadena estén correctamente lubricadas.

## Ajuste del Sistema de Lubricación Automática

**⚠️ ADVERTENCIA:** Para reducir el riesgo de lesiones personales serias, apague la herramienta y desconecte el paquete de batería antes de realizar cualquier ajuste o retirar/instalar conexiones o accesorios. Un arranque accidental puede causar lesiones.

El tornillo de ajuste de aceite **10** está ubicado en la parte superior del ensamble de la caja de engranes **26**.

- Inserte la llave hexagonal de 2,4 mm incluida **31** en el tornillo de ajuste de aceite **10**.
- Gire el tornillo en sentido contrario a las manecillas del reloj para aumentar el flujo de aceite a la barra y la cadena.
- Gire el tornillo en el sentido de las manecillas del reloj para reducir el flujo de aceite a la barra y la cadena.

## Conexión y Ajuste de Correa de Hombro (Fig. J)

**⚠️ ADVERTENCIA:** La correa de hombro sólo debe colgar de un hombro y no a través del cuerpo. Vea la Fig. J.

Se recomienda una correa de hombro **27** para cualquier herramienta con un peso total que exceda 6 kg (13 lbs.). (El peso total incluye la cabeza de potencia, conexión, y batería.) Sujete la correa a la herramienta como se muestra en la Fig. J y ajústela para un equilibrio y soporte adecuados

- Conecte el montaje de la correa **29**.
- Conecte el seguro de la correa de hombro **28** en el montaje de la correa **29** located on the unit, just in front of the ON/OFF trigger como se muestra en la Fig. J. Ajuste la correa de forma que se ajuste sobre su hombro y le proporcione el equilibrio y soporte adecuados.

## Transporte de la Sierra de Cadena (Fig. L)

- Siempre apague la unidad, retire la batería y cubra la barra guía **6** con la funda **32** cuando transporte la sierra.

## OPERACIÓN

**⚠️ ADVERTENCIA:** Para reducir el riesgo de lesiones personales, apague la unidad y retire el paquete de batería antes de realizar cualquier ajuste o retirar/instalar conexiones o accesorios. Una activación de arranque accidental puede causar lesiones.

## Posición Adecuada de las Manos (Fig. J, K, M, N)

**⚠️ ADVERTENCIA:** Para reducir el riesgo de lesión personal grave, tenga **SIEMPRE** las manos en una posición adecuada como se muestra.

**⚠️ ADVERTENCIA:** Para reducir el riesgo de lesión personal grave, sujete **SIEMPRE** bien en caso de que haya una reacción repentina.





 **ADVERTENCIA:** Sostenga la herramienta usando sólo las superficies de agarre designadas: La manija de la cabeza de potencia y la manija auxiliar.

 **ADVERTENCIA:** No use el poste como una superficie de agarre.

La posición de manos adecuada requiere una mano en la manija de la cabeza de potencia **20** y una mano en la manija auxiliar **21**.

### Operación de Sierra de Poste (Fig. A)

 **ADVERTENCIA:** Lea y entienda todas las instrucciones. La falla en seguir todas las instrucciones siguientes puede resultar en descarga eléctrica, incendio y/o lesiones personales serias.

 **ATENCIÓN:** Siempre reduzca la tensión de la cadena nuevamente después de terminar el trabajo. La cadena se contrae mientras se enfría. Si no se afloja, puede dañar la sierra de poste.

**IMPORTANTE:** Nunca opere una sierra de poste que esté dañada o mal ajustada o que no esté completamente ensamblada y segura. Asegúrese que la cadena de la sierra **7** deje de moverse cuando se suelta el interruptor de gatillo. Nunca ajuste la barra guía **6** o la cadena de la sierra cuando el motor esté en funcionamiento o la batería esté conectada.

### Corte/Poda de Sierra de Poste

 **ADVERTENCIAS:**

- **Nunca se pare directamente debajo de la rama que está cortando.** Siempre colóquese fuera del camino de escombros que caen.
- **Siempre use protección para la cabeza, los ojos, los pies y el cuerpo.** El uso de protección para el cuerpo ayuda a reducir el riesgo de lesiones al operar esta unidad.
- **Nunca se pare en una escalera u otro soporte inestable mientras usa la sierra de poste.** Siempre evite cualquier posición que pueda causarle perder el equilibrio y causar lesiones graves.
- **Mantenga a otras personas al menos a 15 m (50 pies) del área de trabajo.** Las distracciones pueden hacer que pierda el control.
- **Peligro de electrocución.** Para prevenir descargas, no opere dentro de 15 m (50 pies) de líneas eléctricas aéreas. Siempre revise el área circundante en busca de líneas eléctricas ocultas.
- **No sostenga la manija del interruptor de la sierra de poste por encima de la altura del hombro.**

### Gancho de Retiro de Rama (Fig. A)

 **ATENCIÓN:** El gancho de retiro de rama no es un gancho de cinturón.

Su sierra de poste incluye un gancho para retiro de rama **5** para el propósito pretendido para ayudar a retirar ramas cortadas de tamaño pequeño a moderado.

### Poda con Sierra de Poste (Fig. A, M–O)

 **ADVERTENCIA:** Deje que la herramienta funcione a su propio ritmo. No sobrecargue.

 **ADVERTENCIA:** Cuando poda árboles: proteja contra retrocesos que pueden provocar lesiones graves o la muerte. Consulte **Protección contra retroceso**, para evitar el riesgo de retroceso. No se estire. Asegúrese que su equilibrio sea firme. Mantenga los pies separados. Divida su peso de manera uniforme en ambos pies.

1. Use ambas manos para sujetar la sierra de poste como se muestra en la Fig. M, N. Use un agarre firme. Los pulgares y dedos deben rodear la manija de la cabeza de potencia **20** y la manija auxiliar **21**. Mantenga los dedos alejados del conducto de escape de aserrín **30** que se muestra en la Fig. O.
2. Nunca opere mientras está en un árbol, en una posición incómoda o en una escalera u otra superficie inestable. Puede perder el control de la sierra de poste y causar lesiones graves.
3. Siga las instrucciones a continuación para cortar un árbol.
  - a. Asegúrese que la sierra de poste esté funcionando a toda velocidad antes de hacer un corte. Al comenzar un corte, coloque la cadena de sierra en movimiento **7** contra la rama. Mantenga la sierra de poste firmemente en su lugar para evitar posibles rebotes o que patine (movimiento lateral) de la sierra de poste.
  - b. Guíe la sierra de poste con una presión ligera. Realice el primer corte a 152 mm (6") del tronco del árbol en la parte inferior de una rama. Use la parte superior de la barra guía **6** para realizar este corte. Corte 1/3 a través del diámetro de la rama. Después realice el corte de acabado desde la parte superior. Si intenta cortar ramas gruesas desde la parte inferior, la rama se puede cerrar y atrapar la cadena de la sierra en el corte. Si intenta cortar las ramas gruesas desde la parte superior, sin un corte inferior poco profundo, la rama se puede astillar. No fuerce la sierra de poste. El motor se sobrecargará y puede quemarse. Hará el trabajo mejor y con más seguridad en la velocidad para la que está diseñada.
  - c. Retire la sierra de poste del corte mientras está funcionando a toda velocidad. Detenga la sierra de poste soltando el interruptor de gatillo **33**. Asegúrese que la cadena de sierra se haya detenido antes de bajar la sierra de poste.

### MANTENIMIENTO

 **ADVERTENCIA:** Para reducir el riesgo de lesiones personales, apague la unidad y retire el paquete de batería antes de realizar cualquier ajuste o retirar/instalar conexiones o accesorios.

*Una activación de arranque accidental puede causar lesiones.*

Su herramienta DEWALT ha sido diseñada para funcionar durante un largo periodo con un mínimo de mantenimiento. Un funcionamiento continuo satisfactorio depende del cuidado adecuado de la herramienta y de una limpieza periódica.

## Limpieza



**ADVERTENCIA:** *Sople la suciedad y el polvo de todos los conductos de ventilación con aire seco, al menos una vez por semana. Para reducir el riesgo de lesiones, utilice siempre protección para los ojos aprobada ANSI Z87.1 al realizar esta tarea.*



**ADVERTENCIA:** *Nunca utilice solventes ni otros químicos abrasivos para limpiar las piezas no metálicas de la herramienta. Estos productos químicos pueden debilitar los materiales plásticos utilizados en estas piezas. Utilice un paño humedecido sólo con agua y jabón neutro. Nunca permita que penetre líquido dentro de la herramienta ni sumerja ninguna de las piezas en un líquido.*

## Accesorios



**ADVERTENCIA:** *Debido a que no se han probado con este producto otros accesorios que no sean los que ofrece DEWALT, el uso de dichos accesorios con esta herramienta podría ser peligroso. Para reducir el riesgo de lesiones, con este producto deben usarse sólo los accesorios recomendados por DEWALT.*

Los accesorios que se recomiendan para utilizar con la herramienta están disponibles a un costo adicional en su distribuidor local o en un centro de mantenimiento autorizado. Si necesita ayuda para localizar algún accesorio, póngase en contacto con DEWALT, llame al 1-800-4-DEWALT (1-800-433-9258) o visite nuestro sitio web: [www.dewalt.com](http://www.dewalt.com).

**La cadena y la barra de repuesto están disponibles en su centro de servicio autorizado más cercano.**

- Esta sierra de cadena requiere una cadena DWO1DT608 de 203 mm (8") de reemplazo.

## Cadena de Sierra y Barra Guía

Después de cada pocas horas de uso, retire la tapa de la rueda dentada, la barra guía y la cadena y límpielas completamente con un cepillo de cerdas suaves. Asegúrese que el orificio de aceitado en la barra esté limpio de desechos. Al reemplazar cadenas sin filo con cadenas afiladas, es una buena práctica voltear la barra de la cadena de abajo hacia arriba.

## Afilado de Cadena de Sierra



**ATENCIÓN:** *Cadena filosa. Siempre use guantes de protección cuando maneje la cadena. La cadena está afilada y puede cortarlo cuando no está funcionando.*

**IMPORTANTE:** Los cortadores de cadena perderán filo inmediatamente si tocan el suelo, piedras, mampostería o un clavo durante el corte.

Para obtener el mejor rendimiento posible de su sierra de cadena, es importante mantener afilados los dientes de la cadena de sierra. Los servicios de afilado de cadena están disponibles en su centro de servicio DEWALT más cercano.

**NOTA:** Cada vez que se afila la cadena de sierra, pierde algunas de las cualidades de retroceso reducido y se debe tener especial precaución. Se recomienda afilar una cadena de sierra no más de cuatro veces.

## Reparaciones

El Cargador y las unidades de batería no pueden ser reparados. El cargador y la unidad de batería no contienen piezas reparables.



**ADVERTENCIA:** *Para asegurar la SEGURIDAD y la CONFIABILIDAD del producto, las reparaciones, el mantenimiento y los ajustes (inclusive la inspección y el cambio de las escobillas, cuando proceda) deben ser realizados en un centro de mantenimiento en la fábrica DEWALT u en un centro de mantenimiento autorizado DEWALT. Utilice siempre piezas de repuesto idénticas.*

**Para reparación y servicio de sus herramientas eléctricas, favor de dirigirse al Centro de Servicio más cercano**

### CULIACAN, SIN

Bld. Emiliano Zapata 5400-1 Poniente Col. (667) 717 89 99  
San Rafael

### GUADALAJARA, JAL

Av. La Paz #1779 - Col. Americana Sector (33) 3825 6978  
Juárez

### MEXICO, D.F.

Eje Central Lázaro Cárdenas No. 18 - Local (55) 5588 9377  
D. Col. Obrera

### MERIDA, YUC

Calle 63 #459-A - Col. Centro (999) 928 5038

### MONTERREY, N.L.

Av. Francisco I. Madero 831 Poniente - Col. (818) 375 23 13  
Centro

### PUEBLA, PUE

17 Norte #205 - Col. Centro (222) 246 3714

### QUERETARO, QRO

Av. San Roque 274 - Col. San Gregorio (442) 2 17 63 14

### SAN LUIS POTOSI, SLP

Av. Universidad 1525 - Col. San Luis (444) 814 2383

### TORREON, COAH

Bld. Independencia, 96 Pte. - Col. Centro (871) 716 5265

### VERACRUZ, VER

Prolongación Díaz Mirón #4280 - Col. (229) 921 7016  
Remes

### VILLAHERMOSA, TAB

Constitución 516-A - Col. Centro (993) 312 5111

### PARA OTRAS LOCALIDADES:

**Si se encuentra en México, por favor llame al (55) 5326 7100**

**Si se encuentra en U.S., por favor llame al 1-800-4-DEWALT (1-800-433-9258) o visite nuestro sitio web: [www.dewalt.com](http://www.dewalt.com)**

## Póliza de Garantía

IDENTIFICACIÓN DEL PRODUCTO:

Sello o firma del Distribuidor.

Nombre del producto: \_\_\_\_\_

Mod./Cat.: \_\_\_\_\_

Marca: \_\_\_\_\_

Núm. de serie: \_\_\_\_\_

(Datos para ser llenados por el distribuidor)

Fecha de compra y/o entrega del producto:

Nombre y domicilio del distribuidor donde se adquirió el producto:

Este producto está garantizado por un año a partir de la fecha de entrega, contra cualquier defecto en su funcionamiento, así como en materiales y mano de obra empleados para su fabricación. Nuestra garantía incluye la reparación o reposición del producto y/o componentes sin cargo alguno para el cliente, incluyendo mano de obra, así como los gastos de transportación razonablemente erogados derivados del cumplimiento de este certificado.

Para hacer efectiva esta garantía deberá presentar su herramienta y esta póliza sellada por el establecimiento comercial donde se adquirió el producto, de no contar con ésta, bastará la factura de compra.

### Excepciones

Esta garantía no será válida en los siguientes casos:

- Cuando el producto se hubiese utilizado en condiciones distintas a las normales;
- Cuando el producto no hubiese sido operado de acuerdo con el instructivo de uso que se acompaña;
- Cuando el producto hubiese sido alterado o reparado por personas distintas a las enlistadas al final de este certificado.

Anexo encontrará una relación de sucursales de servicio de fábrica, centros de servicio autorizados y franquiciados en la República Mexicana, donde podrá hacer efectiva su garantía y adquirir partes, refacciones y accesorios originales.

Solamente para propósito de México:

Importado por: DeWALT. Tool Co. S.A. de C.V.

Avenida Antonio Dovali Jaime, # 70 Torre B Piso 9

Colonia La Fe, Santa Fé

Código Postal : 01210 Delegación Alvaro Obregón  
México D.F.

Tel. ( 52 ) 555-326-7100 R.F.C.: BDE810626-1W7

## Registro en Línea

Gracias por su compra. Registre su producto ahora para:

- **SERVICIO EN GARANTÍA:** Si completa esta tarjeta, podrá obtener un servicio en garantía más eficiente, en caso de que exista un problema con su producto.

- **CONFIRMACIÓN DE PROPIEDAD:** En caso de una pérdida que cubra el seguro, como un incendio, una inundación o un robo, el registro de propiedad servirá como comprobante de compra.
- **PARA SU SEGURIDAD:** Si registra el producto, podremos comunicarnos con usted en el caso improbable que se deba enviar una notificación de seguridad conforme a la Federal Consumer Safety Act (Ley Federal de Seguridad de Productos para el Consumidor).
- Registro en línea en [www.dewalt.com](http://www.dewalt.com).

## Garantía Limitada por Tres Años

DeWALT reparará o reemplazará, sin cargo, cualquier defecto debido a materiales o mano de obra defectuosos por tres años desde la fecha de compra (dos años para las baterías). Esta garantía no cubre falla de partes debido al desgaste normal o abuso de la herramienta. Para detalles adicionales de la cobertura de la garantía e información de reparación de garantía, visite [www.dewalt.com](http://www.dewalt.com) o llame al 1-800-4-DeWALT (1-800-433-9258). Esta garantía no se aplica a accesorios o daño causado cuando otros hayan realizado o intentado reparaciones. ESTA GARANTÍA LIMITADA SE OTORGA EN LUGAR DE TODAS LAS DEMÁS, INCLUIDA LA GARANTÍA IMPLÍCITA DE COMERCIABILIDAD E IDONEIDAD PARA UN PROPÓSITO EN PARTICULAR, Y EXCLUYE TODOS LOS DAÑOS INCIDENTALES O EN CONSECUENCIA. Algunos estados no permiten limitaciones sobre la duración de una garantía implícita o la exclusión o limitación de daños incidentales o en consecuencia, por lo que estas limitaciones pueden no aplicarse en su caso. Esta garantía le da derechos legales específicos y puede tener otros derechos que varían en ciertos estados o provincias.

Además de la garantía, las herramientas DeWALT están cubiertas por:

### 1 AÑO DE SERVICIO GRATUITO

DeWALT mantendrá la herramienta y reemplazará las piezas gastadas por su uso normal, sin cobro, en cualquier momento durante un año a contar de la fecha de compra

### 2 AÑOS DE SERVICIO GRATUITO PARA UNIDADES DE ALIMENTACIÓN DeWALT

DC9071, DC9091, DC9096, DC9182, DC9280, DC9360, DCB120, DCB122, DCB124, DCB127, DCB201, DCB203BT, DCB207, DCB361

### 3 AÑOS DE SERVICIO GRATUITO PARA UNIDADES DE ALIMENTACIÓN DeWALT

DCB200, DCB203, DCB204, DCB204BT, DCB205, DCB205BT, DCB206, DCB208, DCB230, DCB240, DCB606, DCB609, DCB612, DCB615

**NOTA:** La garantía del producto quedará nula si la unidad de batería ha sido alterada de cualquier manera. DeWALT no es responsable de ninguna lesión causada por alteraciones y podría iniciar un procedimiento judicial por fraude de garantía hasta el máximo grado permisible por la ley.

ESPAÑOL

**GARANTÍA DE REEMBOLSO DE SU DINERO  
POR 90 DÍAS**

Si no está completamente satisfecho con el desempeño de su máquina herramienta o clavadora DEWALT, cualquiera sea el motivo, podrá devolverlo hasta 90 días de la fecha de compra con su recibo y obtener el reembolso completo de su dinero – sin necesidad de responder a ninguna pregunta.

**AMÉRICA LATINA:** Esta garantía no se aplica a los productos que se venden en América Latina. Para los productos que se venden en América Latina, debe consultar la información de la garantía específica del país que viene en el empaque, llamar a la compañía local o visitar el sitio Web a fin de obtener esa información.

**REEMPLAZO GRATUITO DE LAS ETIQUETAS DE**

**ADVERTENCIAS:** Si sus etiquetas de advertencia se vuelven ilegibles o faltan, llame al 1-800-4-DEWALT (1-800-433-9258) para que se le reemplacen gratuitamente.









60V Max* Li-Ion	Battery Packs Blocs-piles Baterías	DCB606, DCB609, DCB612, DCB615
	Chargers Chargeurs Cargadores	DCB103, DCB104, DCB107, DCB112, DCB113, DCB115, DCB118, DCB132, DCB1106, DCB1112

\* Maximum initial battery voltage (measured without a workload) is 20, 60 or 120 volts. Nominal voltage is 18, 54 or 108. (120V Max\* is based on using 2 DeWALT 60V Max\* lithium-ion batteries combined.)

\* La tension initiale maximum du bloc-piles (mesurée à vide) est de 20, 60 ou 120 volts. La tension nominale est de 18, 54 ou 108. (120 V max\* se base sur l'utilisation combinée de 2 blocs-piles au lithium ion DeWALT de 60 V max\*).

\* El máximo voltaje inicial de la batería (medido sin carga de trabajo) es 20 o 60 voltios. El voltaje nominal es de 18, 54 o 108 V. (120 V Máx\* se basan en el uso de 2 baterías de iones de litio DeWALT de 60 V Máx\* combinadas.)

\*\*BT - Bluetooth®

**NOTE:** The Bluetooth® word mark and logos are registered trademarks owned by the Bluetooth®, SIG, Inc. and any use of such marks by DeWALT is under license. Other trademarks and trade names are those of their respective owners.

**REMARQUE :** le mot servant de marque et les logos Bluetooth® sont des marques déposées appartenant à Bluetooth SIG, Inc. et toute utilisation de ces marques par DeWALT est sous licence. Les autres marques de commerce et noms commerciaux sont ceux de leurs détenteurs respectifs.

**NOTA:** La palabra y los logotipos de Bluetooth® son marcas registradas propiedad de Bluetooth®, SIG, Inc. y DeWALT utiliza dichas marcas bajo licencia. Otras marcas comerciales y nombres comerciales pertenecen a sus respectivos propietarios.



**WARNING:** Use of any other battery packs may create a risk of injury and fire.



**AVERTISSEMENT :** utiliser d'autres blocs-piles peut créer un risque de blessure ou d'incendie.



**ADVERTENCIA:** El uso de cualquier otro paquete de batería puede crear un riesgo de lesiones e incendio.

DeWALT Industrial Tool Co. 701 East Joppa Road, Towson, MD 21286

Copyright © 2020, 2021

The following are trademarks for one or more DeWALT power tools: the yellow and black color scheme, the "D" shaped air intake grill, the array of pyramids on the handgrip, the kit box configuration, and the array of lozenge-shaped humps on the surface of the tool.