

¿Dudas? Visítenos en Internet: www.dewalt.com
Dúvidas? Visite-nos na Internet em www.dewalt.com.br

MANUAL DE INSTRUCCIONES
MANUAL DE INSTRUÇÕES

INSTRUCTIVO DE OPERACIÓN, CENTROS DE SERVICIO Y PÓLIZA DE GARANTÍA. **ADVERTENCIA:** LÉASE ESTE INSTRUCTIVO ANTES DE USAR EL PRODUCTO.

DEWALT®

DW745

Sierra de banco de 254 mm (10")

Serra de bancada de 254 mm (10")

Definiciones: Normas de seguridad

Las siguientes definiciones describen el nivel de gravedad de cada palabra de señal. Lea el manual y preste atención a estos símbolos.

⚠ PELIGRO: Indica una situación de peligro inminente que, si no se evita, provocará la muerte o lesiones graves.

⚠ ADVERTENCIA: Indica una situación de peligro potencial que, si no se evita, podría provocar la muerte o lesiones graves.

⚠ ATENCIÓN: Indica una situación de peligro potencial que, si no se evita, posiblemente provocaría lesiones leves o moderadas.

AVISO: Se refiere a una práctica no relacionada a lesiones corporales que de no evitarse puede resultar en daños a la propiedad.

Reglas de Seguridad Generales

⚠ ADVERTENCIA: Lea todas las instrucciones antes de operar el producto. El incumplimiento con alguna de las instrucciones enumeradas más abajo puede resultar en descarga eléctrica, incendio y/o lesiones corporales serias.

GUARDE ESTAS INSTRUCCIONES

⚠ ADVERTENCIA: SIGA TODOS LOS CÓDIGOS DE CABLEADO y conexiones eléctricas recomendadas para prevenir una descarga o electrocución.

Instrucciones de Conexión a Tierra.

Si la sierra está construida con conexión a tierra, lea las siguientes instrucciones.

⚠ PELIGRO: PELIGRO DE DESCARGA ELÉCTRICA. ESTA MAQUINA DEBE SER CONECTADA A TIERRA DURANTE SU USO. PODRÍA RESULTAR EN LESIONES GRAVES.

PARA TODAS LAS MAQUINAS CONECTADAS A TIERRA POR CABLE

En el caso de una falla o avería, la conexión a tierra proporciona una vía de menor resistencia para la corriente eléctrica, reduciendo el riesgo de choque eléctrico. Esta máquina viene con un cable equipado con un conductor a tierra y un enchufe con conexión a tierra. El enchufe deberá conectarse a una toma que haga juego y que esté instalada apropiadamente y conectada a tierra en conformidad con todos los códigos y regulaciones locales. No modifique el enchufe proporcionado con la sierra - si no concuerda con la toma de corriente, haga que un electricista calificado instale una toma de corriente apropiada. La conexión incorrecta del conductor a tierra del equipo puede ocasionar un choque eléctrico. El conductor cuyo aislamiento es verde, con o sin franjas amarillas, es el conductor a tierra del equipo. Si se requiere reparar o reemplazar el cable o enchufe, no conecte el conductor a tierra a un terminal con carga. Consulte con un electricista o técnico de reparación calificado si no entiende por completo las instrucciones de conexión a tierra, o si tiene alguna duda de si el reflector está debidamente conectado a tierra. Use sólo alargadores de tres hilos que tengan enchufes de tres patas y tomas de corriente de tres polos que hagan juego, como lo muestra la Fig. A. Repare o cambie inmediatamente aquellos alargadores que estén dañados o desgastados.

PARA MAQUINAS CON CONEXIÓN A TIERRA, CONECTADAS CON CABLE, DISEÑADOS PARA USARSE EN UN CIRCUITO DE ALIMENTACIÓN NOMINAL MENOR A 150 VOLTIOS

Si la máquina está destinada a usarse en circuitos con tomas de corriente como la ilustrada en la Fig. A, la máquina tendrá un enchufe con conexión a tierra como el que se muestra en la Fig. A. Se puede usar un adaptador temporal, similar al ilustrado en la Fig. B, para conectar este enchufe a una toma de corriente de 2 polos como se observa en la Fig. B si no hay una toma de corriente con conexión a tierra apropiada. El adaptador

temporal debe usarse solo hasta que la toma de corriente debidamente conectada a tierra pueda ser instalada por un electricista calificado. La lengüeta color verde, que sobresale del adaptador debe conectarse a tierra permanentemente, como por ejemplo, a una toma de corriente con conexión a tierra. Siempre que se utilice el adaptador, este debe estar sujeto en su sitio por un tornillo metálico. NO UTILICE un tornillo para lámina metálica.

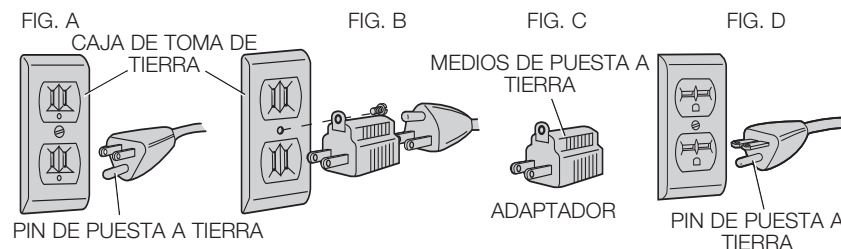

⚠ PELIGRO: EN TODOS LOS CASOS, ASEGÚRESE QUE LA TOMA DE CORRIENTE EN CUESTIÓN ESTE CONECTADA A TIERRA APROPIADAMENTE. SI NO ESTA SEGURO, HAGA QUE UN ELECTRICISTA CALIFICADO REVISE LA TOMA DE CORRIENTE.

Doble Aislamiento

Si la sierra está construida con doble aislamiento, lea las siguientes instrucciones.

Este símbolo  representa una construcción con doble aislamiento. Las herramientas con doble aislamiento están construidas con dos capas separadas de aislamiento eléctrico o con una capa de aislamiento de doble grosor entre usted y el sistema eléctrico de la herramienta. Las herramientas construidas con este sistema de aislamiento, no están destinadas a ser conectadas a tierra. Como resultado, su herramienta está equipada con un enchufe de dos patas que le permite utilizar alargadores sin necesidad de mantener una conexión a tierra. Repare o cambie inmediatamente aquellos alargadores que estén dañados o desgastados.

NOTA: El doble aislamiento no elimina la necesidad de tomar las precauciones de seguridad cuando se opere esta herramienta. El sistema de aislamiento está destinado a brindar protección adicional en contra de lesiones que resulten de una falla en el aislamiento eléctrico dentro de la herramienta.

ENCHUFES POLARIZADOS

Para reducir el riesgo de descarga eléctrica, este equipo tiene un enchufe polarizado (una pata es más ancha que las otras). Está clavija se acoplará a un enchufe polarizado de una sola manera. Si la clavija no se acopla al contacto, inviértala. Si aún así no se ajusta, comuníquese con un electricista calificado para que instale un enchufe polarizado apropiado. Nunca cambie la clavija.

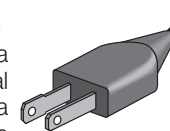

Instrucciones Importantes de Seguridad

- **PARA REDUCIR EL RIESGO DE REBOTE Y DE OTRAS LESIONES,** utilice todos los componentes del sistema de protección (ensamble del protector de la hoja, cuchilla y ensamble anti-rebote) para todas las operaciones para las cuales puedan utilizarse, incluyendo el corte tangencial completo.
- **QUITE LAS LLAVES DE AJUSTE.** Hágase el hábito de comprobar que la herramienta no tenga ninguna llave de ajuste puesta antes de encenderla. Herramientas, partes de desecho y otros residuos pueden salir disparadas a alta velocidad, provocando lesiones.
- **MANTENGA LIMPIA EL ÁREA DE TRABAJO.** Las áreas y bancos de trabajo desordenados aumentan el riesgo de lesiones.
- **NO UTILICE LA MAQUINA EN UN AMBIENTE PELIGROSO.** El uso de herramientas eléctricas en lugares húmedos o mojados o bajo la lluvia, puede provocar una descarga

eléctrica o electrocución. Mantenga su área de trabajo bien iluminada para evitar interrumpir el paso o colocar los brazos, manos y dedos en situación de peligro.

- **MANTENGA ALEJADOS A LOS NIÑOS.** Toda visita debería mantenerse a una distancia segura del área de trabajo. Su taller es un ambiente potencialmente peligroso.
- **HAGA QUE SU TALLER SEA A PRUEBA DE NIÑOS,** para ello utilice candados o interruptores maestros o quite las llaves de arranque. El arranque no autorizado de una máquina por parte de un niño o visitante, puede provocar lesiones.
- **NO FUERCE LA HERRAMIENTA.** La máquina herramienta apropiada hará un trabajo mejor y más seguro si se usa de la forma para la cual fue diseñada.
- **UTILICE LA HERRAMIENTA CORRECTA.** No fuerce la herramienta o el accesorio a que realice una tarea para la cual no fue diseñada. El uso de la herramienta o accesorio no adecuados, puede provocar lesiones personales.
- **USE EL ALARGADOR INDICADO.** Cerciórese de que su alargador esté en buenas condiciones. Si su producto está equipado con un cable, utilice solo alargadores de tres hilos que tienen conexiones eléctricas a tierra de tres patas y tomas de corriente de tres patas que se acoplen al enchufe de la herramienta. Cuando use un alargador, asegúrese de usar uno de un calibre suficiente como para cargar con la corriente que requerirá su producto. Un cable de un calibre insuficiente causará una caída en la tensión de la línea dando por resultado una pérdida de energía y sobrecalentamiento. La tabla siguiente muestra el tamaño correcto a utilizar, dependiendo de la longitud del cable y del amperaje nominal de la placa de identificación. Si tiene dudas sobre cuál calibre usar, use un calibre mayor. Cuanto más pequeño es el número del calibre, más resistente es el alargador.

CALIBRE MÍNIMO PARA JUEGOS DE CABLES				
Tensión (Voltios)	Longitud del cable en metros (m)			
120–127 V	0–7	7–15	15–30	30–50
220–240 V	0–15	15–30	30–60	60–100
Corriente nominal (Amperios)	Sección nominal mínima del cable en milímetros cuadrados (mm ²)			
0–6 A	1,0	1,5	1,5	2,5
6–10 A	1,0	1,5	2,5	4,0
10–12 A	1,5	1,5	2,5	4,0
12–16 A	2,5	4,0	No recomendado	

- **USE ROPA ADECUADA.** No lleve ropa suelta, guantes, corbatas, anillos, pulseras u otras joyas que podrían engancharse en las piezas móviles. Se recomienda el uso de calzado antideslizante. Cúbrase y recójase el pelo si lo tiene largo. Los orificios de ventilación suelen cubrir piezas en movimiento, por lo que también se deben evitar.
- **USE SIEMPRE LENTES DE SEGURIDAD.** Los anteojos de uso diario NO son lentes de seguridad. Utilice además una máscara para la cara o guardapolvo si la operación de corte genera demasiado polvo. Todos los usuarios y observadores DEBE SIEMPRE utilizar equipo de seguridad certificado.
 - ANSI Z87.1 protección ocular (CAN/CSA Z94.3),
 - ANSI S12.6 (S3.19) protección auditiva,
 - Protección respiratoria NIOSH/OSHA/MSHA .
- **NO SE SOBREEXTIENDA.** Manténgase siempre bien apoyado y equilibrado. La pérdida de equilibrio puede provocar lesiones personales.
- **CUIDE LAS HERRAMIENTAS.** Mantenga las hojas afiladas y limpias para obtener el mejor y más seguro desempeño. Siga las instrucciones para lubricar y cambiar accesorios. Las hojas y máquinas que no han sido bien mantenidas, pueden dañar la hoja o máquina y/o provocar lesiones.

- **APAGUE LA MAQUINA Y DESCONÉCTELA DE LA ALIMENTACIÓN DE CORRIENTE** antes de instalar o cambiar accesorios, antes de fijar o cambiar los ajustes, o cuando esté haciendo reparaciones o cambiando de lugar. No toque las patas de metal del enchufe cuando desconecte o conecte el cable. Un encendido accidental puede provocar lesiones.
- **REDUZCA EL RIESGO DE PUESTAS EN MARCHA ACCIDENTALES.** Asegúrese de que el conmutador esté apagado antes de enchufar el cable de alimentación eléctrica. En caso de que la alimentación eléctrica falle, mueva el conmutador a la posición de "OFF". Un encendido accidental puede provocar lesiones.
- **UTILICE LOS ACCESORIOS RECOMENDADOS.** Use sólo los accesorios recomendados por el fabricante para su modelo. Un mismo accesorio puede ser adecuado para una herramienta, pero puede crear riesgo de lesiones si se usa en otra. Consulte el manual de instrucciones para conocer los accesorios recomendados. El uso de accesorios no debidos puede producir un riesgo de lesiones corporales.
- **NUNCA SE PARE SOBRE LA HERRAMIENTA.** Podría sufrir graves lesiones si la herramienta se cae a un lado o si se entra en contacto no intencionado con la herramienta de corte.
- **REVISE LAS PIEZAS DAÑADAS.** Antes de utilizar esta herramienta, revise cuidadosamente los protectores o piezas dañadas para determinar si la herramienta podrá funcionar debidamente y realizar la función para la cual fue diseñada – revise las piezas móviles para confirmar su alineación, que no estén trabadas, partidas, que estén bien instaladas y cualquier otra condición que pueda afectar su operación. Cualquier protector o pieza dañada debe repararse debidamente o cambiarse. No use la herramienta si el conmutador no puede encenderla y apagarla. Las piezas dañadas pueden provocar daños a la máquina y/o lesiones corporales.
- **DIRECCIÓN DE AVANCE.** Alimente la pieza de trabajo a la hoja o disco de corte solo en contra de la dirección de rotación de la hoja o disco de corte.
- **JAMÁS DEJE SIN SUPERVISIÓN UNA HERRAMIENTA EN FUNCIONAMIENTO. APAGUE LA HERRAMIENTA.** No deje la herramienta hasta que no se haya detenido completamente. Podría resultar en lesiones graves.
- **NO OPERE HERRAMIENTAS ELÉCTRICAS CERCA DE LÍQUIDOS INFLAMABLES O EN ATMÓSFERAS GASEOSAS O EXPLOSIVAS.** Los motores y conmutadores de estas herramientas pueden producir chispas y encender vapores.
- **MANTÉNGASE ALERTA, FÍJESE EN LO QUE ESTÁ HACIENDO Y UTILICE SU SENTIDO COMÚN. NO UTILICE UNA MÁQUINA SI ESTÁ CANSADO O BAJO LA INFLUENCIA DE DROGAS, ALCOHOL O MEDICAMENTOS.** Mientras se utilizan herramientas eléctricas, basta un instante de distracción para sufrir lesiones graves.
- **NO PERMITA QUE LA FAMILIARIDAD (adquirida por el uso frecuente de su sierra) REEMPLACE LAS REGLAS DE SEGURIDAD.** Siempre recuerde que solo basta una fracción de segundo de descuido para infligir lesiones severas.

Reglas de Seguridad Adicionales para Sierras de Banco

⚠ **ADVERTENCIA:** Si el enchufe o el cable de alimentación están dañados lo debe reemplazar el fabricante o su representante o por una persona igualmente calificada para evitar peligro.

⚠ **ADVERTENCIA: USE SIEMPRE LENTES DE SEGURIDAD.** Los anteojos de uso diario NO son lentes de seguridad. Utilice además una máscara para la cara o guardapolvo si la operación de corte genera demasiado polvo. Todos los usuarios y observadores DEBE SIEMPRE utilizar equipo de seguridad certificado.

- ANSI Z87.1 protección ocular (CAN/CSA Z94.3),
- ANSI S12.6 (S3.19) protección auditiva,
- Protección respiratoria NIOSH/OSHA/MSHA .

- ⚠ **ADVERTENCIA:** No exponer a la lluvia ni usar en lugares mojados.
- **EVITE POSICIONES INCOMODAS,** en las que un resbalón repentino podría provocar que una mano caiga en la hoja de la sierra.
- **NUNCA PONGA LAS MANOS DETRÁS O ALREDEDOR DEL DISCO DE CORTE,** con ninguna de sus manos, para sostener la pieza de trabajo.
- **MANTENGA SUS BRAZOS, MANOS Y DEDOS ALEJADOS** de la hoja para prevenir lesiones graves.
- **UTILICE UN PALO DE EMPUJE APROPIADO PARA EL TRABAJO, PARA EMPUJAR LAS PIEZAS DE TRABAJO A TRAVÉS DE LA SIERRA.** Un palo de empuje es una vara de madera o plástico, usualmente de fabricación casera, que debe utilizarse cuando el tamaño o forma de la pieza de trabajo pueda provocar que usted coloque sus manos a una distancia de 152 mm (6") de la hoja.
- **UTILICE SUJECIONES, GUÍAS, SOPORTES O REJILLAS PARA AYUDAR A GUIAR Y CONTROLAR LA PIEZA DE TRABAJO.** Los accesorios recomendados para su herramienta están disponibles por un cargo adicional en su distribuidor local o en el centro de servicio autorizado. Las instrucciones para fabricar una vara de empuje, una guía auxiliar para ranuras delgadas, un bloque de empuje y rejillas, están incluidas en este manual.
- **NO REALICE NINGÚN RANURADO, CORTES CRUZADOS O CUALQUIER OTRA OPERACIÓN A MANO ALZADA.**
- **NUNCA** pase la mano alrededor de o sobre la hoja de sierra.
- **ESTABILIDAD** Asegúrese que la sierra de banco este firmemente montada a una superficie estable y que no se mueva, antes de usarla.
- **JAMÁS CORTE METALES, PLACAS DE FIBROCEMENTO O MAMPOSTERÍA.** Ciertos materiales hechos a mano, tienen instrucciones especiales para ser cortados en sierras de banco. Siga las recomendaciones del fabricante en todo momento. Puede dañar la sierra y producir lesiones corporales.
- **LA PLACA DE GARGANTA CORRECTA DEBE ESTAR COLOCADA EN SU SITIO EN TODO MOMENTO** para reducir el riesgo de una pieza de trabajo lanzada y lesiones corporales.
- **USE LA HOJA DE SIERRA CORRECTA PARA LA OPERACIÓN PARA LA CUAL FUE DISEÑADA.** La hoja debe rotar hacia la parte frontal de la sierra. Siempre apriete firmemente la tuerca del mandril de la hoja. Revise que la hoja no tenga agrietamientos o dientes faltantes antes de utilizarla. No utilice una hoja roma o dañada.
- **JAMÁS INTENTE LIBERAR UNA HOJA DE SIERRA ATASCADA, SIN ANTES APAGAR LA MAQUINA Y DESCONECTAR LA SIERRA DE LA ALIMENTACIÓN DE CORRIENTE.** Si una pieza de trabajo o residuo de corte queda atrapado en el interior del ensamble del protector de la hoja, apague la sierra y espere a que la hoja se detenga antes de levantar el ensamble de protección de la hoja y cambiar la pieza.
- **JAMÁS ARRANQUE LA MAQUINA,** con la pieza de trabajo en contra de las hojas para reducir el riesgo de una pieza de trabajo lanzada y lesiones corporales.
- **JAMÁS coloque ninguna parte de su cuerpo en la línea de recorrida de la hoja de sierra.** Pueden ocurrir lesiones corporales.
- **JAMÁS REALICE LA DIAGRAMACIÓN, ENSAMBLADO O AJUSTE DEL TRABAJO SOBRE** la banco/área de trabajo, cuando la máquina esté en funcionamiento. Un resbalón repentino puede provocar que una mano se mueva hacia la hoja. Podría resultar en lesiones graves.
- **ANTES DE DEJAR LA MAQUINA, LIMPIE LA BANCO/ÁREA DE TRABAJO.** Coloque el conmutador en la posición "OFF" y desconecte la sierra de la alimentación de corriente para prevenir su uso no autorizado.
- **NO deje una tabla larga (u otra pieza de trabajo) sin soporte, de tal forma que el resorte de la tabla provoque que cambie su posición sobre la banco, resultando así en una pérdida de control y posibles lesiones.** Suministrar un soporte apropiado

para la pieza de trabajo, en base a su tamaño y al tipo de operación a ser realizado. Sujete firmemente el trabajo contra la guía y hacia abajo en contra de la superficie de la banco.

- **SI SU SIERRA** hace un ruido no familiar o si vibra excesivamente, detenga la operación de inmediato, apague la unidad y desconéctela de la alimentación de corriente, hasta que el problema haya sido ubicado y corregido. Comuníquese con un centro de servicio de fábrica DEWALT, un centro de servicio autorizado u otro personal calificado si el problema no se consigue.
- **MANTÉNGASE FUERA** de la línea de trabajo de la hoja de la sierra. Hágase a un lado siempre que sea posible.
- **UTILICE LOS ACCESORIOS RECOMENDADOS.** El uso de accesorios no debidos puede producir un riesgo de lesiones corporales.
- **NO OPERE ESTA MAQUINA hasta que esté completamente ensamblada e instalada de acuerdo a las instrucciones.** Una máquina que ha sido ensamblada de manera incorrecta puede ocasionar lesiones graves.
- **CONSULTE A** su supervisor, instructor u otra persona calificada, si no está profundamente familiarizado con la operación de esta máquina. El conocimiento es seguridad.

TÉRMINOS: LOS SIGUIENTES TÉRMINOS SERÁN USADOS A LO LARGO DEL MANUAL Y USTED DEBE ESTAR FAMILIARIZADO CON ELLOS.

- **Corte tangencial** se refiere a cualquier corte completo hecho a todo lo largo de la pieza de trabajo.
- **Corte no tangencial** se refiere a cualquier corte que no se realiza completamente a todo lo largo de la pieza de trabajo.
- **Vara de Empuje** se refiere a una vara de madera o plástico, usualmente de fabricación casera, utilizada para empujar una pieza de trabajo pequeña a través de la sierra y mantener las manos del operador fuera del alcance de la hoja.
- **Rebote,** ocurre cuando la hoja de la sierra traba el corte y violentamente lanza la pieza de trabajo hacia el operador.
- **A mano alzada,** se refiere al corte sin usar una escuadra de inglete o una guía o cualquier otro medio de guía o sujeción de la pieza de trabajo distinta a la mano del operador.
- **⚠ADVERTENCIA:** Jamás realice un corte a mano alzada.
- **Corte de émbolos,** se refiere a cortes ciegos en la pieza de trabajo realizados bien sea subiendo la hoja a través de la pieza de trabajo o bajando la pieza de trabajo hacia la hoja.
- **⚠ADVERTENCIA:** Jamás realice un corte de émbolos.
- **Reaserrar** – invertir el material para hacer un corte que la sierra no es capaz de realizar en una pasada.
- **⚠ADVERTENCIA: NO SE** recomienda Reaserrar.

ENSAMBLE DEL PROTECTOR DE LA HOJA, ENSAMBLE ANTI-REBOTE Y CUCHILLA

Su sierra de banco está equipada con un ensamble protector de la hoja, un ensamble anti-rebote y una cuchilla que cubre la hoja y reduce la posibilidad de un contacto accidental con la hoja. La cuchilla es una placa plana que se amolda al corte hecho por la hoja de sierra y contrarresta efectivamente el rebote, reduciendo la tendencia de la hoja a trabar el corte. **El ensamble protector de la hoja y el ensamble anti-rebote pueden utilizarse solamente cuando se realizan cortes tangenciales en la madera. Cuando se estén realizando ranuras y otros cortes que no produzcan cortes tangenciales, el ensamble protector de la hoja y el ensamble anti-rebote deben ser retirados y la cuchilla debe ser bajada hasta la posición de corte no tangencial marcada sobre la cuchilla.** Dos seguros anti-rebote están ubicados a los lados de la cuchilla que permiten a la madera pasar a través de la hoja en la dirección del corte, pero reducen la posibilidad de que el material sea lanzado de vuelta hacia el operador.

Utilice todos los componentes del sistema de protección (ensamble del protector de la hoja, cuchilla y ensamble anti-rebote) para todas las operaciones para las cuales puedan utilizarse, incluyendo el corte tangencial completo. Si usted elige no usar alguno de estos componentes para una aplicación en particular, debe tomar precauciones adicionales en relación al control de la pieza de trabajo, el uso de varas de empuje, la posición de sus manos en relación a la hoja, el uso de gafas de seguridad, los medios para evitar el rebote y todas las demás advertencias contenidas en este manual y sobre la sierra misma. **Cambie los sistemas de protección tan pronto reinicie las operaciones de corte tangencial.** Mantenga el ensamble protector en buenas condiciones de funcionamiento.

FABRICANDO UNA VARA DE EMPUJE (Adentro de la Cubierta Interior Posterior)

- A fin de operar su sierra de banco de manera segura, usted debe utilizar una vara de empuje cuando el tamaño o forma de la pieza de trabajo podrían hacer que sus manos estén a 152 mm (6") de la hoja de sierra u otro disco de corte. Esta sierra viene con una vara de empuje incluida.
- No se necesita ninguna madera especial para fabricar varas de empuje adicionales, siempre y cuando sea maciza y lo suficientemente larga. Se recomienda una longitud de 400 mm (15,7") con una muesca que se ajuste al borde de la pieza de trabajo para prevenir que resbale. Es una buena idea tener varias varas de empuje de la misma longitud [400 mm (15,7")] con muescas de diferentes tamaños para piezas de trabajo de diferentes espesores.
- Véase el dibujo de una vara de empuje en la cubierta interior posterior. La forma puede variar para satisfacer sus necesidades, siempre y cuando realice su función de mantener sus manos alejadas de la hoja.

REBOTES

REBOTES: Los rebotes puede provocar lesiones graves. Un rebote ocurre cuando una parte de la pieza de trabajo se traba entre la hoja de sierra y la guía u otro objeto fijo y es lanzada desde la banco hacia el operador. Los rebotes se pueden evitar prestando atención a las siguientes condiciones.

Cómo evitarlos y Protegerse de Posibles Lesiones

- Asegúrese que la guía está en posición paralela a la hoja de sierra.
- No haga la ranura aplicando una fuerza de empuje a la sección de la pieza de trabajo que será la pieza cortada (libre). Cuando se esté ranurando, la fuerza de empuje debería ser aplicada siempre entre la hoja de la sierra y la guía; utilice una vara de empuje para trabajos angostos con anchos de 152 mm (6") o menores.
- Mantenga el ensamble protector de la hoja de sierra, la cuchilla y el ensamble anti-rebote en su sitio y en buenas condiciones de operación. Si el ensamble anti-rebote no funciona, lleve su unidad al centro autorizado de servicio DEWALT más cercano para su reparación. La cuchilla debe estar alineada con la hoja de sierra y el ensamble anti-rebote debe detener un rebote una vez que se haya iniciado. Verifique su funcionamiento antes de realizar un ranurado, empujando la madera bajo el ensamble anti-rebote. El diente debe impedir que la madera sea halada hacia la parte frontal de la sierra.
- En su sierra puede cortar materiales plásticos y compuestos (como el cartón). Sin embargo, debido a que estos materiales son usualmente bastante duros y resbalosos, puede que los seguros anti-rebote no detengan un rebote. Por lo tanto, usted debe ser especialmente cuidadoso en seguir los procedimientos de ajuste y corte adecuados para el ranurado.
- Utilice el ensamble protector de la hoja de sierra, el ensamble anti-rebote y la cuchilla en toda operación para la cual puedan ser usados, incluyendo corte tangencial.
- Empuje la pieza de trabajo más allá de la hoja de sierra antes de liberarla.
- JAMÁS** ranure una pieza de trabajo que este torcida o deformada o que no tenga un borde recto que pueda deslizarse a lo largo de la guía.

- JAMÁS** corte una pieza de trabajo grande que no pueda ser controlada.
- JAMÁS** use la guía como un tope de longitud cuando realice cortes cruzados.
- JAMÁS** corte una pieza de trabajo con nudos, defectos, clavos u otros objetos extraños.
- JAMÁS** ranure una pieza de trabajo más corta que 254 mm (10").
- JAMÁS** utilice una hoja roma – cámbiela o llévela a afilar.

¡ADVERTENCIA: Algunas partículas originadas al lijar, aserrar, esmerilar, taladrar y realizar otras actividades de construcción contienen productos químicos como causantes de cáncer, defectos congénitos u otros problemas reproductivos. Algunos ejemplos de estos productos químicos son:

- Plomo proveniente de pinturas a base de plomo,
- óxido de silicio procedente de ladrillos, cemento y otros productos de mampostería, y
- arsénico y cromo provenientes de maderas tratadas con químicos.

El peligro derivado de la exposición a estos materiales varía en función de la frecuencia con que se realice este tipo de trabajo. Para reducir su exposición a estos químicos: trabaje en una zona bien ventilada y llevando equipos de seguridad aprobados, como mascarillas antipolvo especialmente diseñadas para filtrar partículas microscópicas.

- **Evite el contacto prolongado con polvo generado por el lijado, serruchado, pulido y taladrado mecánico y otras actividades de construcción. Vista ropas protectoras y lave las áreas de la piel expuestas con agua y jabón.** Si permite que el polvo se introduzca en su boca o sus ojos, o que quede sobre la piel, puede favorecer la absorción de químicos peligrosos.

¡ADVERTENCIA: La utilización de esta herramienta puede generar polvo o dispersarlo, lo que podría causar lesiones graves y permanentes al sistema respiratorio, así como otras lesiones. Siempre use protección respiratoria aprobada por NIOSH (Instituto Nacional de Seguridad y Salud en el Trabajo) u OSHA (Administración de Seguridad y Salud en el Trabajo) apropiada para la exposición al polvo. Dirija las partículas en dirección contraria a la cara y el cuerpo. Siempre opere la herramienta en una zona bien ventilada y que permita una correcta remoción del polvo. Utilice un sistema de recolección de polvo cuando sea posible.

GUARDE ESTAS INSTRUCCIONES PARA FUTURAS CONSULTAS

Especificaciones

Ángulo de inglete	60° a la derecha y a la izquierda	
Ángulo de bisel	0° a 45° a la izquierda	
Tamaño de la hoja	254 mm (10")	
Profundidad máxima de corte	Bisel a 0°	79 mm (3-1/8")
Profundidad máxima de corte	Bisel a 45°	57 mm (2-1/4")

Desembalaje

¡ADVERTENCIA: Para reducir el riesgo de lesión, **NO** conecte la máquina a la alimentación de corriente hasta que la sierra de banco esté completamente ensamblada y todo el manual de instrucciones haya sido leído por usted.

Abra la caja y retire la sierra, como se muestra en la Figura 1. Con cuidado, desembale la sierra de banco y todos los artículos sueltos contenidos en la caja. Examine todas las piezas para asegurarse de que no se han dañado durante el envío. Si alguna pieza está dañada o falta, contacte a su distribuidor local para reemplazarla antes de ensamblar la herramienta.

Consulte la Figura 2 para conocer las piezas sueltas y el equipo que incluye la sierra:

1. Guía
2. Llave del mandril y llave del eje (acoplada a la base de la sierra)
3. Ensamble Protector de la Hoja
4. Escuadra de inglete
5. Vara de Empuje (acoplada a la guía)

⚠ADVERTENCIA: Para reducir el riesgo de lesiones corporales graves, tenga lista la vara de empuje antes de comenzar el corte.

FIG. 1

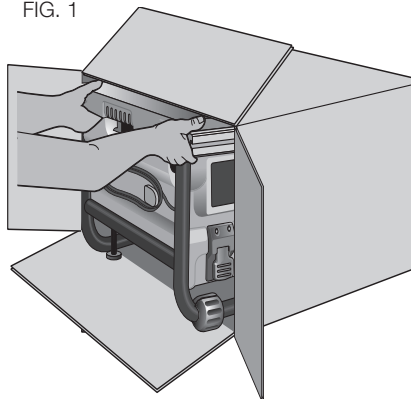
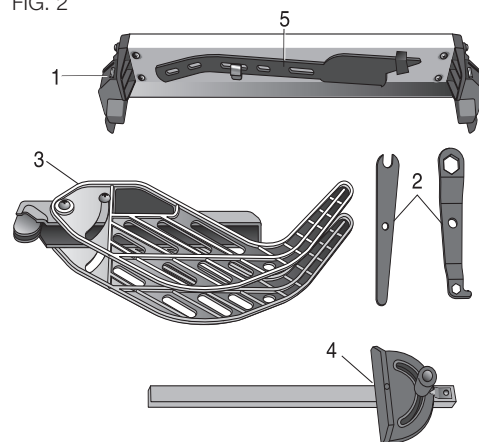

FIG. 2



CARACTERÍSTICAS (Fig. 3, 4)

Analice las Figuras 3 y 4 para familiarizarse con la sierra y sus diversas piezas. Estos términos aparecerán en las siguientes secciones sobre el ensamblaje y los ajustes y usted debe saber a qué piezas se refieren y dónde se encuentran.

FIG. 3



FIGURA 3

- | | |
|---|--|
| A. Banco | J. Palanca de bloqueo del bisel |
| B. Calibrador de inglete | K. Interruptor de ENCENDIDO/APAGADO (ON/OFF) |
| C. Hoja | L. Indicador de guía de corte longitudinal |
| D. Ensamble Protector de la Hoja | M. Patas ajustables |
| E. Guía | N. Orificios para montaje |
| F. Rieles de la guía | O. Enrollacable |
| G. Cerrojo frontal de la guía de corte longitudinal | P. Mango |
| H. Perilla de ajuste fino | Q. Ensamble de anti-rebote |
| I. Rueda de ajuste de la altura de la hoja | |

FIGURA 4

- | | |
|---|---------------------------------------|
| R. Cerrojo trasero de la guía de corte longitudinal | U. Vara de empuje |
| S. Colector de polvo | V. Llave para eje, llave para husillo |
| T. Cubierta para polvo | W. Palanca de bloqueo de riel |

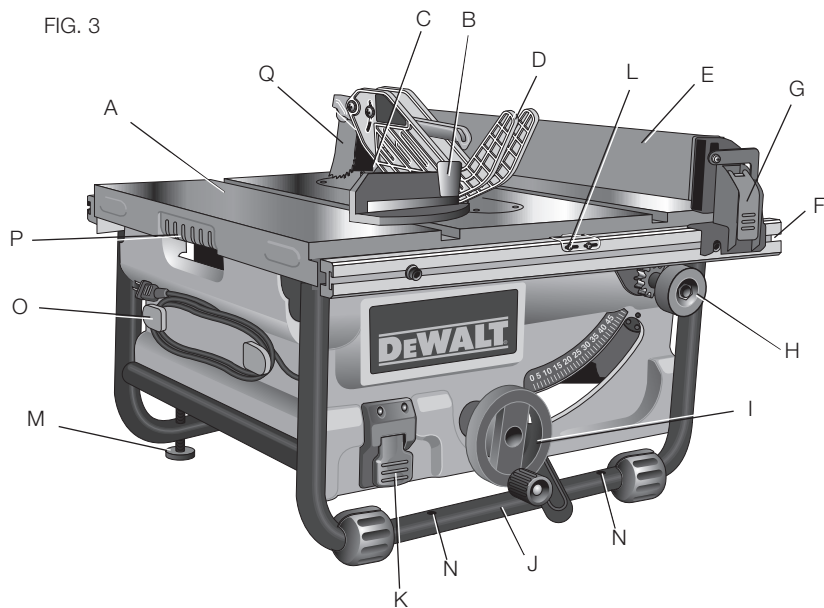
FIG. 4

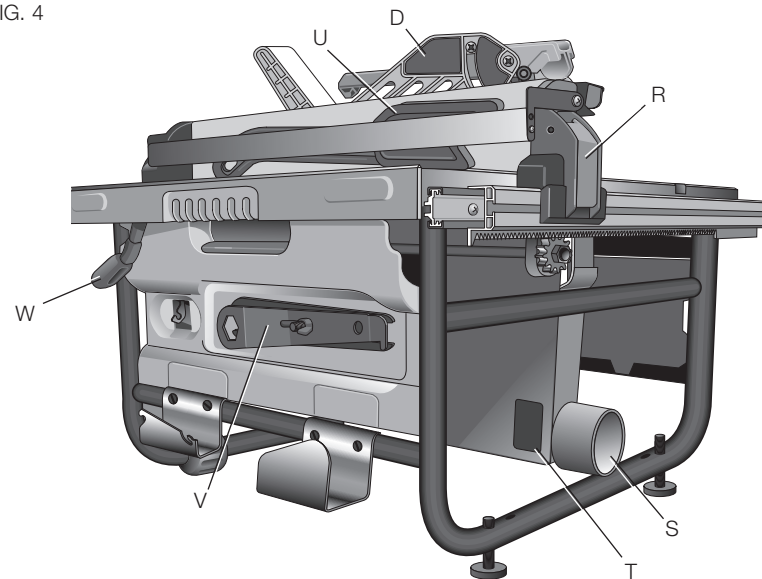

ENSAMBLAJE

⚠ADVERTENCIA: Riesgo de descarga eléctrica. Para reducir el riesgo de lesiones personales graves, apague la unidad y desconéctela de la fuente de alimentación antes de intentar moverla, cambiar accesorios o realizar ajustes.

ENSAMBLE SU SIERRA EN EL SIGUIENTE ORDEN

1. Guía (**NOTA:** Ajuste la escala de la guía paralela antes de proceder: Referirse a **Ajuste de Escala de la Guía Paralela**, dentro de **Ajuste**.)
2. Ensamble de anti-rebote
3. Ensamble Protector de la Hoja
4. Escuadra de inglete (de ser requerida)

NOTA: No se requieren herramientas adicionales para el ensamblaje.

NOTA: Las llaves incluidas con su sierra, están destinadas a retirar y cambiar las hojas.

Guía de corte longitudinal

La guía de corte longitudinal se puede instalar a la izquierda o a la derecha de su sierra de banco.

INSTALACIÓN DE LA GUÍA DE CORTE LONGITUDINAL (FIG. 5, 6)

1. Alinee el tornillo indicador (AA) del riel de la guía (F) con la ranura principal de la guía y alinee el cerrojo (G) con la abertura (BB).
2. Para asegurar la guía de corte longitudinal, cierre los cerrojos sobre los rieles como se muestra en la Figura 6. Asegúrese de que ambos cerrojos, el frontal (G) y el trasero (R), encajen en el lugar.

FIG. 5

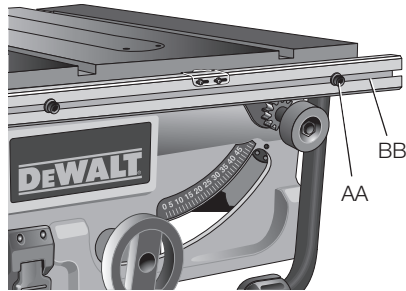
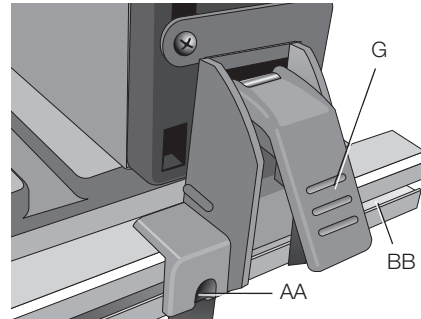
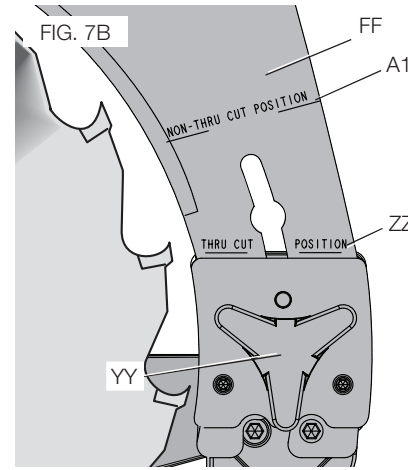
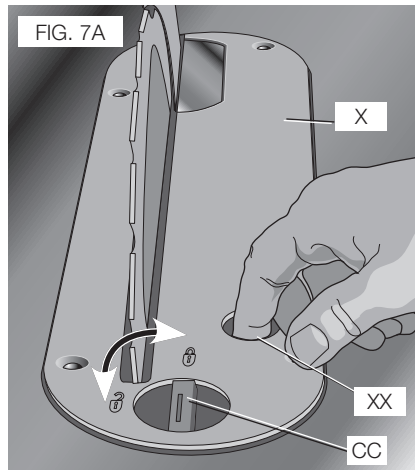

FIG. 6



DEENSAMBLAJE DE LA PLACA DE GARGANTA (FIG. 7A)

1. Retire la placa de garganta (X) haciendo girar la perilla de bloqueo de la leva (CC) 1/4 en el sentido contrario a las manillas del reloj.
2. Utilizando el orificio para el dedo (XX) en la placa, hale la placa de garganta hacia arriba y hacia adelante para dejar al descubierto el interior de la sierra.



POSICIONAMIENTO DE LA CUCHILLA (FIG. 7, 8)

1. Levante el mandril de la hoja de la sierra hasta su altura máxima.
2. Afloje la perilla de bloqueo de la cuchilla (YY) (mínimo de tres vueltas).
3. Para desacoplar la chaveta de bloqueo de la cuchilla, empuje la perilla de bloqueo hacia la cuchilla, como lo indican las flechas amarillas sobre la perilla.

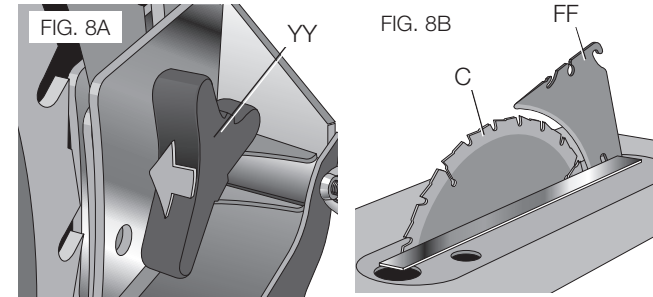

4. Levante y deslice la cuchilla hasta la posición aproximada indicada por las marcas (posición no tangencial y tangencial) sobre la cuchilla y la chaveta de bloqueo encajará en su sitio.
5. Apriete la perilla de bloqueo de la cuchilla.

¡ADVERTENCIA: Antes de conectar la sierra de banco a la alimentación de corriente o antes de usar la sierra, siempre revise la alineación apropiada y la holgura con la hoja de sierra del ensamblaje del protector de la hoja y la cuchilla. Revise la alineación después de cada cambio del ángulo de bisel.

NOTA: NO opere la sierra si la cuchilla o está bloqueada en el orificio de posición de corte tangencial (ZZ) o no tangencial (A1).

Cuando la alineación sea la correcta, la cuchilla estará alineada con la hoja tanto en el nivel superior de la banco como en la parte superior de la hoja. Utilizando un borde recto, asegúrese que la hoja (B) esté alineada con la cuchilla (FF) como lo muestra la Figura 8B. Con la corriente desconectada, utilice los ajustes de inclinación y altura de la hoja a través de los extremos de recorrida y asegúrese que el ensamblaje protector de la hoja despeja a la hoja en todas las operaciones y que el ensamblaje de anti-rebote está funcionando.

CAMBIO DE LA PLACA DE GARGANTA

1. Alinee la placa de garganta como lo muestra la Figura 7A e inserte las lengüetas de la parte posterior de la placa de garganta en los orificios en la parte posterior de la abertura de la banco.
2. Gire la leva en el sentido contrario a las manillas del reloj hasta que la parte frontal de la placa de garganta se acople en su sitio. Fije el ensamblaje rotando la perilla de bloqueo de la leva (CC) ¼ de vuelta (cuando el seguro de la leva esta bajo la banco sosteniendo la placa de garganta en su sitio) en el mismo sentido de las manillas del reloj.
3. La placa de garganta incluye cuatro tornillos de ajuste que levantan o bajan la placa de garganta. Cuando se ajusta correctamente, la parte frontal de la placa de garganta debe quedar nivelada o ligeramente por debajo de la superficie superior del banco y fijado en su sitio. La parte posterior de la placa de garganta debe quedar nivelada o ligeramente por encima de la parte superior del banco.

¡ADVERTENCIA: Para reducir el riesgo de lesiones corporales graves, la placa de garganta debe estar asegurada en su sitio en todo momento.

Ensamble de Anti-rebote (Fig. 9)

⚠ADVERTENCIA: Para reducir el riesgo de lesiones corporales graves, el ensamble anti-rebote debe estar en su lugar en todos los cortes posibles.

FIG. 9

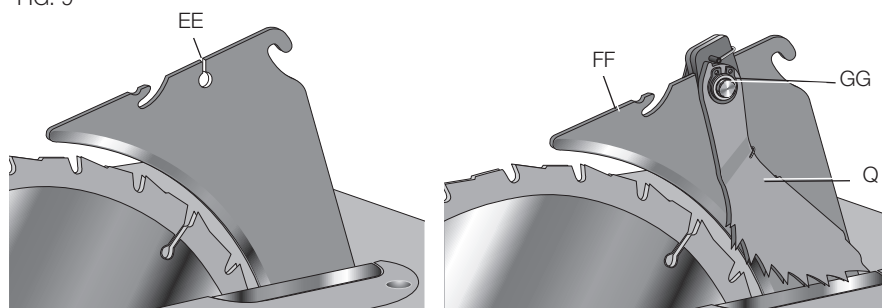

1. Retire el ensamble anti-rebote (Q) de su posición de almacenamiento. Ver Almacenamiento.
2. Localice el orificio de montaje anti-rebote y la ranura (EE) en la parte superior de la cuchilla (FF).
3. Deslice la caja externa anti-rebote a lo largo de la parte superior de la cuchilla hasta que el vástago (GG) se encuentre con la ranura que está encima del orificio de montaje. Presione el vástago (GG) sobre el ensamble anti-rebote para permitir que el ensamble caiga dentro del orificio (EE). Presione el ensamble anti-rebote hacia abajo hasta que entre en su sitio y bloquee el ensamble. **NOTA:** Hale el ensamble anti-rebote hacia arriba para asegurarse que éste se ha fijado en su sitio.

Ensamble Protector de la Hoja (Fig. 10, 11)

ACOPLAMIENTO DEL ENSAMBLE PROTECTOR DE LA HOJA

⚠ADVERTENCIA: Para reducir el riesgo de lesiones corporales graves, el ensamble de anti-rebote debe estar en su lugar en todos los cortes posibles.

1. Mientras sujeta el ensamble protector de la hoja (D) en posición vertical, deslice la chaveta (HH) hacia la ranura de la cuchilla (II), centrando la cuchilla en la muesca en forma de V del protector superior. Ver Figura 10.
2. Gire el ensamble protector de la hoja hacia la parte frontal de la sierra, mientras mantiene la chaveta (HH) en la parte superior de la ranura de la cuchilla. Gire hasta que el ensamble protector de la hoja este paralelo a la banco. Ver Figura 11.
3. Presione hacia abajo la palanca de bloqueo del protector de la hoja (WW) hasta que encaje en la posición de bloqueo. Verifique que el protector esté bloqueado en la cuchilla. Si el protector no está bloqueado, la palanca de bloque del protector de la hoja girará hacia la posición de desbloqueo.

FIG. 10

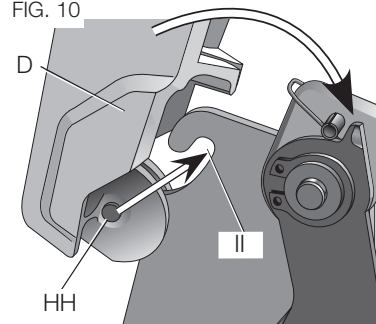

FIG. 11

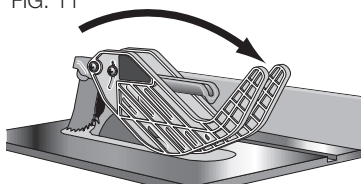

FIG. 11A

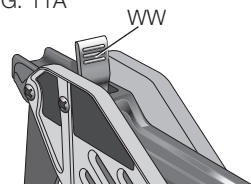
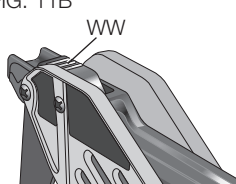

FIG. 11B



REMOCIÓN DEL ENSAMBLE DEL PROTECTOR DE LA HOJA

1. Levante la palanca de bloqueo del ensamble del protector de la hoja (N) hacia la posición de desbloqueo.
2. Gire el protector hacia atrás y deslice la chaveta desde la ranura de la cuchilla.

Calibrador de inglete

NOTA: se puede usar un calibrador de inglete frontal auxiliar grande.

ACOPLAMIENTO DEL CALIBRADOR DE INGLETE

El modelo DW745 incluye un calibrador de inglete para los materiales que requieren cortes transversales. El calibrador de inglete se puede insertar en una de las dos ranuras para el calibrador (JJ) en la parte superior del banco (Fig. 12).

FIG. 12

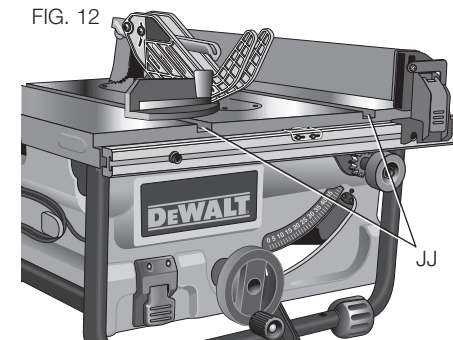

NOTA: consulte las instrucciones para realizar cortes transversales y cortes transversales en bisel antes de realizar estas operaciones en la sierra de banco.

Montaje en el banco de trabajo

NOTA: La base portátil está diseñada para ser usada con esta sierra y se puede conseguir en el centro de mantenimiento o distribuidor DEWALT local a un costo adicional.

MONTAJE DE LA SIERRA EN EL BANCO

⚠ADVERTENCIA: para reducir el riesgo de lesiones personales graves, apague la unidad y desconéctela de la fuente de alimentación antes de intentar moverla, cambiar accesorios o realizar ajustes. Un arranque accidental podría causar lesiones.

⚠ATENCIÓN: para reducir el riesgo de lesiones personales, antes de usar la sierra de banco, asegúrese de que esté firmemente montada.

La sierra de banco debe estar montada con firmeza. Para el montaje se suministran cuatro orificios en el armazón de metal. Recomendamos especialmente que se utilicen estos orificios para sujetar la sierra al banco de trabajo u otro soporte sólido y fijo

⚠ATENCIÓN: asegúrese de que la superficie sea lo suficientemente estable, de modo que las piezas grandes de material no permitan que se vuelque durante el uso.

1. Centre la sierra en la superficie de trabajo estable deseada.
2. Coloque cuatro tornillos de 88,9 mm (3-1/2") de largo en los orificios del armazón de metal. Asegúrese de que los tornillos atraviesen el armazón y se atornillen con seguridad a la superficie de trabajo.

Si le preocupa el daño que pueda sufrir la superficie de trabajo, puede montar la sierra DW745 en un trozo de madera de descarte y luego fijarla a la superficie de trabajo deseada.

1. Corte un pedazo de madera contrachapada de 19 mm (3/4") que encaje debajo del espacio que ocupa la sierra.
2. Atornille la sierra a la madera contrachapada y sujete los aleros de la madera contrachapada a la superficie de trabajo. Si los tornillos sobresalen de la base de madera contrachapada, colóquela sobre dos piezas de material de igual espesor y acople estas últimas a los bordes de la madera contrachapada para sostener la sierra lejos de la superficie de trabajo y evitar que los tornillos dañen la superficie.

Conexión de la sierra a la fuente de alimentación

⚠ADVERTENCIA: para reducir el riesgo de lesiones, antes de conectar la sierra a la fuente de alimentación, asegúrese de que el interruptor está en la posición OFF (de apagado). Asegúrese de que la fuente de energía concuerde con lo que se indica en la placa. Sólo CA

significa que su sierra funciona con corriente alterna únicamente. Un descenso en el voltaje del diez por ciento o más producirá una pérdida de potencia y sobrecalentamiento. Todas las herramientas DEWALT están probadas en fábrica. Si esta herramienta no funciona, revise el suministro de energía.

Interruptor de encendido/apagado

⚠ADVERTENCIA: para reducir el riesgo de lesiones personales, antes de enchufar la máquina, asegúrese de que el interruptor está en la posición OFF (de apagado).

Para encender la sierra, levante la paleta del interruptor de encendido/apagado (ON/ OFF) (K) hacia arriba, y para apagar la sierra presione la paleta hacia abajo (OFF).

El interruptor posee un orificio (KK) en el que se puede introducir un candado con vástago desmontable para poder bloquear el interruptor en la posición de apagado (Fig. 13).

NOTA: un candado convencional no encajará.

Funcionamiento de la guía de corte longitudinal

PALANCA DE BLOQUEO DE RIEL (FIG. 4)

La palanca de bloqueo de riel (W) traba la guía en el lugar para evitar el movimiento durante el corte. **Para trabar la palanca de bloqueo de riel**, empújela hacia abajo y hacia la parte trasera de la sierra. **Para desbloquearla**, empújela hacia arriba y hacia la parte frontal de la sierra.

NOTA: cuando realice cortes longitudinales, trabe siempre la palanca de bloqueo de riel.

EXTENSIÓN PARA SOPORTE DE LA PIEZA DE TRABAJO

La sierra de banco está equipada con una extensión para soporte de la pieza de trabajo que sirve para apoyar las piezas que sobresalen más allá del banco. Para usar la extensión para soporte de la pieza de trabajo, rótelas como se muestra en la Figura 14. Cuando no la necesite, repliéguela como se muestra en la Figura 15.

NOTA: Siempre que trabaje sobre el banco, repliegue la extensión para soporte de pieza de trabajo.

FIG. 14

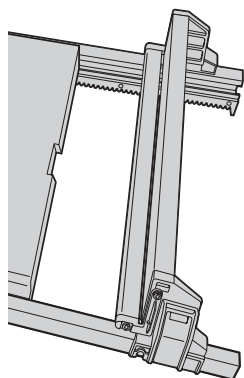

FIG. 15

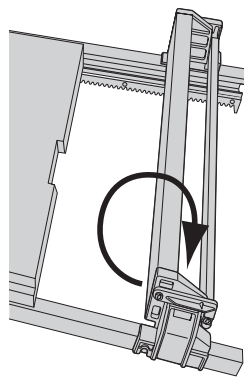
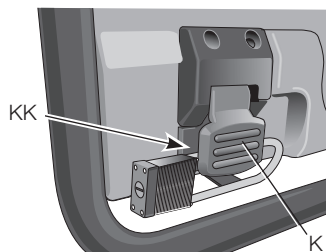

FIG. 13



PERILLA DE AJUSTE FINO (FIG. 16)

La perilla de ajuste fino (H) permite realizar ajustes más exactos cuando se regula la guía. Antes de realizar un ajuste, asegúrese de que la palanca de bloqueo de riel esté en su posición elevada, de desbloqueo.

INDICADOR DE LA ESCALA DE CORTE

Si cambia las hojas según necesite realizar ranuras finas y gruesas, deberá ajustar el indicador de la escala de corte para obtener un rendimiento adecuado. Consulte el apartado **Ajuste de la escala de corte** en la sección **Ajustes** para conocer las instrucciones de alineación.

Ajustes

⚠ADVERTENCIA: para reducir el riesgo de lesiones, apague la unidad y desconéctela de la fuente de alimentación antes de instalar o retirar accesorios, ajustar o cambiar configuraciones o realizar reparaciones. Un arranque accidental podría causar lesiones.

NOTA: su sierra recibe todos los ajustes necesarios y precisos durante el proceso de fabricación. Si se precisa realizar nuevos ajustes debido al envío y la manipulación, o por cualquier otro motivo, siga los siguientes pasos.

Una vez realizados, estos ajustes no se volverán a desconfigurar. Tómese el tiempo necesario y siga estas instrucciones cuidadosamente para mantener el alto nivel de precisión de la sierra.

AJUSTE DEL BLOQUEO DE RIEL

(Ajuste del sistema de sujeción de la guía)

1. Trabe la palanca de bloqueo de riel (W).
2. Afloje la tuerca en la parte inferior de la sierra (LL) (Fig. 18).
3. Ajuste la varilla hexagonal (MM) hasta comprimir el resorte en el sistema de bloqueo y generar la tensión deseada en la palanca de bloqueo de riel. Vuelva a ajustar la tuerca de inmovilización contra la varilla hexagonal.
4. Vuelque la sierra y controle que la guía no se mueva cuando la palanca de bloqueo traba. Si la guía aún está floja, ajuste el resorte un poco más.

FIG. 18

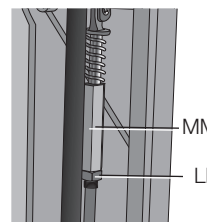

AJUSTE DE LA ESCALA DE CORTE

(Calibración de la escala de corte)

1. Destrabe la palanca de bloqueo de riel (W).
2. Configure la hoja en un bisel a 0° o mueva la guía hasta que se halle al ras sobre la hoja.
3. Trabe la palanca de bloqueo de riel.
4. Afloje los tornillos del indicador de la escala de corte (NN, Fig. 16) con un destornillador Phillips y vuelva a configurar la línea roja de la escala en 0°.
5. Vuelva a ajustar los tornillos en el riel.

NOTA: la escala de corte sólo se lee correctamente cuando la guía se monta a la derecha de la hoja.

FIG. 16

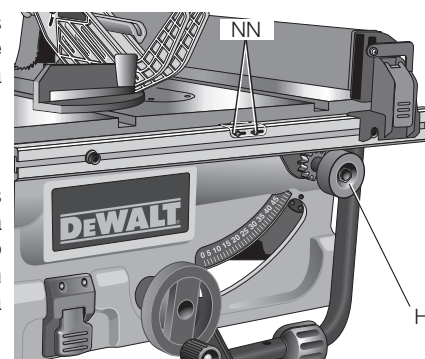
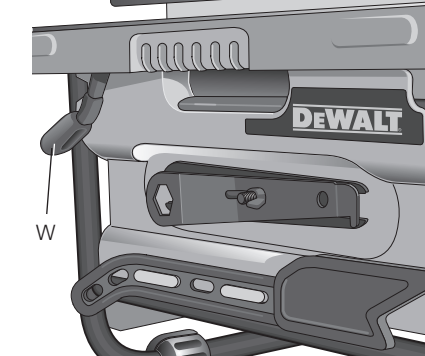

FIG. 19



AJUSTE DE LA ALINEACIÓN DE LA HOJA (La hoja paralela a la Ranura de Inglete)

ADVERTENCIA: Peligro de Corte. Revise la hoja a 0° y 45° para asegurarse que no pega contra la placa de garganta, provocando lesiones personales.

Si la hoja esta desalineada con la ranura de inglete en la parte superior del banco, se requerirá de una calibración para su alineación. Para realinear la hoja y la ranura de inglete, utilice el siguiente procedimiento:

1. Localice los tornillos de localización negros tipo Allen (OO) que sostienen el muñón a la base del banco en la parte posterior de la sierra.
2. Afloje ambos tornillos y alinee la hoja con la ranura de inglete. Asegúrese de medir entre la Ranura de Inglete y la parte frontal y posterior de la hoja para asegurar paralelismo.
3. Ajuste en su justa medida, los tornillos de fijación del ensamble del muñón y la hoja al banco en la posición paralela.

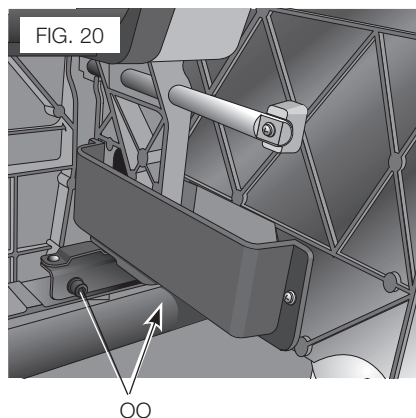

AJUSTE DE LA ALINEACIÓN DE LA GUÍA (FIG. 4, 5) (Hoja Paralela a la Guía)

Si experimenta problemas con la alineación de la guía y desea corregir la posición paralela entre la guía y la hoja, asegúrese de verificar en primer lugar la alineación de la hoja a la ranura de inglete. Luego de confirmar que tales elementos están alineados, proceda con la alineación de la hoja con la guía, utilizando el procedimiento siguiente:

1. Desbloquee la palanca de bloqueo del riel (W) y localice los dos tornillos de localización de la guía (AA) que soportan la guía a la parte frontal y posterior de los rieles.
2. Afloje el tornillo localizador posterior y ajuste la posición de la guía en el surco de la guía hasta que la superficie de la misma, quede paralela a la hoja. Asegúrese que ha tomado la medida desde la superficie de la guía hasta la parte frontal y posterior de la hoja, para asegurar la alineación.
3. Apriete el tornillo localizador y repita lo mismo en el lado izquierdo de la hoja.
4. Verifique la escala de ranura.

AJUSTE DEL TOPE E INDICADOR DE BISEL (CALIBRACIÓN DE LA ESCALA DE BISEL)

La calibración del sistema de bisel en la sierra puede requerir de dos pasos separados, uno para la escala de bisel y otro para el indicador de bisel. La escala debe siempre ser verificada en primer lugar, seguida por los ajustes del indicador rojo.

AJUSTE DEL BLOQUEO DEL BISEL (FIG. 21)

Es posible que sea necesario ajustar la palanca de bloqueo del bisel (J) para mantener la fuerza de bloqueo.

Para realizar el ajuste, coloque la palanca de bloqueo en la posición de bloqueo. Con un destornillador Phillips, quite los tornillos (PP) que sostienen la palanca de bloqueo en el lugar (Fig. 21). Retire la palanca de bloqueo del perno de bloqueo y coloque la palanca de bloqueo en la posición deseada. Inserte los tornillos (PP) y ajuste bien.

FIG. 21

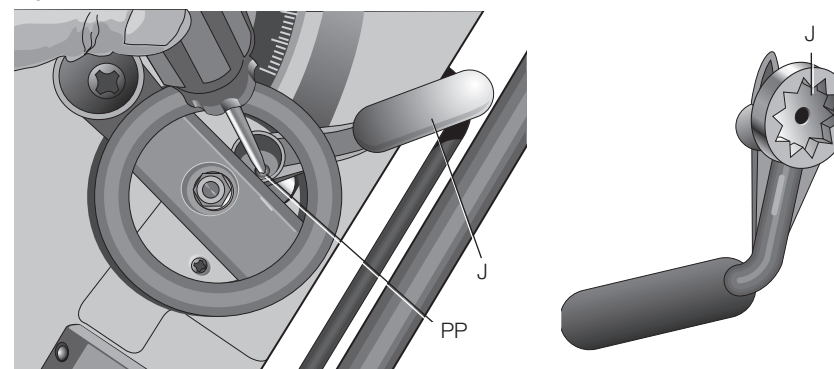

Parte A – Ajuste del Sistema de la Escala de Bisel (Fig. 22, 23)

1. Retire el ensamble protector de la Hoja de la sierra y levante completamente hacia arriba la hoja en el banco.
2. Desbloquee la palanca de bloqueo de bisel (J) y afloje el tornillo de tope de bisel (QQ).
3. Coloque la escuadra contra el banco y la hoja.

NOTA: Asegúrese de colocar la escuadra entre los dientes de la hoja para asegurar una medida exacta.

4. Ajuste el ángulo de bisel hasta que esté plano contra la escuadra. Bloquee la palanca de bloqueo de bisel (J).
5. Mueva la leva de tope de bisel (RR) hasta que haga contacto firme con el molde del muñón. Apriete el tornillo de tope de bisel.
6. Repita el procedimiento a 45° utilizando un triángulo o escuadra rápida.

Parte B – Ajuste del Indicador de Escala de Bisel

NOTA: Realice este paso solo si la Parte A se ha completado.

7. Revise la escala del ángulo de bisel. Si el indicador no se encuentra en 0°, afloje el tornillo del indicador (SS) y muévelo hasta la marca de 0° sobre la escala de bisel. Reajuste el tornillo del indicador.

AJUSTE DEL CALIBRADOR DE INGLETE

(Calibración del indicador del calibrador de inglete)

Su calibrador de inglete tiene topes ajustables a 45° y 90° a la derecha y a la izquierda.

Para ajustar el calibrador de inglete, afloje el tornillo (TT) y muévelo a la posición deseada. Ajuste el tornillo contra la placa para ranuras (Fig. 24).

ALINEACIÓN DE LA CUCHILLA CON LA HOJA (FIG. 25)

1. Retire la placa de garganta. Ver **Remoción de la Placa de Garganta** en **Ensamblaje**.
2. Lleva la hoja hasta su profundidad máxima de corte y a 0° de ángulo de bisel.
3. De ser necesario, lleve la cuchilla (FF) hasta su posición de corte tangencial (ZZ) o posición más elevada. Ver **Posicionamiento de la Cuchilla** en **Ensamblaje**.
4. Localice el juego de tres tornillos pequeños (A2) adyacente a la perilla de bloqueo de la cuchilla (YY). Estos tornillos serán utilizados para ajustar la posición de la cuchilla.
5. Coloque un borde recto sobre el banco contra dos puntas de la hoja. La cuchilla no debe tocar el borde recto. De ser necesario, afloje los dos tornillos de bloqueo más grandes (A3).

FIG. 22

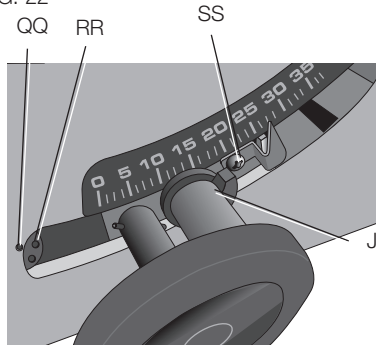

FIG. 23

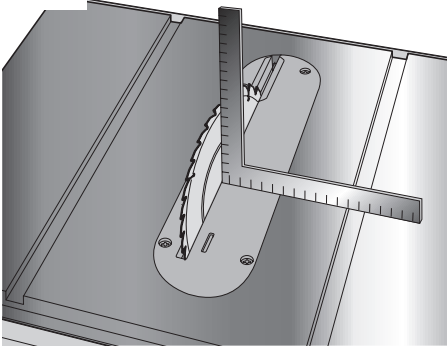
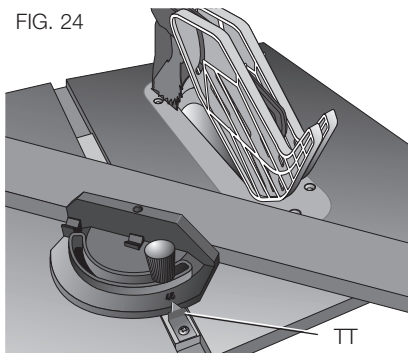

FIG. 24



- Ajuste el juego de tornillos pequeños (A2) para mover la cuchilla de acuerdo a la posición indicada en el paso 5. Coloque el borde recto sobre el lado opuesto de la hoja y repita los ajustes como sea necesario.
- Apriete ligeramente los dos tornillos de bloqueo más grandes (A3).
- Coloque una escuadra plana contra la cuchilla para verificar que la cuchilla está en posición vertical y alineada con la hoja.
- De ser necesario, utilice los tornillos de ajuste para llevar la cuchilla a su posición vertical con la escuadra.
- Repita los pasos 5 y 6 para verificar la posición de la cuchilla.
- Apriete completamente los dos tornillos de bloqueo más grandes (A3).

Hojas para sierras

⚠ADVERTENCIA: Las Cuchilla deben hacer juego con las dimensiones de la hoja de sierra, a fin de que funcionen efectivamente. Ver **Selección de Cuchilla**.

NOTA: ESTA SIERRA ESTA DISEÑADA PARA SER UTILIZADA CON HOJAS DE SIERRA DE 254 mm (10") DE DIÁMETRO. Ver Figura 26).

NOTA: esta sierra no está diseñada para ser usada con hojas para ranuras y cuchillas para molduras. Pueden ocasionar lesiones personales.

- La hoja que se suministra con su sierra es una hoja de combinación de 254 mm (10") que se puede utilizar para realizar cortes transversales (el corte cruza la veta) y cortes longitudinales (el corte sigue la veta) a través del material. El orificio central que encaja en el eje es de 16 mm (5/8") de diámetro (1,59 cm, 0,625"). Esta hoja proporcionará un corte de calidad en la mayoría de las aplicaciones.
- Existen muchos tipos de hojas disponibles para realizar trabajos específicos y especiales como cortes transversales solamente, cortes longitudinales solamente, huecos, cortes en madera contrachapada fina, paneles, etc.
- Utilice solamente hojas diseñadas para funcionar en forma segura a velocidades máximas de 5 000 RPM o mayores.
- Las hojas para sierra siempre se deben conservar afiladas. Recomendamos que cuando necesite afilar las hojas, localice un centro de afilado acreditado.

⚠ATENCIÓN: En esta sierra no deben utilizarse discos u hojas abrasivas (incluyendo diamante).

FIG. 25

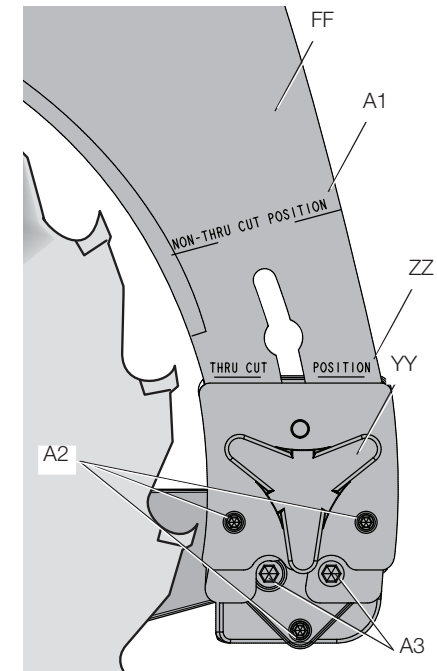
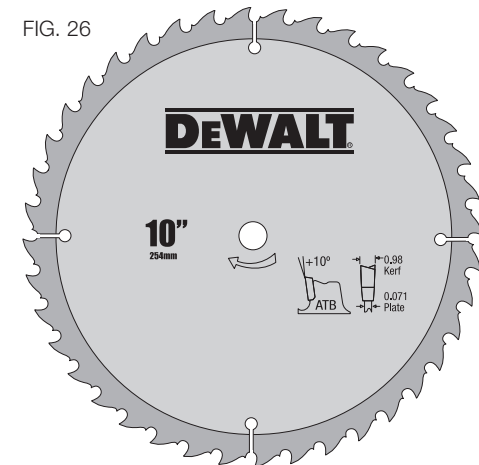

FIG. 26



Hoja (Fig. 3, 27, 28)

CAMBIO DE LA HOJA

1. Levante el mandril de la hoja de la sierra hasta su altura máxima haciendo girar, en el mismo sentido de las manillas del reloj, la rueda de ajuste (I) de altura de la hoja.
2. Si está cambiando la hoja, retire el ensamblaje protector de la hoja (D) y la placa de garganta (X) antes de instalar la hoja nueva. (Refiérase a **Remoción del Ensamblaje Protector de la Hoja** en **Ensamblaje** y a **Remoción de la Placa de Garganta**.)

NOTA: Es posible que sea más sencillo cambiar la hoja con la hoja de la sierra biselada a 45°.

3. Retire la tuerca del mandril (Y) y la arandela exterior (Z) y colóquelos a un lado.
4. Coloque la hoja de la sierra (C) en el mandril asegurándose que los dientes de la hoja apuntan hacia abajo y hacia la parte frontal de la sierra.
5. Coloque la arandela exterior (Z) contra la hoja de manera tal que la parte curva de la arandela quede hacia afuera y apriete manualmente la tuerca del mandril contra la arandela tanto como sea posible.

Asegúrese que la arandela exterior y la tuerca del mandril están libres de polvo y residuos antes de ser instaladas.

6. Para apretar aún más la tuerca del mandril (Y), utilice el extremo abierto de la llave de eje (incluida) para evitar que el eje gire.
7. Utilice la llave del mandril (incluida) para sujetar la tuerca y apretarla, haciéndola girar en el mismo sentido de las manillas del reloj. Coloque nuevamente la llave sobre la tuerca del mandril y repita la operación como sea necesario hasta que la tuerca y la arandela estén firmemente aseguradas contra la hoja.

NOTA: Diferentes tipos de hojas realizan diferentes líneas de corte (ancho de cortes). Por lo tanto, es necesario verificar el ajuste de la escala de ranura cuando se cambien las hojas. La hoja de reemplazo NO DEBE exceder el espesor indicado en la cuchilla. La cuchilla incluida con la sierra es de 2,2 mm de espesor.

Selección de Cuchilla

⚠ADVERTENCIA: Para minimizar el riesgo de rebote y asegurar un corte correcto, la cuchilla debe tener el espesor correcto para la hoja empleada.

La cuchilla incluida con esta sierra de banco es del tamaño correcto para la hoja incluida con la sierra.

Si se utiliza una hoja diferente, revise el cuerpo de la hoja, o la placa, el espesor y la línea de corte de la hoja, o corte, la anchura marcada sobre la hoja o sobre el empaque de la hoja. El espesor de la cuchilla debe ser mayor que el espesor del cuerpo y menor que el ancho de la línea de corte, como lo muestra la Figura 29. De lo contrario, la cuchilla DEBE ser cambiada con una con el espesor correcto.

FIG. 27

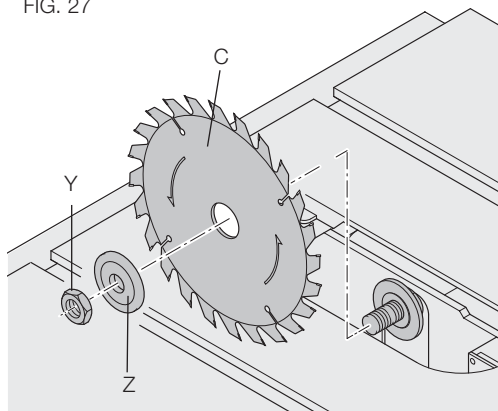

FIG. 28

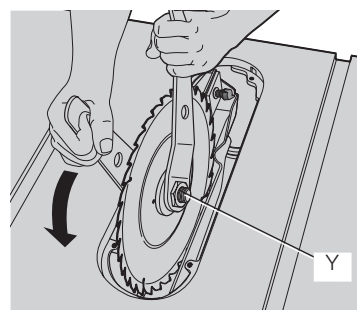

FIG. 29

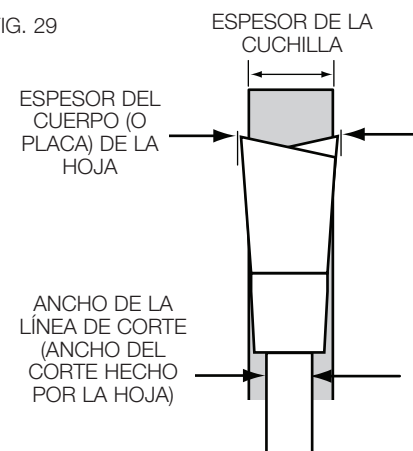
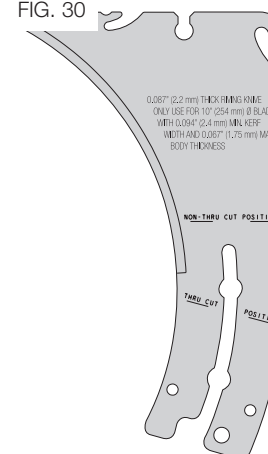

FIG. 30



La cuchilla incluida con esta sierra está marcada como sigue (Fig. 30):

CUCHILLA DE 2,2 mm (0,087"). DE ESPESOR. USE SOLO CON HOJA DE 254 mm (10") CON 2,4 mm (0,094") MIN. ancho DE línea de corte y 1,75 mm (0,067") MAX. ESPESOR DE CUERPO.

La cuchilla disponible como un accesorio, mercadeada por DEWALT está marcada como sigue:

CUCHILLA DE 2,8 mm (0,110") DE ESPESOR. USE SOLO CON HOJA DE 254 mm (10") CON 3,0 mm (0,118") MIN. ANCHO DE LÍNEA DE CORTE Y 2,5 mm (0,098") MAX. ESPESOR DE CUERPO.

Todos los espesores de cuerpo de hoja y anchos de líneas de corte pueden encontrarse en www.DEWALT.com.

Si se utiliza una hoja diferente y las dimensiones del espesor de cuerpo y el ancho de línea de corte no son suministrados, utilice el siguiente procedimiento para determinar el espesor correcto de la cuchilla:

1. Mida el espesor del cuerpo de la hoja.
2. Realice un corte poco profundo en material sobrante y mida el ancho de la línea de corte.
3. Seleccione la cuchilla como lo muestra la Figura 29.
4. Deslice la cuchilla, a través del corte poco profundo realizado en el paso 2, para confirmar que la cuchilla correcta ha sido seleccionada. La cuchilla no debe trabarse o arrastrarse a través del corte.

IMPORTANTE: Si se presenta algún arrastre o traba del material al momento que alcanza la cuchilla, apague la unidad y desconecte la máquina de la alimentación de corriente. Repita los pasos 1-4 para realizar la selección correcta de la cuchilla, antes de intentar otro corte.

FIG. 31

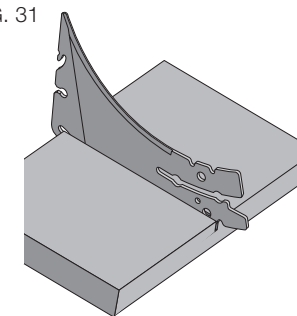

Rebote

¡El rebote es una condición peligrosa! Es provocado por el trabado de la pieza de trabajo contra la hoja. El resultado es que la pieza de trabajo puede moverse rápidamente en dirección opuesta a la dirección de alimentación. Durante el rebote, la pieza de trabajo podría ser lanzada de vuelta al operador. También puede arrastrar la mano del operador hacia la hoja, si el operador está detrás de la hoja. Si ocurre el rebote, APAGUE la sierra y verifique el funcionamiento correcto de la cuchilla, del ensamble anti-rebote y del ensamble protector de la hoja, antes de reiniciar el trabajo.

⚠ **ADVERTENCIA:** *er Reglas Adicionales de Seguridad para Sierras de Banco y siga todas las advertencias suministradas en relación al REBOTE.*

OPERACIÓN

⚠ **ADVERTENCIA:** *Antes de utilizar la sierra, verifique lo siguiente en todas y cada una de las veces:*

1. **SIEMPRE** utilice equipo de protección ocular, auditivo y respiratorio adecuado.
2. La hoja está bien asegurada.
3. El ángulo de bisel y las perillas de bloqueo de altura están bien ajustados.
4. Si se está ranurando, asegúrese que la palanca de bloqueo de la guía está bien ajustada y que la guía esta paralela a la hoja.
5. Si se está realizando un corte cruzado, asegúrese que la perilla de la escuadra de inglete está bien ajustada.
6. El ensamble protector de la hoja está correctamente acoplado y el ensamble anti-rebote está funcionando.
7. **SIEMPRE** revise la alineación apropiada, el buen funcionamiento y la holgura del ensamble protector de la hoja y la cuchilla con la hoja de sierra.
8. **SIEMPRE** asegúrese que ambos protectores están en su posición baja en contacto con el banco antes de la operación.

El incumplimiento con alguna de estas reglas de seguridad comunes, pueden incrementar grandemente la posibilidad de lesiones.

⚠ **ADVERTENCIA:** *Para reducir el riesgo de lesiones, apague la unidad y desconecte la máquina de la alimentación de corriente antes de instalar y retirar accesorios, antes de fijar o cambiar ajustes o cuando realice reparaciones. Un encendido accidental puede provocar lesiones.*

⚠ **ADVERTENCIA:** *Antes de conectar la sierra de banco a la alimentación de corriente o antes de usar la sierra, siempre revise el funcionamiento, alineación y holgura apropiados del ensamble protector de la hoja y la cuchilla con la hoja de sierra. Podría resultar en lesiones corporales.*

⚠ **ADVERTENCIA:** *El ranurado o corte cruzado puede provocar que la sierra se vuelque mientras se está operando. Asegúrese que la sierra está montada firmemente a una superficie estable.*

⚠ **ADVERTENCIA:** *Jamás utilice la guía y la escuadra de inglete al mismo tiempo. Esto puede resultar en una condición rebote y lesionar al operador.*

⚠ **ATENCIÓN:** *Si su sierra emite un ruido no familiar o vibra excesivamente, detenga la operación inmediatamente, apague la unidad y desconéctela de la alimentación de corriente hasta que el problema haya sido identificado y corregido. Contacte un centro de servicio de fábrica DEWALT, un centro de servicio autorizado DEWALT u otro personal de servicio calificado si el problema no puede ser identificado.*

⚠ **ATENCIÓN:** *La placa de garganta correcta debe estar en su lugar en todo momento para reducir el riesgo de lanzamiento de una pieza de trabajo y posibles lesiones.*

Existen dos tipos básicos de corte con sierras de banco: ranurado y corte cruzado. Cortar en línea con la veta es ranurar y cortar en contra de la veta es realizar un corte cruzado. Con materiales manufacturados, la distinción se hace de tal forma que el ranurado es el corte a una anchura diferente y el corte cruzado describe el corte del material a lo largo de una dimensión más corta.

⚠ **ADVERTENCIA:** *Siempre utilice la guía cuando esté ranurando, para darle una guía al material y al ensamble protector de la hoja frente a una situación de rebote.*

⚠ **ADVERTENCIA:** *Jamás realice una operación de corte a mano alzada. Jamás realice un corte de émbolos.*

⚠ **ATENCIÓN:** *Cuando esté realizando un corte cruzado, utilice una escuadra de inglete.*

Función de Operación del Protector (Fig. 32)

⚠ **ADVERTENCIA:** *Para reducir el riesgo de lesiones corporales graves, apague la unidad y desconecte la máquina de la alimentación de corriente antes de intentar moverla, cambiar accesorios o realizar cualquier ajuste. Un encendido accidental puede provocar lesiones.*

1. El(Los) protector(es) se bloquearan in-situ cuando estén en la posición elevada.
2. Esta función incrementa la visibilidad cuando se está midiendo la distancia entre la hoja y la guía.
3. Empuje hacia abajo los protectores y estos cambiaran a su posición de operación.
 - **SIEMPRE** asegúrese que ambos protectores están en su posición baja en contacto con la banco antes de la operación.

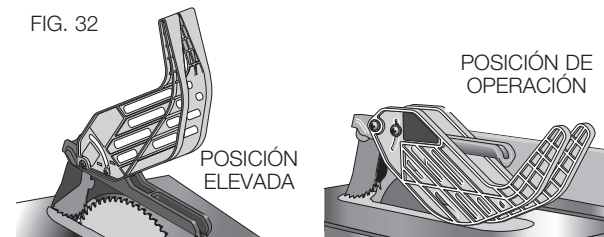

Ranurado

⚠ **ADVERTENCIA:** *Jamás toque el "extremo libre" de la pieza de trabajo o la "pieza libre" que se corta, mientras la máquina esté ENCENDIDA y/o la hoja de sierra este girando. La pieza puede hacer contacto con la hoja, resultando en una pieza de trabajo lanzada y posibles lesiones.*

⚠ **ADVERTENCIA:** *Una guía debe SIEMPRE utilizarse para operaciones de ranurado, para prevenir la pérdida de control y lesiones corporales. JAMÁS realice una operación de ranurado a mano alzada. SIEMPRE bloquee la guía con el riel.*

⚠ **ADVERTENCIA:** *Cuando esté realizando ranurado con bisel y cada vez que sea posible, coloque la guía al costado de la hoja para que la hoja se incline hacia el lado opuesto de la guía y de las manos. Mantenga las manos alejadas de la hoja y utilice una vara de empuje para alimentar la pieza de trabajo si existen menos de 152 mm (6") entre la guía y la hoja.*

1. Bloquee la guía presionando hacia abajo la palanca de bloqueo del riel. Retire la escuadra de inglete.
2. Levante la hoja hasta 3,2 mm (1/8") por encima de la parte superior de la pieza de trabajo.
3. Sujete la pieza de trabajo en posición plana sobre el banco y contra la guía. Mantenga la pieza de trabajo a una distancia aproximada de 25,4 mm (1") de la hoja.

¡ATENCIÓN: La pieza de trabajo debe tener un borde recto contra la guía y no debe estar deformada, torcida o doblada. Mantenga ambas manos alejadas de la hoja y del paso de la hoja. Ver la posición apropiada de las manos en la Figura 33.

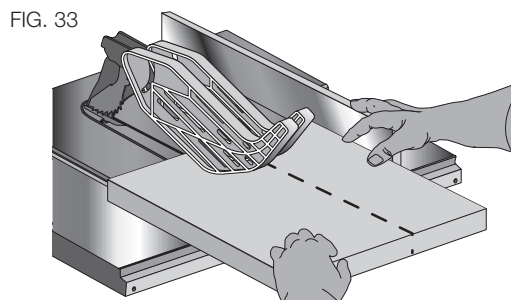

- Encienda la sierra y permita que la hoja adquiera velocidad. Ambas manos pueden utilizarse para iniciar el corte. Cuando queden aproximadamente 305 mm (12") restantes para ser ranurados, utilice solamente una mano, con su dedo pulgar empujando el material, su dedo índice y medio sujetando el material hacia abajo y sus otros dedos sujetando la guía. Siempre mantenga su pulgar al lado de sus dos primeros dedos y cerca de la guía.
- Manteniendo la pieza de trabajo contra la banco y la guía, lentamente alimente la pieza de trabajo hacia atrás hasta que pase a través de la hoja de la sierra. Continúe empujando la pieza de trabajo hasta que se aleje del ensamble protector de la hoja y caiga a la parte posterior del banco. No sobrecargue el motor.
- Jamás intente traer de vuelta la pieza de trabajo con la hoja girando. Apague la máquina, permita que la hoja se detenga, levante los dientes anti-rebote en cada lado de la cuchilla, de ser necesario, y deslice la pieza de trabajo hacia afuera.
- Siempre utilice un soporte de trabajo cuando este aserrando una pieza grande de material o panel. Un burro, rodillos o un ensamble de extensión ofrecen un soporte adecuado para este propósito. El soporte de trabajo debe estar a la misma altura que el banco de la sierra.

¡ATENCIÓN: Jamás empuje o sostenga el lado "libre" o "cortado" de la pieza de trabajo.

Ranurando Piezas Pequeñas

Resulta inseguro ranurar piezas pequeñas. No es seguro colocar sus mandos cerca de la hoja. En cambio, ranure una pieza más grande para obtener la pieza deseada. Cuando una anchura pequeña de ser ranurada y la mano no puede colocarla con seguridad entre la hoja y la guía, utilice una o más varas de empuje. Al final de este manual, se incluye un patrón para fabricar varas de empuje. Una vara de empuje (U) viene incluida con esta sierra, anclada a la guía. Utilice la(s) vara(s) de empuje para sujetar la pieza de trabajo contra el banco y la guía y empujar la pieza de trabajo completamente más allá de la hoja. Ver Figura 34.

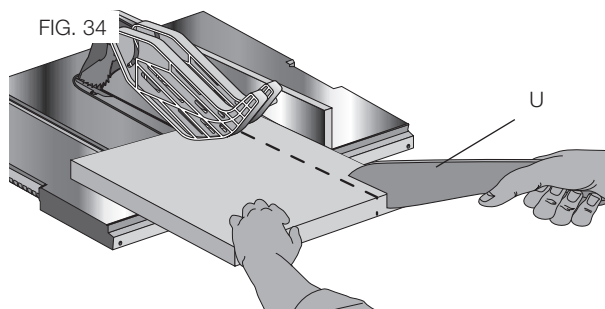

Guía Auxiliar Para Cortes Delgados (Fig. 35, 37)

La guía auxiliar para cortes delgados debe utilizarse para un ranurado que mida 50,8 mm (2") o menos. Esta guía permitirá al protector permanecer en la sierra cuando se complete el ranurado delgado. Esta guía suministrará un espacio amplio para un uso apropiado del bloque de empuje (A12, ver **Bloque de Empuje**)

- Siga el diagrama en la Fig. 35 para construir una guía auxiliar para cortes delgados (A13). **NOTA:** A11 debe ser cortada para encajar con la longitud de la parte superior de la banco de la sierra y debe ser paralelo a sus lados (A14).

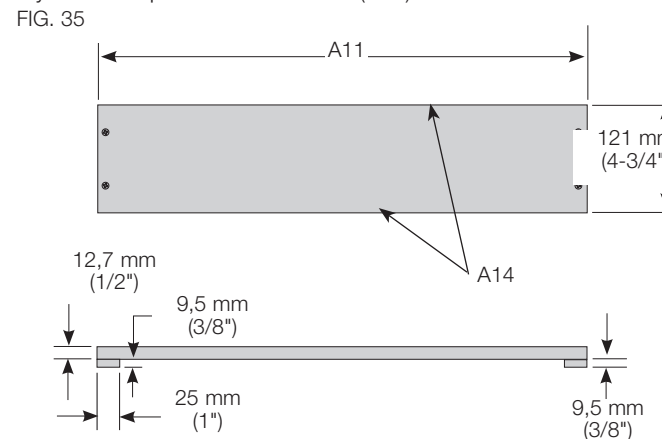

- Luego de construir la guía auxiliar para cortes delgados, deslícela sobre la parte superior de la banco de la sierra y colóquela nivelada con la guía como lo muestra la Figura 37.
- Alimente la pieza de trabajo hasta que el borde del material alcance el borde frontal de la parte superior de la banco de la sierra.
- Continúe alimentando el material utilizando un bloque de empuje (A12) hasta completar el corte.

Bloque de Empuje (Fig. 36, 37)

IMPORTANTE: Utilice el bloque de empuje (A12) únicamente con la guía auxiliar para cortes delgados, ver **Guía Auxiliar Para Cortes Delgados**. El bloque de empuje debe utilizarse una vez que el material siendo cortado alcanza la parte superior de la banco de la sierra.

- Construya un bloque de empuje utilizando el diagrama en la Figura 36.

NOTA: Los bordes (A15) deben ser del mismo tamaño.

IMPORTANTE: El borde que sobresale (A16, Fig. 36) DEBE ser escuadra. Un borde desnivelado puede provocar que el bloque de empuje resbale o empuje el material lejos de la guía.

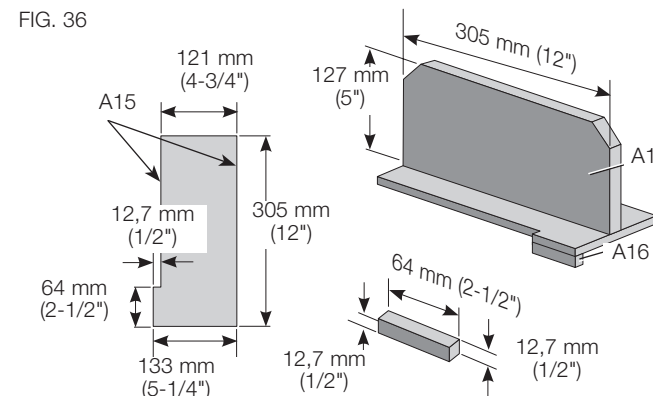

- Coloque el bloque de empuje (A12, Fig. 37) detrás del material para asegurar que el borde del bloque esta nivelado con la guía auxiliar para cortes delgados (A13).
- Una vez que el bloque de empuje este en posición, continúe alimentando el material hasta que se complete el corte, asegurándose que el bloque de empuje permanece nivelado con la guía auxiliar para cortes delgados en todo momento.

IMPORTANTE: La guía auxiliar para cortes delgados y el borde que sobresale (A16, Fig. 36) deben ambos ser del mismo grosor.

FIG. 37

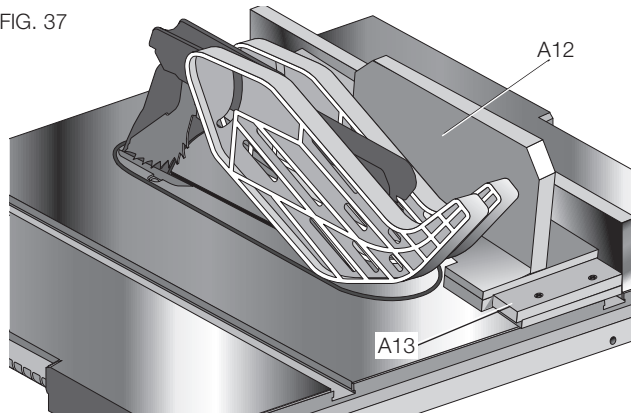

Ranurado de Bisel

Esta operación es igual al ranurado, excepto que el ángulo de bisel se ajusta a un ángulo distinto a cero grados.

¡ADVERTENCIA: Antes de conectar la sierra de banco a la alimentación de corriente o antes de usar la sierra, siempre revise la alineación apropiada y la holgura con la hoja de sierra del ensamble del protector de la hoja y la cuchilla. Revise la alineación después de cada cambio del ángulo de bisel.

Corte Cruzado

¡ADVERTENCIA: JAMÁS toque el "extremo libre" de la pieza de trabajo o la "pieza libre" que se corta, mientras la máquina esté ENCENDIDA y/o la hoja de sierra esté girando. La pieza puede hacer contacto con la hoja, resultando en una pieza de trabajo lanzada y posibles lesiones.

¡ADVERTENCIA: Para reducir el riesgo de lesiones, **JAMÁS** utilice la guía como un tope de longitud para cortes cruzados.

¡ADVERTENCIA: JAMÁS utilice un tope de longitud en el extremo libre de la pieza de trabajo para cortes cruzados. En pocas palabras, la pieza cortada no debe, en ninguna operación de corte tangencial (corte completo a través de la pieza de trabajo) ser confinada – se le debe permitir alejarse de la hoja de la sierra para evitar el contacto con la hoja que puede resultar en una pieza de trabajo lanzada y posibles lesiones.

¡ADVERTENCIA: Use cautela cuando inicie el corte para prevenir trabado del protector contra la pieza de trabajo, resultando en daño para la sierra y posibles lesiones.

¡ATENCIÓN: Cuando se utilice un bloque con un calibrador de corte, el bloque debe ser de al menos 19 mm (3/4") de grueso y es muy importante que el extremo posterior del bloque esté posicionado de tal forma que la pieza de trabajo se libere del bloque antes de que entre en contacto con la hoja, para prevenir el contacto con la hoja que puede resultar en una pieza de trabajo lanzada y posibles lesiones.

- Retire la guía y coloque la escuadra de inglete en la ranura deseada.

- Ajuste la altura de la hoja de tal forma que la hoja quede a 3,2 mm (1/8") por encima de la parte superior de la pieza de trabajo.

- Sujete firmemente la pieza de trabajo contra la escuadra de inglete con el paso de la hoja en línea con el lugar de corte deseado. Mantenga la pieza de trabajo a una pulgada o a un poco más del frente de la hoja. **MANTENGA AMBAS MANOS ALEJADAS DE LA HOJA Y DEL PASO DE LA HOJA** (Fig. 38).

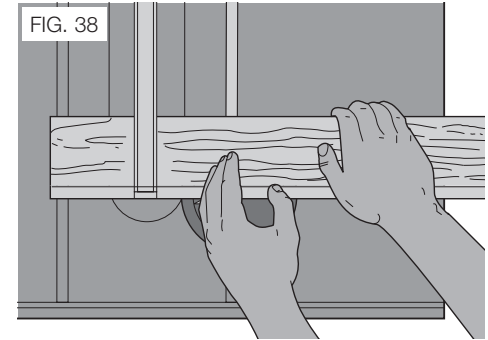

- Encienda la sierra y permita que la hoja adquiera velocidad.
- Mientras utilice ambas manos para mantener la pieza de trabajo contra la cara de la escuadra de inglete y sujete la pieza de trabajo en posición plana contra el banco, empuje lentamente la pieza de trabajo a través de la hoja. Ver Figura 38.
- Jamás intente traer de vuelta la pieza de trabajo con la hoja girando. Apague la máquina, permita que la hoja se detenga y cuidadosamente deslice la pieza de trabajo hacia afuera.

¡ATENCIÓN: Jamás empuje o sostenga el lado "libre" o "cortado" de la pieza de trabajo.

Cortes transversales en bisel

Esta operación es la misma que la de corte transversal, excepto que el bisel se configura en un ángulo distinto de 0°. Para conocer la posición correcta de las manos, consulte la Figura 39.

¡ADVERTENCIA: Antes de conectar la sierra de banco a la alimentación de corriente o antes de usar la sierra, siempre revise la alineación apropiada y la holgura con la hoja de sierra del ensamble del protector de la hoja y la cuchilla. Revise la alineación después de cada cambio del ángulo de bisel.

FIG. 39

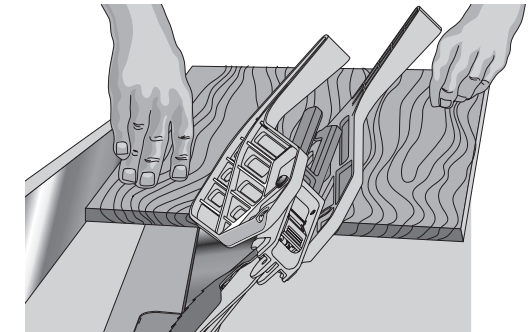

Inglete

¡ADVERTENCIA: Los ángulos de inglete mayores a 45° pueden forzar el ensamble protector de la hoja hacia la hoja de la sierra, resultando en daños para el ensamble protector de la hoja y lesiones corporales. Antes de encender el motor, pruebe la operación de la máquina alimentando una pieza de trabajo hacia el ensamble protector de la hoja. Si el ensamble protector de la hoja hace contacto con la hoja, coloque la pieza de trabajo debajo del ensamble protector de la hoja antes de encender el motor y sin tocar la hoja.

FIG. 40

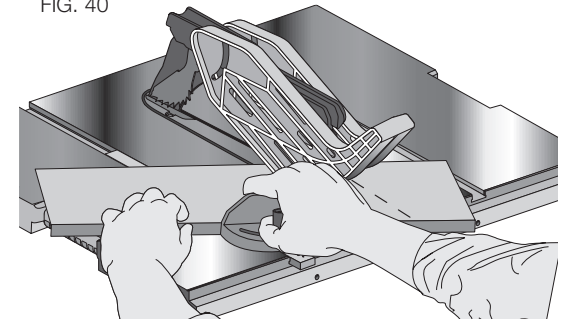

¡ATENCIÓN: Ciertas formas de piezas de trabajo, tales como moldeados, pueden no levantar apropiadamente el ensamble protector de la hoja. Alimente la pieza de trabajo lentamente para iniciar el corte. Si el ensamble protector de la hoja hace contacto con la hoja, coloque la pieza de trabajo debajo del ensamble protector de la hoja antes de encender el motor y sin tocar la hoja.

Esta operación es igual al corte cruzado, excepto que la escuadra de inglete se ajusta a un ángulo distinto a cero grados. Sujete FIRMEMENTE la pieza de trabajo contra la escuadra de inglete y alimente la pieza de trabajo lentamente hacia la hoja (para prevenir que la pieza de trabajo se mueva). Ver Figura 40.

Operación del calibrador de inglete

Para instalar su calibrador de inglete, afloje el mango de bloqueo y mueva el calibrador de inglete hasta alcanzar el ángulo deseado.

Cortes a inglete compuestos

Es una combinación de cortes a inglete y cortes transversales en bisel. Siga las instrucciones para los cortes transversales y los cortes a inglete.

Construcción de Tabla con canto biselado

Las tablas con cantos biselados se utilizan para mantener el trabajo en contacto con la guía y al banco y ayudar a prevenir los rebotes. Las dimensiones para construir una tabla con canto biselado típica se muestran en la Fig. 41. Construya la tabla con canto biselado de una pieza entera de madera que esté libre de nudos y agrietamientos. Fije la tabla con canto biselado a la guía y banco de tal manera que el borde punta de la tabla con canto biselado soporte la pieza de trabajo hasta que el corte se complete (Fig. 42). Una tabla plana de 203 mm (8") puede ser fijada a la guía y la tabla con canto biselado puede fijarse a la tabla de 203 mm (8").

FIG. 41

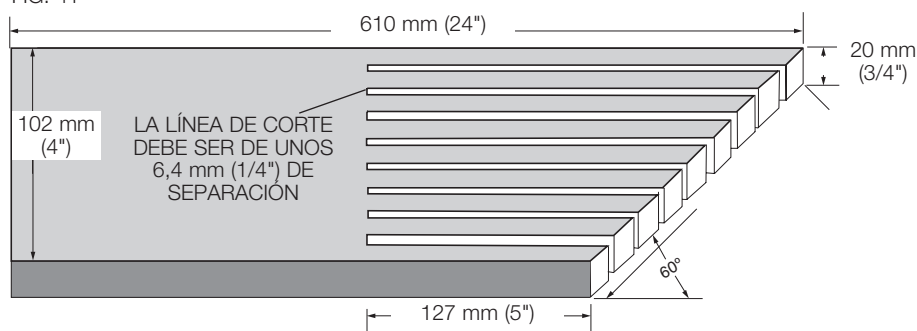

¡ADVERTENCIA: Utilice las tablas con cantos biselados para todas las operaciones de serruchado no tangencial en las cuales el ensamble protector de la hoja, el ensamble anti-rebote y la cuchilla no puedan ser usados. **Siempre cambie el ensamble protector de la hoja, el ensamble anti-rebote y la cuchilla cuando la operación de serruchado no tangencial se complete.** Asegúrese que la tabla con canto biselado presione solo sobre la porción de la pieza de trabajo que esta frente a la hoja.

FIG. 42

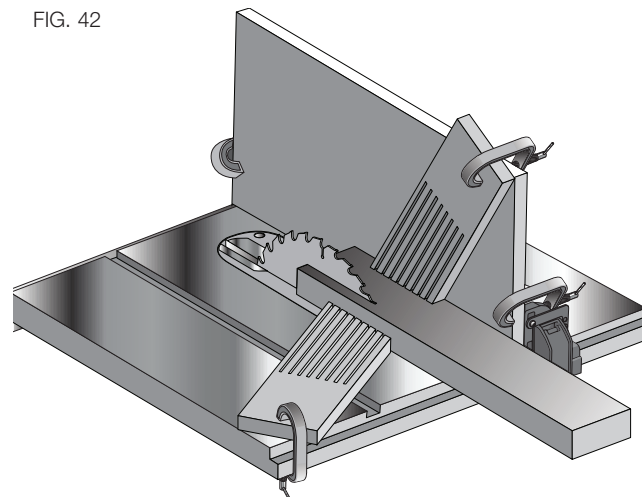

Colector de polvo

Su sierra de banco está equipada con una cubierta para polvo y un colector de polvo. Para obtener mejores resultados, conecte una aspiradora al colector en la parte posterior de la sierra.

Luego del uso prolongado, el sistema de recolección de polvo de la sierra se puede obstruir. Para limpiar el sistema de recolección de polvo:

1. Desenchufe la sierra.
2. Vuelque la sierra de costado para acceder a la parte inferior, abierta de la unidad.
3. Para abrir la puerta de acceso al colector (UU) que se muestra en la Figura 43 retire los tornillos mariposa (PP). Limpie el exceso de polvo y vuelva a asegurar la puerta de acceso con los tornillos mariposa.

FIG. 43

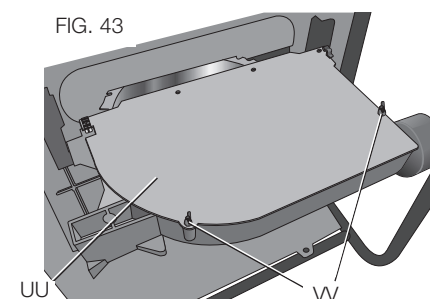

Lubricación

1. Todos los cojinetes del motor están permanentemente lubricados desde fábrica y no requieren lubricación adicional.
2. Es posible que el engranaje de ajuste de la altura requiera una limpieza y lubricación periódicas (Fig. 44). Si tiene problemas para elevar o bajar la hoja, contacte a un centro de mantenimiento DEWALT autorizado.

FIG. 44

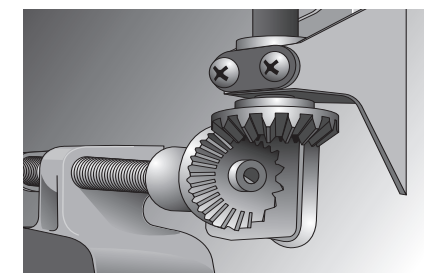

Accesorios

⚠ADVERTENCIA: debido a que no se han probado con este producto otros accesorios que no sean los que ofrece DEWALT, el uso de dichos accesorios podría ser peligroso. Para reducir el riesgo de lesiones, con este producto deben usarse sólo los accesorios DEWALT recomendados.

Si necesita ayuda para localizar algún accesorio, póngase en contacto con DEWALT Industrial Tool Co., 701 East Joppa Road, Towson, MD 21286, llame al 1-800-4-DEWALT (1-800-433-9258) o visite nuestro sitio web www.DEWALT.com.

ALMACENAMIENTO (FIG. 45, 46)

1. Acople la vara de empuje (U) a la guía.
2. Retire el ensamble protector de la hoja. Ver **Remoción del Ensamble Protector de la Hoja**. Deslice el ensamble protector de la hoja hacia los soportes como se muestra.
3. Presione el vástago (GG) sobre el ensamble anti-rebote (Q) para permitir que el ensamble se deslice desde la ranura de la cuchilla.
4. Posicione el ensamble anti-rebote dentro del orificio de almacenamiento, como aparece ilustrado. Mientras presiona el vástago (GG) deslice el ensamble anti-rebote a lo largo de la ranura de almacenamiento (A4) y libere la chaveta para que encaje en su sitio.
5. Afloje la perilla de bloqueo de la cuchilla (YY, Fig. 25) (mínimo tres vueltas).
6. Para desacoplar la chaveta de bloqueo de la cuchilla, empuje la perilla de bloqueo (YY) hacia la cuchilla, como lo indican las flechas amarillas sobre la perilla.
7. Levante y deslice la cuchilla de la sierra.
8. Retire la tuerca mariposa que sujeta las llaves de la hoja. Coloque la cuchilla en el poste con las llaves de ajuste de la hoja y asegúrela con la tuerca mariposa.

FIG. 45

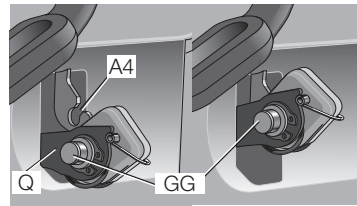
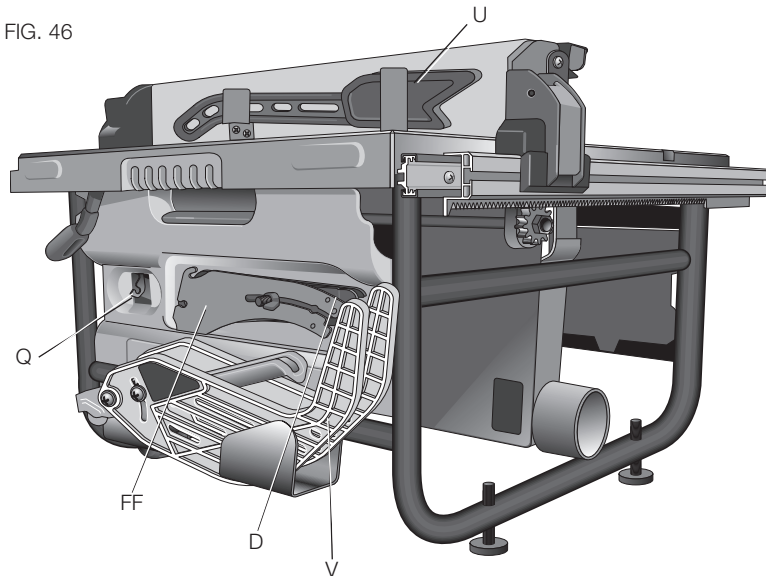

FIG. 46



MANTENIMIENTO

⚠ADVERTENCIA: para reducir el riesgo de lesiones, apague la unidad y desconéctela de la fuente de alimentación before installing and removing accessories, before adjusting or changing set-ups or wheantes de instalar o retirar accesorios, ajustar o cambiar configuraciones o realizar reparaciones. Un arranque accidental podría causar lesiones.

Limpieza

⚠ADVERTENCIA: para limpiar la herramienta, sólo utilice jabón suave y un paño húmedo en las partes plásticas. Muchos limpiadores para uso doméstico pueden contener sustancias químicas que podrían dañar el plástico considerablemente. Tampoco utilice gasolina, aguarrás, barniz o solvente, líquidos para limpieza en seco o productos similares, que podrían dañar seriamente las piezas de plástico. Nunca permita que penetre líquido dentro de la herramienta ni sumerja ninguna de las piezas en un líquido.

Reparaciones

Para garantizar la SEGURIDAD y la CONFIABILIDAD, deberán hacerse reparaciones, mantenimiento y ajustes de esta herramienta en los centros autorizados de servicio DEWALT u otras organizaciones autorizadas. Estas organizaciones prestan servicio a las herramientas DEWALT y emplean siempre refacciones legítimas DEWALT.

ESPECIFICACIONES

	DW745-B2	DW745-AR
Tensión de alimentación:	220 V ~	220 V ~
Frecuencia de alimentación:	50-60 Hz	50 Hz
Potencia nominal:	2 000 W	1 700 W
Rotación sin carga:	3 850/min	3 850/min

Definições: diretrizes de segurança

As definições abaixo apresentadas descrevem o grau de gravidade correspondente a cada palavra de advertência. Leia cuidadosamente o manual e preste atenção a estes símbolos.

⚠ PERIGO: Indica uma situação de risco iminente que, se não for evitada, **resultará em morte ou ferimentos graves.**

⚠ ATENÇÃO: Indica uma situação de risco potencial que, se não evitada, **poderá resultar em morte ou ferimentos graves.**

⚠ CUIDADO: Indica uma situação de risco potencial que, se não evitada, **poderá resultar em ferimentos leves ou moderados.**

AVISO: Se refere a uma prática **não relacionada a lesões corporais** que se não evitadas **podem resultar em danos materiais.**

Regras Gerais de Segurança

⚠ ATENÇÃO: Leia todas as instruções antes de colocar o produto em funcionamento. Falha na observação de todas as instruções listadas abaixo pode causar choque elétrico, incêndio e/ou ferimentos graves.

GUARDE ESSAS INSTRUÇÕES

⚠ ATENÇÃO: SIGA TODAS AS RECOMENDAÇÕES QUANTO A CÓDIGOS DE FIAÇÃO e conexões elétricas para evitar choques ou eletrocutagem.

Instruções para Aterramento

Caso a serra tenha sido confeccionada com pino de aterramento, leia as instruções a seguir.

⚠ PERIGO: RISCO DE CHOQUE ELÉTRICO. ESSA MÁQUINA DEVERÁ ESTAR ATERRADA DURANTE O USO. RISCO DE DANOS CORPORAIS SÉRIOS.

TODAS AS MÁQUINAS COM BOM ATERRAMENTO, CONECTADAS POR CABOS

No caso de defeito ou pane, o aterramento proporciona uma rota de baixa resistência para corrente elétrica para reduzir o risco de choque elétrico. Essa máquina está equipada com um fio elétrico que contém um condutor para aterramento do equipamento e um plugue de aterramento. O plugue deverá ser conectado a uma tomada adequadamente instalada e aterrada de acordo com todos os códigos e determinações locais. Não altere o plugue fornecido – caso este não se encaixe na tomada elétrica, providencie para que a tomada elétrica adequada seja instalada por um electricista habilitado. A conexão inadequada deste fio condutor de aterramento do equipamento pode criar risco de choque elétrico. O fio condutor que contém isolamento e uma superfície verde com ou sem listras amarelas é o fio condutor do equipamento. Caso seja necessário substituir o fio ou o plugue, não conecte o fio condutor de aterramento do equipamento a um terminal condutor de eletricidade. Verifique primeiro com um electricista habilitado ou funcionários da serviço se as instruções de aterramento não forem completamente entendidas, ou caso tenha dúvida sobre o aterramento adequado da máquina. Use apenas cabos de extensão com três fios que tenha plugues de três pinos próprios para aterramento e fio condutor contendo receptáculos equivalentes que aceitem o plugue da máquina, conforme ilustra a Figura A. Conserte ou substitua cabos danificados ou gastos imediatamente.

MÁQUINAS ATERRADAS CONECTADAS A CABO PARA USO EM CIRCUITO DE FORNECIMENTO DE ENERGIA COM CARGA NOMINAL INFERIOR A 150 VOLTS

Caso a intenção seja usar a máquina em circuito que contenha uma tomada semelhante à ilustrada na Fig. A, a máquina terá um plugue de aterramento similar ao plugue visualizado na mesma ilustração. Assim como mostra a Fig. B, use temporariamente um adaptador para conectar este plugue a um receptáculo com dois fios condutores, conforme indica

a Fig. B, caso não haja a disponibilidade de uma tomada adequadamente aterrada. O adaptador temporário deverá ser usado apenas até que uma tomada adequadamente aterrada possa ser instalada por um electricista habilitado. A orelha rígida, asa ou similar de cor verde que sai do adaptador deverá ser conectada a um aterramento permanente como, por exemplo, uma caixa de tomadas adequadamente aterrada. Sempre que for usado, o adaptador deverá ser firmado no local com um parafuso de metal. **NÃO USE** parafuso de metal em folha.

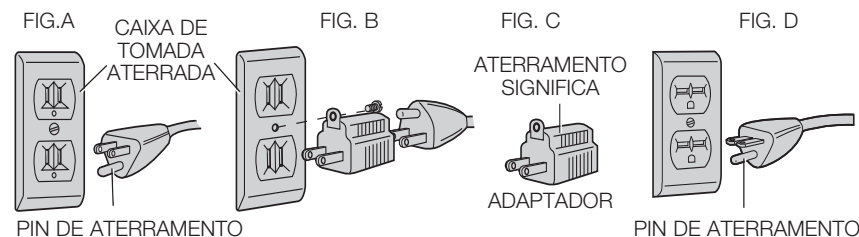

⚠ PERIGO: EM TODOS OS CASOS, CERTIFIQUE-SE DE QUE O REFERIDO RECEPTÁCULO ESTEJA ADEQUADAMENTE ATERRADO. CASO NÃO TENHA CERTEZA, PROVIDENCIE PARA QUE UM ELETRICISTA HABILITADO INSPECIONE O RECEPTÁCULO.

Isolamento duplo

Caso a construção da serra inclua pino duplo de aterramento, leia as instruções a seguir.

Esse símbolo  representa uma construção feita com isolamento duplo. As ferramentas com isolamento duplo são inteiramente fabricadas com duas camadas separadas de isolamento elétrico ou uma única camada dupla de isolamento elétrico entre o usuário e o sistema elétrico da ferramenta. Ferramentas construídas com este tipo de sistema de isolamento não foram feitas para serem aterradas. Por isso, sua unidade está equipada com um plugue de dois pinos que lhe permite utilizar cabos de extensão sem ter que conectar o aparelho à terra. Faça reparos ou substitua imediatamente cabos danificados ou gastos.

NOTA: O isolamento duplo não elimina a necessidade de precauções normais de segurança ao usar esta ferramenta. O sistema de isolamento tem por função aumentar a proteção contra ferimentos decorrentes de uma possível falha do isolamento elétrico da ferramenta.

PLUGUES POLARIZADOS

Para reduzir o risco de choque elétrico, esse equipamento conta com plugue polarizado (um pino é mais longo que o outro). Há apenas uma forma de encaixá-lo na tomada. Caso não seja possível encaixar o plugue na tomada, inverta a posição do plugue e tente novamente. Se, mesmo assim, não for possível encaixar o plugue na tomada, procure um electricista habilitado para que ele instale uma tomada adequada. Nunca faça nenhuma alteração no plugue.

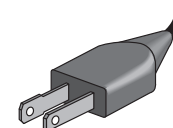

Instruções Importantes de Segurança

- **PARA REDUZIR O RISCO DE CONTRAGOLPES E FERIMENTOS,** use todos os componentes do sistema de proteção (conjunto do protetor de lâmina, fendedor e o sistema anti-contragolpes) em todas as operações para as quais estes podem ser usados, inclusive todo corte completo.
- **REMOVA CHAVES DE AJUSTE E CHAVES DE BOCA.** Crie o hábito de se certificar de que todas as chaves de ajuste tenham sido removidas do eixo antes de ligar a ferramenta. Ferramentas, retalhos e outros detritos podem ser arremessados em alta velocidade, causando ferimentos.
- **MANTENHA A ÁREA DE TRABALHO LIMPA.** Áreas e bancadas desordenadas são um convite aos acidentes.

- **NÃO USE A MÁQUINA EM AMBIENTES PERIGOSOS.** O uso de ferramentas elétricas em locais úmidos ou molhados, ou ainda sob chuva, pode causar choque ou eletrocussão. Mantenha a área de trabalho bem iluminada para evitar tropeços ou expor braços, mãos e dedos a perigo.
- **MANTENHA CRIANÇAS AFASTADAS.** Todos os visitantes devem ser mantidos a uma distância segura da área de trabalho. Sua oficina é um ambiente potencialmente perigoso.
- **FAÇA DA OFICINA UM LOCAL À PROVA DE CRIANÇAS** instalando cadeados, interruptores mestres ou removendo as chaves de ignição. A partida não autorizada de uma máquina por uma criança ou um visitante pode causar ferimentos.
- **NÃO FORÇE A FERRAMENTA.** A ferramenta funcionará melhor e será mais segura quando operada no ritmo para o qual foi projetada.
- **USE A FERRAMENTA ADEQUADA.** Não force a ferramenta ou o acessório a desempenhar uma função para a qual não foi projetada. O uso de ferramenta ou acessório incorreto pode causar ferimentos.
- **USE O CABO DE EXTENSÃO ADEQUADO.** Certifique-se de que sua extensão esteja em boas condições de uso. Caso seu produto contenha um jogo de cabos, use apenas extensão de três fios com plugues do tipo três pinos com aterramento e conectados a receptáculos de três polos que aceite o plugue da ferramenta. Ao usar um cabo de extensão, certifique-se de que o calibre seja suficiente para a corrente usada pelo produto. Uma extensão de menor calibre causará uma queda de voltagem o que acarretará em perda de potência e superaquecimento da ferramenta. A tabela a seguir indica o tamanho correto a ser usado em função do comprimento do cabo e da amperagem nominal. Em caso de dúvida, use um fio de maior capacidade. Quanto menor o número do calibre, maior será a capacidade do cabo.

Tensão (Volts)	Comprimento do cabo de extensão em metros (m)			
120 - 127V	0 - 7	7 - 15	15 - 30	30 - 50
220 - 240V	0 - 15	15 - 30	30 - 60	60 - 100
Faixa de Corrente nominal (Ampéres)	Secção mínima do cabo de extensão em milímetros quadrados (mm²)			
0 - 6A	1.0	1.5	1.5	2.5
6 - 10A	1.0	1.5	2.5	4.0
10 - 12A	1.5	1.5	2.5	4.0
12 - 16A	2.5	4.0	Não Recomendado	

- **USE VESTIMENTA ADEQUADA.** Não use roupas largas, luvas, gravatas, alianças, pulseiras ou outras bijuterias que possam enroscar em peças em movimento. Recomenda-se o uso de sapatos antiderrapantes. Use toucas protetoras para conter cabelos compridos. Os orifícios de ventilação cobrem peças móveis e, por isso, devem ser evitados.
- **USE SEMPRE ÓCULOS DE SEGURANÇA.** Seus óculos de uso diário NÃO são óculos de segurança. Além disso, caso o trabalho de corte possa criar muito pó, use sempre uma máscara facial ou máscara contra pó. Todos operadores e espectadores DEVEM USAR SEMPRE equipamento de segurança certificado:
 - Proteção para os olhos ANSI Z87.1 (CAN/CSA Z94.3)
 - Proteção para os ouvidos ANSI S12.6 (S3.19),
 - Proteção respiratória NIOSH/OSHA/MSHA
- **NÃO TENTE APANHAR OBJETOS QUE NÃO ESTEJAM DE FÁCIL ALCANCE.** Mantenha sempre os pés bem apoiados e fique bem equilibrado. A perda do equilíbrio pode causar lesões corporais.
- **FAÇA A MANUTENÇÃO DAS FERRAMENTAS COM CUIDADO.** Mantenha as lâminas afiadas e limpas para melhor desempenho e segurança. Siga as instruções de lubrificação

e substituição dos acessórios. Lâminas e máquinas com manutenção inadequada podem prejudicar ainda mais a lâmina ou a máquina e/ou causar danos pessoais.

- **POSICIONE A CHAVE NA POSIÇÃO “OFF” (DESLIGADA), E DESCONECTE A MÁQUINA DA TOMADA** antes de instalar ou remover acessórios, fazer ajustes ou alterações de montagem, ao fazer reparos ou, ainda, ao transferir a máquina para outro local. Não toque nos pinos de metal do plugue ao colocá-lo ou removê-lo da parede. A ignição acidental da máquina pode causar danos pessoais.
- **REDUZA O RISCO DE PARTIDAS ACIDENTAIS.** Certifique-se de que a chave de ignição esteja na posição “OFF” (desligada) antes de plugar o cabo. No caso de queda no abastecimento de energia, posicione a chave de ignição na posição “OFF” (desligada). Ligar a máquina acidentalmente pode causar danos pessoais.
- **USE ACESSÓRIOS RECOMENDADOS.** Use apenas acessórios recomendados pelo fabricante para o modelo. Acessórios adequados para uma ferramenta podem ser perigosos quando usados em outra ferramenta. Consulte o manual de instruções para a lista de acessórios recomendados. O uso de acessórios inadequados pode causar risco ou danos pessoais.
- **NUNCA SE COLOQUE SOBRE A FERRAMENTA.** Sérios danos pessoais podem ocorrer caso a ferramenta incline para um lado ou se houver contato acidental com a ferramenta de corte.
- **VERIFIQUE SE HÁ PEÇAS DANIFICADAS.** Antes de continuar usando a ferramenta, analise para verificar se um protetor ou outra peça que esteja danificada apresentará funcionamento adequado, desempenhando a função a que se destina—verifique o alinhamento e as travas das peças móveis, se há ruptura de peças, problemas de montagem e todas outras condições que possam afetar o funcionamento. Um protetor ou outras peças danificadas devem ser adequadamente reparadas ou substituídas. Não use a ferramenta caso a chave de ignição não a ligue ou desligue. Peças danificadas podem causar prejuízos adicionais à máquina e/ou acidentes pessoais.
- **SENTIDO DE AVANÇO.** Empurre a peça trabalhada no sentido da lâmina ou cortador apenas na direção contra a rotação da lâmina ou cortador.
- **NUNCA DEIXE A FERRAMENTA FUNCIONANDO SEM SUPERVISÃO. DESLIGUE A CHAVE DE IGNIÇÃO.** Não se afaste da ferramenta até que esta pare completamente. Risco de ferimento sério.
- **NÃO ACIONE FERRAMENTAS ELÉTRICAS PRÓXIMAS A LÍQUIDOS INFLAMÁVEIS OU EM AMBIENTES GASOSOS OU EXPLOSIVOS.** Os motores e chaves de ignição dessas ferramentas podem emitir centelhas e explodir vapores.
- **FIQUE ALERTA, PRESTE ATENÇÃO NO QUE FAZ E USE BOM SENSO. NÃO USE A MÁQUINA SE ESTIVER CANSADO OU SOB A INFLUÊNCIA DE DROGAS, BEBIDAS ALCOÓLICAS OU MEDICAMENTOS.** Uma falha de atenção ao operar ferramentas elétricas pode causar ferimentos sérios.
- **NÃO CAIA NA ARMADILHA DE CONTAR COM A EXPERIÊNCIA (adquirida com o uso frequente da serra) EM SUBSTITUIÇÃO ÀS REGRAS DE SEGURANÇA.** Lembre sempre que um descuido de uma fração de segundo é suficiente para causar danos pessoais severos.

Regras Adicionais de Segurança para Serras de bancada

⚠ **ATENÇÃO: USE SEMPRE ÓCULOS DE SEGURANÇA.** Seus óculos de uso diário NÃO são óculos de segurança. Além disso, caso o trabalho de corte possa criar muito pó, use sempre uma máscara facial ou máscara contra pó. Todos operadores e espectadores DEVEM USAR SEMPRE equipamento de segurança certificado:

- Proteção para os olhos ANSI Z87.1 (CAN/CSA Z94.3)
- Proteção para os ouvidos ANSI S12.6 (S3.19),
- Proteção respiratória NIOSH/OSHA/MSHA

⚠ **ATENÇÃO:** Não exponha a serra à chuva ou a use em locais úmidos.

- **EVITE POSIÇÕES DIFÍCEIS**, em que um escorregão repentino possa fazer com que uma das mãos seja desviada para a lâmina na serra.
 - **NUNCA ALONGUE SEU CORPO NO SENTIDO DA TRAZEIRA OU REDOR DA FERRAMENTA DE CORTE** com uma das mãos ou para firmar a peça trabalhada.
 - **MANTENHA OS BRAÇOS, AS MÃOS E OS DEDOS DISTANTES** da lâmina para evitar danos pessoais sérios.
 - **USE UM BASTÃO DE EMPURRE APROPRIADO PARA APOIAR AS PEÇAS TRABALHADAS PELA SERRA.** Um bastão de empurre é uma barra de madeira ou plástico, normalmente feita na própria oficina, que deve ser usada quando o tamanho ou o formato da peça trabalhada o obrigue a posicionar as mãos a menos de 152 mm (6") da lâmina.
 - **USE FIXADORES, GUIAS, GABARITOS OU TÁBUAS GUIA PARA AJUDAR A ORIENTAR E CONTROLAR A PEÇA TRABALHADA.** Os acessórios para uso com sua ferramenta estão disponíveis a custo adicional no seu revendedor local ou na assistência técnica autorizada. Veja nesse manual instruções para confeccionar um bastão de empurre, uma régua para cortes longitudinais estreitos, um bloco de apoio e tábuas guias.
 - **NÃO FAÇA CORTES LONGITUDINAIS, RADIAIS (TRANSVERSOS) OU NENHUM TIPO DE OPERAÇÃO À MÃO LIVRE.**
 - **NUNCA** alongue o corpo por em torno ou por cima da lâmina da serra.
 - **ESTABILIDADE.** Certifique-se de que a mesa esteja firmemente montada em uma superfície segura antes do uso, e de que esta não se mova.
 - **NUNCA CORTE METAIS, LÂMINAS DE CIMENTO OU ALVENARIA.** Determinados materiais de bricolagem têm instruções especiais para corte por serras de bancada. Siga sempre as recomendações do fabricante. É possível que cause danos à serra e lesões corporais.
 - **A PLACA DE ESTRANGULAMENTO ADEQUADA DEVE ESTAR CONSTANTEMENTE IMOBILIZADA ATRAVÉS DE TRAVA** para reduzir o risco de a peça trabalhada ser violentamente projetada e causar lesões corporais.
 - **USE A LÂMINA ADEQUADA PARA CADA OPERAÇÃO.** A lâmina deve girar no sentido dianteiro da serra. Sempre aperte a porca fixadora do eixo da lâmina de maneira a ficar firmemente segura. Antes de usar, inspecione a lâmina para verificar se há rachaduras ou falta de dentes. Não use lâminas danificadas ou cegas.
 - **NUNCA TENHA LIBERAR UMA SERRA EM FUNCIONAMENTO QUE TENHA TRAVADO SEM ANTES DESLIGAR A MÁQUINA E DESCONECTÁ-LA DA TOMADA.** Caso uma peça trabalhada ou pedaço cortado fique preso dentro do protetor da lâmina, desligue a serra e aguarde até que esta pare totalmente de girar antes de levantar o conjunto protetor e remover a peça.
 - **NUNCA LIGUE A MÁQUINA** tendo a peça trabalhada imediatamente contra a lâmina de corte para diminuir a possibilidade de que a peça seja lançada ou de causar lesões corporais.
 - **NUNCA posicione nenhuma parte de seu corpo de forma alinhada à trajetória da lâmina da serra.** É possível que cause lesões corporais.
 - **NUNCA FAÇA TRABALHOS DE LAYOUT, MONTAGEM OU CONFIGURAÇÃO** sobre a bancada/área de trabalho tendo a máquina em funcionamento. Risco de ferimento sério.
 - **LIMPE A SUPERFÍCIE/ÁREA DE TRABALHO ANTES DE DEIXAR A MÁQUINA.** Trave a chave de ignição na posição "OFF" (desligada) e desconecte da tomada para evitar uso não autorizado.
 - **NÃO deixe tábuas longas (ou outras peças trabalhadas) sem apoio de maneira que a pressão leve ao desvio do rumo, causando perda de controle e possíveis danos corporais.** Proporcione apoio adequado à peça trabalhada, tendo por base suas dimensões e o tipo de operação a ser executada. Apoie a peça trabalhada firmemente contra a guia e para baixo, contra a superfície da mesa.
 - **CASO SUA SERRA** faça ruídos estranhos ou vibre excessivamente, interrompa imediatamente seu funcionamento desligando-a e desconectando-a da tomada até que o problema tenha sido localizado e corrigido. Entre em contato com a assistência técnica da fábrica da DEWALT, assistência técnica autorizada DEWALT ou com pessoal técnico habilitado caso o problema não seja identificado.
 - **MANTENHA-SE FORA** do trajeto da lâmina da serra. Sempre que possível, posicione-se ao lado.
 - **USE ACESSÓRIOS RECOMENDADOS.** O uso de acessórios inadequados pode causar risco ou danos pessoais.
 - **NÃO COLOQUE ESSA MÁQUINA EM FUNCIONAMENTO** até que esteja completamente montada e instalada segundo as instruções. Uma máquina montada inadequadamente pode causar ferimentos graves.
 - **PEÇA ORIENTAÇÃO** de seu supervisor, instrutor ou outra pessoa habilitada caso não esteja totalmente familiarizado com a operação dessa máquina. Conhecimento é segurança.
- TERMOS: OS TERMOS A SEGUIR SERÃO USADOS EM TODO ESSE MANUAL E VOCÊ DEVE SER FAMILIARIZAR COM OS MESMOS.**
- **Corte completo** indica qualquer corte que atravesse a peça trabalhada por completo.
 - **Corte incompleto** indica qualquer corte que não atravesse a peça trabalhada por completo.
 - **Bastão de Empurre** significa uma barra de madeira ou plástico, normalmente confeccionada na própria oficina, usada para empurrar pela serra peças trabalhadas de pequenas dimensões sem que o operador aproxime as mãos da lâmina da serra.
 - **Contragolpe** ocorre quando a lâmina da serra fica presa ao corte, levando à violenta projeção da peça trabalhada no sentido do operador.
 - **Mão livre** refere-se ao corte sem auxílio de um gabarito ou régua longitudinal ou qualquer outro tipo de guia ou de apoio que firme a peça trabalhada e que não seja a mão do operador.
ATENÇÃO: Nunca use essa serra para cortes à mão livre.
 - **Corte de imersão** se refere a cortes cegos na peça trabalhada. Estes cortes são feitos elevando-se a lâmina da serra na medida em que atravessa a peça trabalhada ou baixando a peça trabalhada até a lâmina da serra.
ATENÇÃO: Nunca faça cortes de imersão com essa serra.
 - **Re-serra** – Virar o material para fazer um corte que a serra não seja capaz de concluir em apenas uma passagem.
ATENÇÃO: NÃO É recomendado o fazer re-serra.
- MONTAGEM DO PROTETOR DE LÂMINA DA SERRA, CONJUNTO ANTI-CONTRAGOLPES E DO FENDEADOR**
- Sua serra de bancada está equipada com conjunto protetor de lâmina, conjunto anti-contragolpes e fendedor que cobrem a lâmina e reduzem a possibilidade de contato acidental com a lâmina. O fendedor é uma placa que se encaixa ao corte feito pela lâmina da serra e que é eficaz na prevenção de contragolpes por diminuir a tendência da lâmina de travar o corte. **A montagem do protetor de lâmina e do conjunto anti-contragolpe pode ser usada apenas ao realizar cortes completos que bipartam a madeira. Ao fazer réguas de batente e outros cortes que não atravessem a peça por inteiro, o conjunto de proteção da lâmina e o conjunto anti-contragolpe devem ser removidos, e o fendedor deve ser baixado para a posição para cortes incompletos marcada no fendedor.** Duas garras anti-contragolpes estão localizadas nas laterais do fendedor, permitindo que a madeira passe pela lâmina na direção do corte, porém reduzindo a possibilidade de que o material seja arremessado contra o operador.
- Use todos os componentes do sistema de proteção (conjunto de proteção da lâmina, fendedor e conjunto anti-contragolpes) para cada uma das operações para as quais estes podem ser

usados, inclusive todo corte completo. Caso opte por não usar estes componentes em uma determinada aplicação, seja extra cuidadoso em relação ao controle da peça trabalhada, uso de suportes, posição das mãos em relação à lâmina, uso de óculos de segurança, meios de evitar contragolpes e todos os outros alertas contidos neste manual e na própria serra. **Reposicione os sistemas de proteção antes de retornar às operações de corte completo.** Mantenha o conjunto de proteção em boas condições de uso.

COMO FAZER UM BASTÃO DE EMPURRE (Contracapa interna)

- Para manusear sua serra de bancada com segurança é necessário usar um bastão de empurre sempre que o tamanho ou formato da peça force o posicionamento de suas mãos a menos de 152 mm (6") de distância da lâmina ou de outro tipo de cortador. Um suporte faz parte dos itens incluídos na embalagem desta serra.
- Não é necessária madeira especial para fazer suportes adicionais, desde que seja firme e suficientemente longa. Recomenda-se o comprimento de 400 mm (15,7") com ranhura que encaixe na beira da peça trabalhada para evitar que esta escorregue. É bom ter diversos suportes de um mesmo comprimento [400 mm (15,7")] com ranhuras de tamanhos variados para peças com diferentes espessuras.
- Veja na contracapa posterior interna uma imagem de um bastão de empurre. O formato pode variar de forma a se adequar às suas necessidades, desde que desempenhe a função a que se destina, isso é, manter as mãos distantes da lâmina.

CONTRAGOLPES

CONTRAGOLPES: Contragolpes podem causar ferimentos graves. Um contragolpe ocorre quando uma parte da peça trabalhada fica presa entre a lâmina da serra e a régua para cortes longitudinais ou outro objeto fixo, sendo levantada da mesa e projetada contra o operador. Contragolpes podem ser evitados ao se prestar a atenção às seguintes condições:

Como Evitar Contragolpes e se Proteger de Possíveis Ferimentos

- a. Certifique-se de que a régua para cortes longitudinais esteja paralela à lâmina da serra.
- b. Não corte longitudinalmente empurrando a seção da peça trabalhada que se tornará o pedaço cortado. Força de alimentação em cortes longitudinais deve ser aplicada sempre entre a lâmina da serra e a régua para cortes longitudinais; use um bastão de empurre para peças estreitas, 15,2 cm (6") ou menos.
- c. Mantenha o conjunto de proteção da lâmina, o fendedor e o conjunto anti-contragolpe instalado e em bom funcionamento. Caso o conjunto anti-contragolpe não esteja em operação, leve a serra à autorizada DEWALT para reparos. O fendedor deverá estar alinhado à lâmina da serra, e o conjunto anti-contragolpes deverá impedir um contragolpe quando em funcionamento. Verifique o funcionamento destes conjuntos antes de fazer cortes ao empurrar a madeira sob o conjunto anti-contragolpes. Os dentes devem evitar que a madeira seja empurrada para a parte frontal da serra.
- d. Sua serra pode cortar materiais plásticos e compostos (como placa dura). Entretanto, dado que estes são normalmente bastante duros e escorregadios, as garras anti-contragolpe podem não ser suficientes para evitar contragolpes. Portanto, esteja atento especialmente à adequação da configuração e dos procedimentos de corte.
- e. Use o conjunto de proteção da lâmina, conjunto anti-contragolpe e fendedor em todas as operações em que estes podem ser usados, inclusive em todos os cortes completos.
- f. Empurre a peça trabalhada por completo pela lâmina antes de soltar a peça.
- g. **NUNCA** corte uma peça de trabalho que esteja contorcida ou empenada, ou que não tenha uma extremidade reta pela extensão da régua.
- h. **NUNCA** serre uma peça de grande dimensão que não possa ser controlada.
- i. **NUNCA** use a régua como guia de comprimento do corte ao fazer cortes radiais (transversos).

- j. **NUNCA** serre uma peça com nós, imperfeições, pregos ou outros objetos alheios.
- k. **NUNCA** corte uma peça inferior a 254 mm (10").
- l. **NUNCA** use lâminas cegas – substitua ou afie a lâmina antes do uso.

ATENÇÃO: Alguns pós resultantes do uso de lixadeiras, serras, esmerilhadoras furadeiras e outras atividades de construção contêm produtos químicos que sabidamente (Estado da Califórnia) causam câncer, defeitos de nascimento e outros danos reprodutivos. Alguns exemplos desses produtos químicos são:

- chumbo contido em certos tipos de tintas,
- sílica cristalina de tijolos, cimentos e outros produtos de alvenaria.
- arsênico e cromo de madeiras que passam por tratamentos químicos.

O risco que você corre por exposição a estes produtos varia dependendo da frequência de exposição a este tipo de trabalho. Para reduzir sua exposição a esses materiais: Trabalhe em áreas bem ventiladas e usando equipamento de segurança aprovado, tal como máscaras contra pó projetadas especialmente para filtrar partículas microscópicas.

- **Evite contato prolongado com poeiras causadas por lixas, serras, esmerilhadoras, furadeiras e outras atividades de construção. Use roupas protetoras e lave superfícies expostas com água e sabão.** Permitir que a poeira entre pela boca, olhos ou fique sobre a pele pode promover a absorção de produtos químicos nocivos à saúde.

ATENÇÃO: O uso desta ferramenta pode gerar/ou espalhar pós que podem causar problemas respiratórios sérios e permanentes, ou outros prejuízos. Use sempre proteção respiratória aprovada pela NIOSH/OSHA para exposição às poeiras. Oriente as partículas para longe do corpo e do rosto. Sempre use as ferramentas em áreas bem ventiladas e propicie a remoção adequada do pó. Use sistemas de coleta de pó sempre que possível.

GUARDE ESSAS INSTRUÇÕES PARA USO FUTURO

Especificações

Ângulo de corte	60° E e D	
Ângulo de Entalhe	0° a 45° L	
Tamanho da Lâmina	254 mm (10")	
Profundidade Máxima de Corte	0° Chanfro	79 mm (3/8")
Profundidade Máxima de Corte	45° Chanfro	57 mm (2/4")

Remoção da Embalagem

ATENÇÃO: Para reduzir o risco de danos pessoais, **NÃO** conecte a máquina à tomada até que a serra de bancada esteja totalmente montada e você tenha lido esse manual de instruções por inteiro.

Abra a caixa e deslize a serra para fora conforme ilustra a Figura 1. Remova cuidadosamente as embalagens de fábrica da serra e das peças soltas. Examine todas as peças e certifique-se de que não tenham sido danificadas durante o transporte. Caso haja peças ausentes ou danificadas, entre em contato com o revendedor para que estas sejam substituídas antes de montar a serra.

Veja a Figura 2 para a lista de itens soltos e peças que acompanham a serra.

1. Régua para cortes longitudinais
2. Chave de eixo e chave de pino (fixadas à base da serra)
3. Conjunto de proteção da lâmina
4. Suta
5. Suporte (fixado à régua longitudinal)

ATENÇÃO: Para reduzir o risco de danos pessoais, tenha o suporte preparado para uso antes de iniciar o corte.

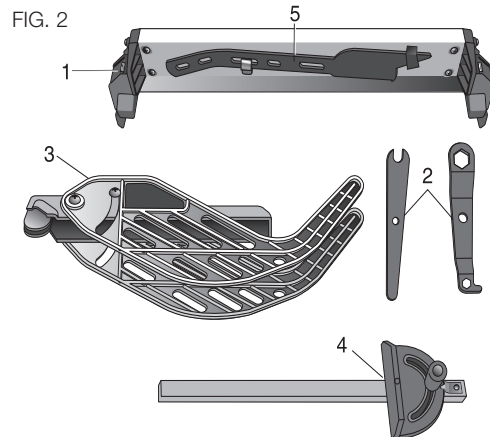
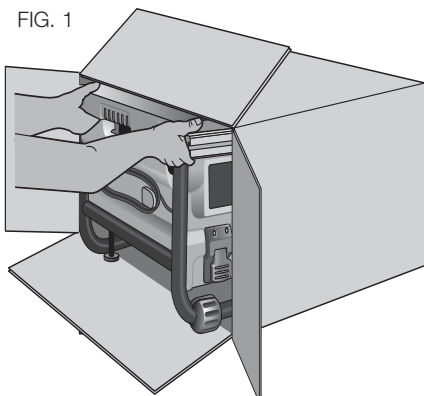

CARACTERÍSTICAS (FIG. 3, 4)

Examine as Figuras 3 e 4 para familiarizar-se com a serra e suas diversas peças. As seções que seguem sobre montagem e ajustes estarão relacionadas a esses termos, e é necessário que você saiba o que são e onde estão localizados esses componentes.



FIGURA 3

- A. Mesa
- B. Suta
- C. Lâmina
- D. Conjunto de proteção da lâmina
- E. Régua para cortes longitudinais
- F. Trilhos da régua para cortes longitudinais
- G. Engate frontal da régua para cortes longitudinais
- H. Botão para ajuste de precisão
- I. Roda de ajuste de altura da lâmina
- J. Punho de trava do ângulo de corte
- K. Chave de Liga/Desliga (ON/OFF)
- L. Indicador da régua para cortes longitudinais
- M. Pés ajustáveis
- N. Furos de montagem
- O. Compartimento da fiação
- P. Cabo
- Q. Conjunto anti-contragolpe

- G. Engate frontal da régua para cortes longitudinais
- H. Botão para ajuste de precisão

- P. Cabo
- Q. Conjunto anti-contragolpe

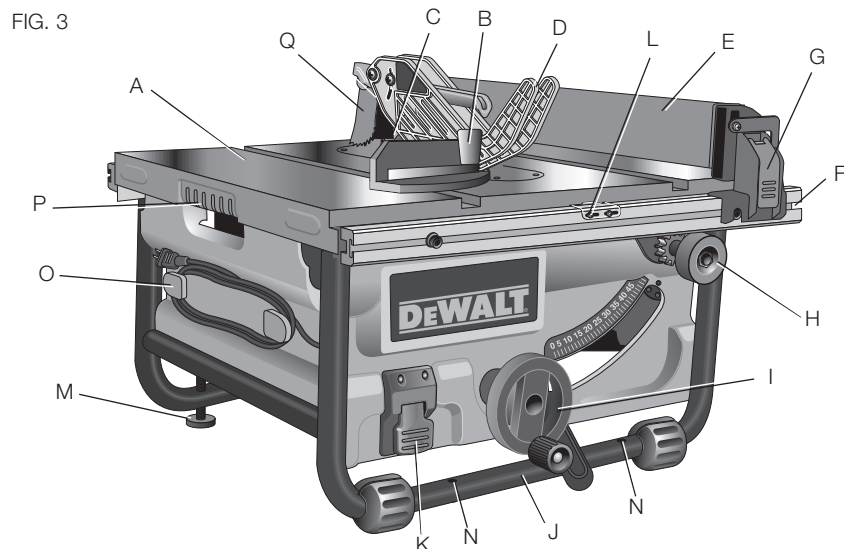
FIGURA 4

- R. Engate posterior da régua para cortes longitudinais
- S. Porta de coleta de pó
- T. Compartimento de pó

- U. Bastão de empurre
- V. Chave de eixo, chave de pino
- W. Punho de trava do trilho

FIG. 4

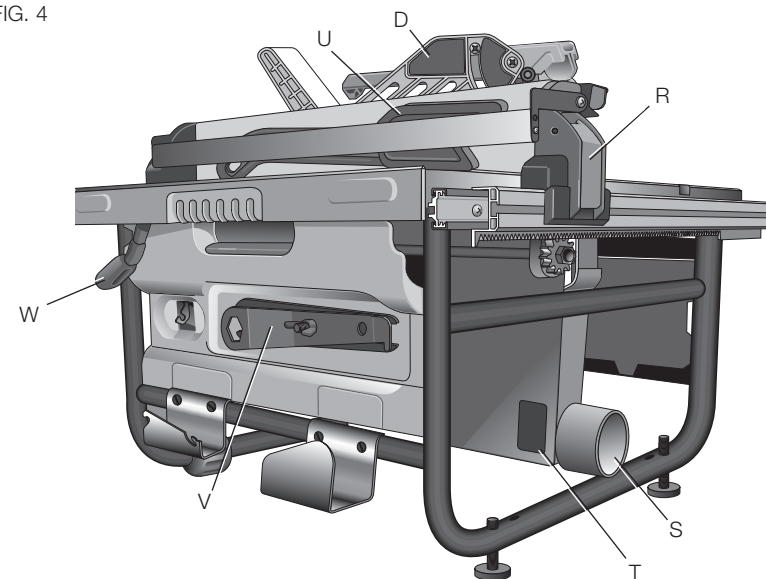

MONTAGEM

ATENÇÃO: Risco de choque elétrico. Para reduzir o risco de dano pessoal sério, desligue a unidade e desconecte a máquina da tomada antes de mudá-la de lugar, trocar acessórios ou fazer quaisquer ajustes.

MONTE SUA SERRA NA SEGUINTE SEQUÊNCIA

1. Régua para cortes longitudinais (**NOTA:** Ajuste a escala da régua antes de continuar; veja **Ajuste da Escala da Régua** na seção **Ajustes**)
2. Conjunto anti-contragolpe
3. Conjunto de proteção da lâmina
4. Espessura do corte (caso necessário para a aplicação)

NOTA: Não são necessárias ferramentas para a montagem

NOTA: As chaves incluídas em sua serra são para remover e substituir lâminas.

Régua Para Cortes Longitudinais

A régua para cortes longitudinais pode ser instalada à esquerda de sua serra.

PARA MONTAR A RÉGUA PARA CORTES LONGITUDINAIS (FIG. 5, 6)

1. Alinhe o parafuso localizador (AA) no trilho da guia (F) ao encaixe da cabeça da guia e alinhe o engate (G) à abertura (BB).

2. Firme a régua para cortes longitudinais ao engatar as presilhas aos trilhos conforme ilustra a Figura 6. Certifique-se de engatar as presilhas frontal (G) e posterior (R) adequadamente.

FIG. 5

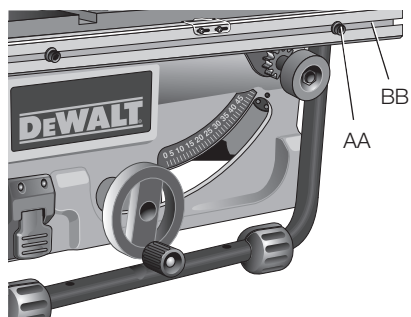
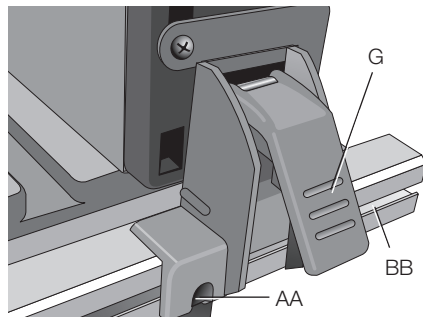
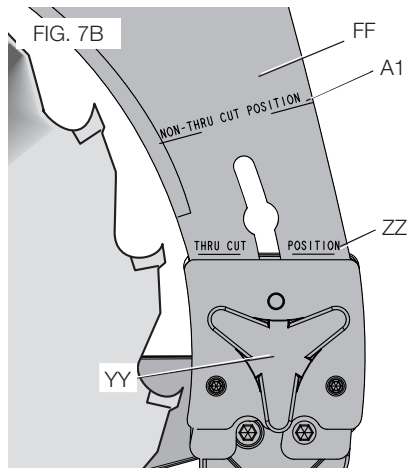
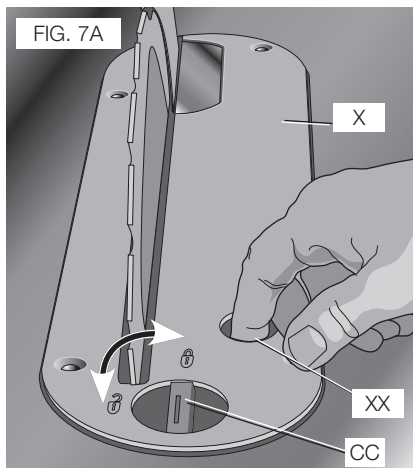

FIG. 6



PARA REMOVER A PLACA DE ESTRANGULAMENTO (FIG. 7A)

1. Remova a placa de estrangulamento (X) girando o botão de trava do came (CC) 1/4 no sentido anti-horário
2. Usando o furo de dedo (XX) sobre a placa, levante a placa de estrangulamento em movimento para frente para expor o interior da serra.



POSICIONAMENTO DO FENDEADOR (FIG. 7, 8)

1. Levante o eixo da lâmina da serra à altura máxima.
2. Afrouxe o botão de trava do fendedor (YY) (mínimo três giros).
3. Para desengatar a trava do pino do fendedor, empurre o botão de trava na direção do fendedor conforme indicam as setas amarelas no botão.

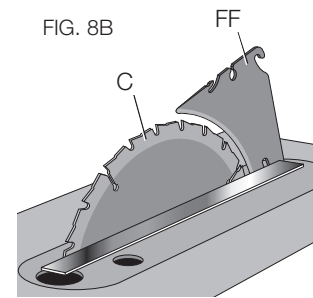
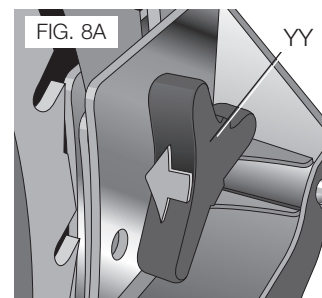

4. Levante e deslize o fendedor até a posição aproximada, indicada pelas marcas (posições de corte incompleto e de corte completo-posições “non-thru” e “thru”) no fendedor e o pino de trava será encaixado no devido local.
5. Aperte o botão de trava do fendedor.

⚠ATENÇÃO: Antes de conectar a serra à tomada ou colocá-la em funcionamento, sempre inspecione o conjunto de proteção da lâmina e fendedor para verificar se o alinhamento está adequado e se a lâmina da serra está desimpedida. Verifique o alinhamento após cada mudança de ângulo de corte chanfrado.

NOTA: NÃO use a serra caso o fendedor não esteja travado com o furo na posição corte completo (ZZ) ou corte incompleto (A1).

Quando adequadamente alinhado, o fendedor estará alinhado com a lâmina em ambos, nível da mesa e acima da lâmina. Ao usar uma extremidade plana, certifique-se de que a lâmina (B) esteja alinhada com o fendedor (FF) conforme indica a Figura 8B. Após desconectar da tomada, ajuste a inclinação e a altura da lâmina até os pontos mais extremos e certifique-se que o conjunto de proteção da lâmina permita a livre passagem da lâmina em todas as operações e que o conjunto anti-contragolpe esteja funcionando.

PARA SUBSTITUIR O AFUNILADOR

1. Alinhe a placa de estrangulamento conforme ilustra a Figura 7A, e insira as presilhas na parte posterior da placa de estrangulamento dentro dos furos na porção posterior da abertura da mesa.
2. Gire o came no sentido anti-horário até que a parte frontal da placa de estrangulamento se encaixe no devido local. Fixe girando o botão da trava do came (CC) 1/4 no sentido horário (quando a trava do came estiver sob a mesa, fixando a placa de estrangulamento em posição).
3. A placa de estrangulamento contém parafusos que permitem ajustá-la para cima ou para baixo. Quando o ajuste estiver correto, a parte frontal da placa deve estar rente ou ligeiramente abaixo da superfície do topo da mesa e devidamente afixada. A parte posterior da placa de estrangulamento deve estar rente ou ligeiramente acima do nível do topo da mesa.

⚠ATENÇÃO: Para reduzir o risco de danos pessoais, a placa de estrangulamento deve estar sempre travada no local correto de instalação.

Sistema Anti-Contragolpes (Fig. 9)

⚠ATENÇÃO: Para reduzir o risco de danos pessoais sérios, o conjunto anti-contragolpes deve estar adequadamente instalado para todos os cortes possíveis.

FIG. 9

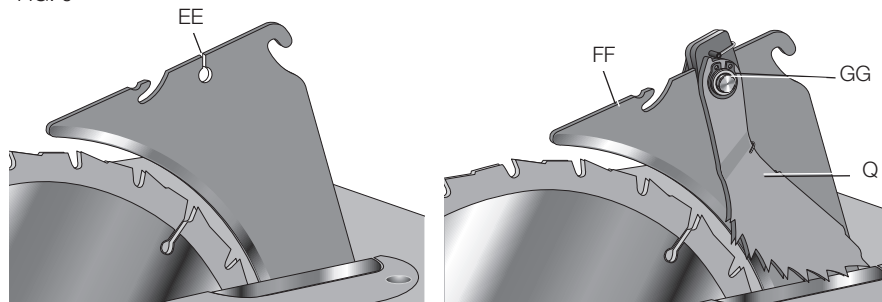

1. Remova o conjunto anti-contragolpe (Q) da posição de armazenagem. Ver Armazenagem.
2. Localize o furo e encaixe para montar o sistema anti-contragolpe (EE) sobre do fendedor (FF).
3. Deslize o compartimento anti-contragolpe por cima do fendedor até que a haste (GG) localize o encaixe acima do furo de montagem. Aperte a haste (GG) no conjunto anti-contragolpe para permitir que o conjunto caia no furo (EE). Pressione o conjunto anti-contragolpe até que engate no local e trave o conjunto. **NOTA:** Puxe para cima o conjunto anti-contragolpe para se certificar de que está preso no encaixe.

Montagem da proteção de lâmina (Fig. 10, 11)

MONTAGEM DO CONJUNTO DE PROTEÇÃO DA LÂMINA

⚠ATENÇÃO: Para reduzir o risco de danos pessoais sérios, o conjunto de proteção da lâmina deve estar adequadamente instalado para todos os cortes possíveis.

1. Enquanto segura o conjunto de proteção da lâmina (D) na posição vertical, deslize o pino localizador (HH) no encaixe do fendedor (II), centralizando o fendedor em relação ao encaixe em forma de "V" no protetor superior. Ver Figura 10.
2. Gire o conjunto de proteção da lâmina no sentido frontal da serra enquanto mantém o pino (HH) na parte superior do encaixe do fendedor. Gire até que o conjunto de proteção da lâmina fique paralelo em relação à mesa. Ver Figura 11.
3. Empurre a alavanca de trava do protetor da lâmina (WW) para baixo até que engate na posição travada. Certifique-se de que o protetor esteja travado no fendedor. Caso o protetor não esteja travado, o punho de trava do protetor da lâmina virará rapidamente para a posição destravada.

FIG. 10

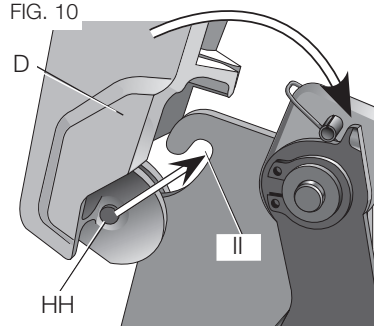

FIG. 11

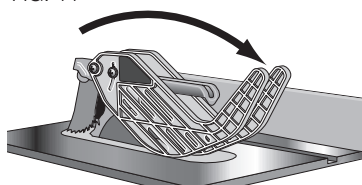

FIG. 11A

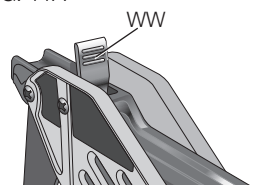
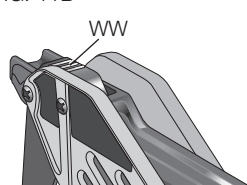

FIG. 11B



REMOÇÃO DO CONJUNTO DE PROTEÇÃO DA LÂMINA

1. Levante o punho de trava do conjunto de proteção da lâmina (WW) para a posição destravada.
2. Gire o protetor para trás e deslize o pino de encaixe do fendedor.

Suta

NOTA: Pode-se usar uma face auxiliar de suta tamanho grande.

CONEXÃO DA SUTA

A DW745 inclui uma suta para cortes radiais (transversos). Coloque a suta em um dos dois encaixes (JJ) na parte superior da mesa (Fig. 12).

NOTA: Ver instruções para cortes transversos e cortes transversos chanfrados antes de iniciar estas operações na serra.

FIG. 12

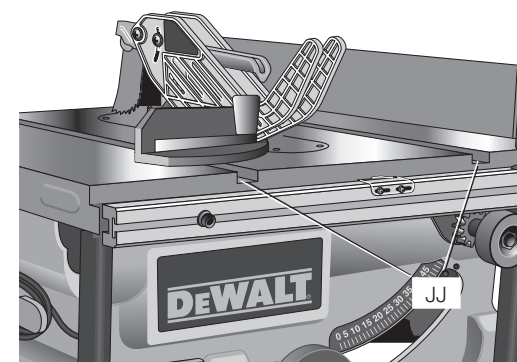

Montagem da Bancada

NOTA: Um cavalete portátil foi projetado para uso com esta serra, podendo ser encontrado disponível no revendedor ou assistência técnica DEWALT de sua localidade por um custo adicional.

MONTAGEM DA SERRA EM BANCADA

⚠ATENÇÃO: Para reduzir o risco de danos corporais sérios, desligue o aparelho e o desconecte da tomada antes de transferir para outro local, trocar acessórios ou fazer quaisquer ajustes. Uma partida acidental pode causar ferimentos.

⚠CUIDADO: Para reduzir o risco de danos corporais, certifique-se de que a serra esteja firmemente montada antes do uso.

A serra deverá estar montada firmemente. Há quatro furos (N, Fig. 3) na estrutura metálica projetados para montagem. É altamente recomendável que estes furos sejam usados para ancorar a serra de bancada à sua bancada ou a outro apoio rígido e estacionário de trabalho.

⚠CUIDADO: Certifique-se de que a superfície seja suficientemente estável para trabalhar peças grandes sem que haja desequilíbrio durante o uso.

1. Centralize a serra sobre a superfície de trabalho estável desejada.
2. Crave quatro parafusos longos 88,9 mm (3-1/2") por através dos furos da estrutura de metal. Certifique-se de o comprimento dos parafusos seja tal que ultrapasse a estrutura da serra e a afixe firmemente à superfície de trabalho.

Caso danos à aparência da bancada sejam relevantes, a DW745 pode ser montada sobre um retalho de madeira que pode, então, ser firmado com uma braçadeira à superfície de trabalho desejada.

1. Corte uma peça de compensado de 19 mm (3/4") para encaixar sob a pegada (base) da serra.
2. Parafuse a serra ao compensado e, com uma braçadeira, fixe a beirada do compensado à superfície de trabalho. Caso os parafusos formem uma protuberância através da base do compensado, monte sobre dois retalhos de material de igual espessura e fixe-os às beiradas do compensado para fixar a serra de maneira mais distante da superfície de trabalho e evitar que os parafusos danifiquem a superfície.

Conexão da Serra à Tomada

⚠ATENÇÃO: Para reduzir o risco de danos pessoais, antes de conectar a serra à tomada, certifique-se de que a chave de ignição está na posição OFF (desligada).

Assegure-se de que o suprimento de energia esteja de acordo com o designado na placa. Apenas AC significa que sua serra operará apenas sob corrente alternante. Uma queda de 10% ou mais na voltagem causará perda de potência e superaquecimento. Todas as ferramentas DEWALT são testadas na fábrica. Caso essa ferramenta não funcione, verifique o suprimento de energia elétrica.

Chave On-Off (Liga-Desliga)

⚠ATENÇÃO: Para reduzir o risco de danos corporais, certifique-se de que a chave de ignição está na posição OFF (desligada) antes de plugar a máquina.

Levante a chave ON/OFF (Liga/Desliga) (K) para cima para ligar sua serra (ON) e para baixo para desligá-la (OFF).

A chave conta com um furo (KK) para inserção de um cadeado de haste removível para travar a serra (Fig. 13).

NOTA: Este sistema não permite o uso de cadeados convencionais.

Funcionamento da Régua para Cortes Longitudinais

PUNHO PARA TRAVA DO TRILHO (FIG. 4)

O punho para trava do trilho (W) fixa a régua para evitar movimentação durante o corte. **Para travar o punho do trilho**, empurre-o para baixo no sentido posterior da serra. **Para destravar**, puxe-o para cima no sentido anterior da serra.

NOTA: Ao fazer cortes, sempre trave o punho de trava do trilho.

EXTENSÃO PARA APOIO DA PEÇA

Sua serra de bancada contém uma extensão para apoio da peça trabalhada que tenha comprimento superior ao da bancada da serra. Para usar esta extensão, gire-a conforme ilustra a Figura 14. Quando estiver fora de uso, a extensão pode ser retraída conforme ilustra a Figura 15.

NOTA: Retraia a extensão de apoio da peça trabalhada sempre que trabalhar sobre a bancada.

FIG. 14

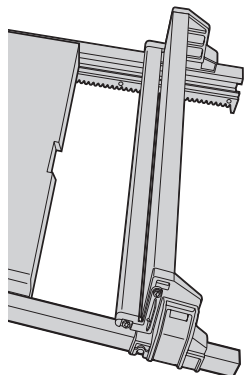

FIG. 15

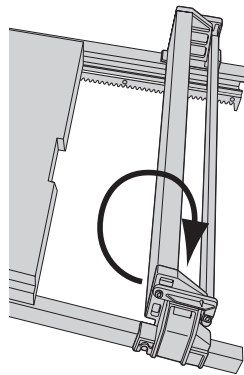
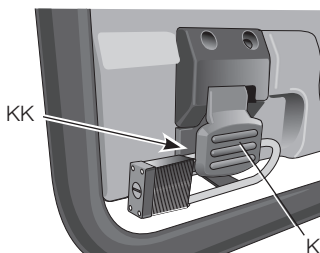

FIG. 13



BOTÃO DE AJUSTE DE PRECISÃO (FIG 16)

O botão de ajuste de precisão (H) permite pequenos ajustes ao fazer a regulagem da régua. Antes de fazer ajustes, certifique-se de que o punho de trava do trilho esteja elevado, ou seja, na posição destravada.

FIG. 16

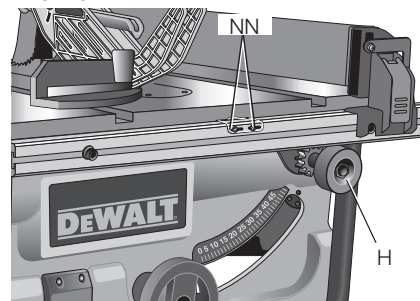

INDICADOR DA ESCALA DA RÉGUA

Para o bom desempenho da régua de cortes longitudinais, será necessário ajustar o indicador de escala caso o usuário use lâminas de entalhe grosso e fino. Leia as informações sobre **Ajuste da Escala de Corte** no item **Ajustes** para informações sobre alinhamento.

Ajustes

⚠ATENÇÃO: Para reduzir o risco de lesões corporais, sempre desligue a ferramenta e retire-a da tomada antes de instalar ou retirar acessórios, antes de fazer ajustes ou mudanças na configuração ou ao fazer reparos. Um acionamento acidental pode causar ferimentos.

NOTA: Sua serra foi completamente e precisamente ajustada na fábrica durante o processo de fabricação. Caso seja necessário reajustar em função do transporte e manuseio ou qualquer outro motivo, siga os passos abaixo para ajustar sua serra.

Uma vez feitos, esses ajustes devem permanecer acurados. Siga essas instruções cuidadosamente para manter a acurácia de que sua serra é capaz.

AJUSTE DA TRAVA DO TRILHO

(Sistema de Braçadeira para Fixação da Régua)

1. Trave o punho de trava do trilho (W).
2. Na parte ventral da serra, afrouxe a porca (LL) (Fig. 18).
3. Aperte a vareta hexagonal (MM) até que a mola do sistema de trava seja comprimida criando a tensão desejada sobre o punho de trava do trilho. Volte a apertar a porca contra a vareta hexagonal.
4. Vire a serra e certifique-se de que a régua está imóvel quando o punho de trava está acionado. Caso a régua continue frouxa, aperte ainda mais a mola.

FIG. 18

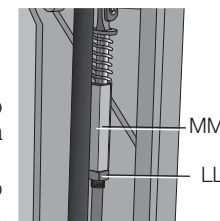

AJUSTE DA ESCALA DE CORTE LONGITUDINAL

(Calibragem da Escala de Corte)

1. Destrave o punho de trava do trilho (W).
2. Ajuste a lâmina para chanfro de 0° e mova a régua até que fique no mesmo nível que a lâmina.
3. Trave o punho de trava do trilho.
4. Com uma chave Phillips, afrouxe os parafusos (NN, Fig. 16) no indicador da escala de corte e volte a posicionar a linha vermelha na posição 0° na escala.
5. Aperte os parafusos novamente no trilho.

NOTA: A escala de corte lê corretamente quando a régua está montada do lado direito da lâmina.

FIG. 19

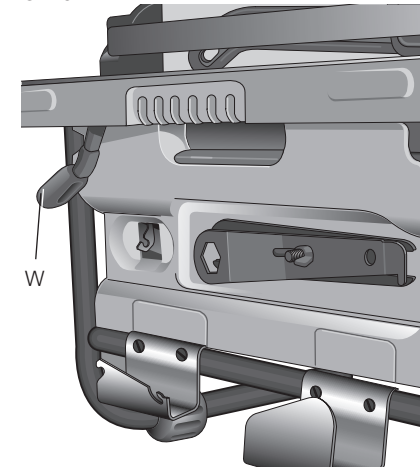

AJUSTE DO ALINHAMENTO DA LÂMINA (Lâmina Paralela ao Encaixe do Chanfro)

⚠ATENÇÃO: Perigo de Corte. Verifique a lâmina a 0° e 45° para certificar-se de que esta não toque a placa de estrangulamento, causando danos corporais.

Caso pareça que a lâmina está desalinhada em relação ao encaixe na parte superior da mesa, será necessário calibrar o alinhamento. Para realinhar a lâmina e o encaixe do corte, proceda da seguinte forma:

1. Localize os parafusos Allen pretos (OO) que fixam o pino à porção inferior da mesa na região posterior da serra.
2. Afrouxe ambos os parafusos e alinhe a lâmina ao encaixe do corte. Certifique-se de medir a distância entre o encaixe do corte e as partes anterior e posterior da lâmina para garantir que estejam paralelas.
3. Aperte bem os parafusos para fixar o pino e o conjunto da lâmina à mesa na posição paralela.

FIG. 20

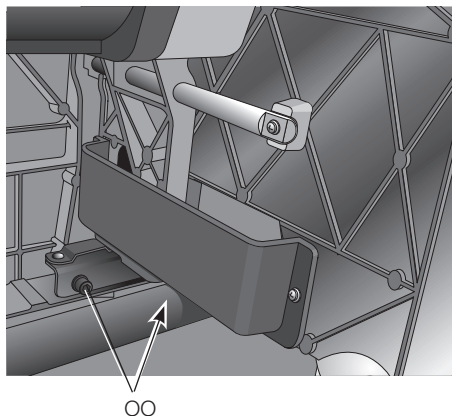

AJUSTE DO ALINHAMENTO DA RÉGUA (FIG. 4, 5) (Lâmina Paralela à Régua)

Caso tenha problemas com o alinhamento da régua e queira corrigir um desalinhamento entre a régua e a lâmina, certifique-se de primeiro verificar o alinhamento da lâmina em relação ao encaixe do corte. Após confirmar o alinhamento destes elementos, prossiga ao alinhamento da lâmina à régua através do seguinte procedimento:

1. Destrave o punho de trava do trilho (W) e localize os dois parafusos localizadores da régua (AA) que apoiam a régua aos trilhos frontal e traseiro.
2. Afrouxe o parafuso localizador traseiro e ajuste a posição na ranhura da régua até que a régua fique paralela à lâmina. Certifique-se de medir a distância da face da régua até a traseira da lâmina para garantir que estejam alinhadas.
3. Aperte o parafuso localizador e repita o procedimento do lado esquerdo da lâmina.
4. Verifique o ajuste da escala de corte.

LIMITE DO CHANFRO E AJUSTE DO INDICADOR (Calibragem da Escala de Chanfradura)

A calibragem do sistema de chanfradura da serra pode incluir duas etapas independentes, uma para a escala de chanfradura e outra para o indicador do chanfro. Sempre cheque primeiro a escala, seguida pelos ajustes do indicador vermelho.

AJUSTE DA TRAVA DE CHANFRADURA (FIG. 21)

O punho de trava de chanfradura (J) pode exigir ajustes para manter a força de travamento. Para isso, posicione o punho de trava na posição travado. Use uma chave Phillips para remover o parafuso (PP) que segura o punho de trava (Fig. 21). Remova o punho de trava da cavilha de trava e posicione o punho de trava na posição desejada. Coloque o parafuso (PP) e o aperte firmemente.

FIG. 21

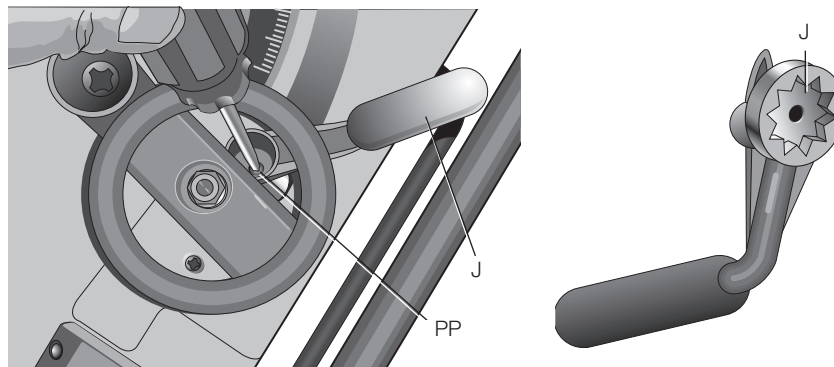

Parte A – Sistema de Ajuste da Escala de Chanfradura (Fig. 22, 23)

1. Remova da serra o conjunto de proteção da lâmina e levante a lâmina totalmente acima da mesa.
2. Destrave o punho de trava do chanfro (J) e afrouxe o parafuso que limita o ângulo de chanfradura (QQ).
3. Posicione um esquadro contra a mesa e a lâmina.
NOTA: Certifique-se de posicionar o esquadro entre os dentes na lâmina para que a mensuração seja precisa.
4. Ajuste o ângulo de chanfradura até que a lâmina esteja alinhada com o esquadro. Trave o punho de trava do chanfro (J).
5. Mova o came de parada do chanfro (RR) até que este fique em contato firme com a fundição do munhão. Aperte o parafuso da parada do chanfro.
6. Repita o procedimento a 45° usando um triângulo ou esquadro de carpinteiro.

Parte B – Ajuste do Indicador da Escala do Chanfro

NOTA: Complete esta etapa apenas se já tiver concluído a Parte A.

7. Verifique o ângulo da escala de chanfradura. Caso o indicador não esteja lendo 0°, afrouxe o parafuso do indicador (SS) e mova-o para a marca 0° na escala do chanfro. Volte a apertar os parafusos do indicador.

AJUSTE DA MEIA ESQUADRIA (Calibragem do Indicador do Ângulo de Esquadria)

Seu indicador do ângulo de esquadria possui paradas ajustáveis a 90° e 45° à direita e esquerda.

Para ajustar o indicador, afrouxe o parafuso (TT) e posicione o indicador na posição desejada. Aperte o parafuso contra a placa de parada (Fig. 24).

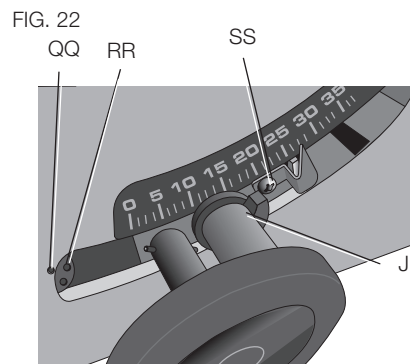

FIG. 23

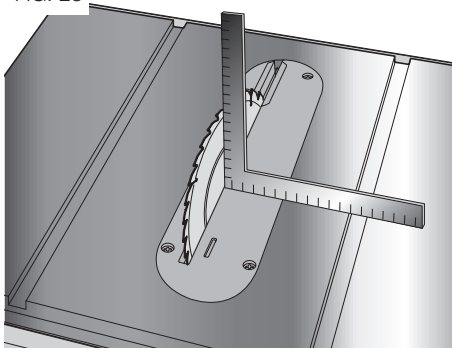
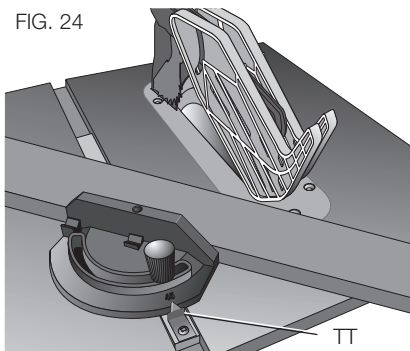

FIG. 24



ALINHAMENTO DO FENDEADOR À LÂMINA (FIG. 25)

1. Remova a placa de estrangulamento. Ver **Como Remover a Placa de Estrangulamento** na seção sobre **Montagem**.
2. Levante a lâmina até a profundidade total de corte e ângulo de chanfro 0°.
3. Se necessário, levante o fendedor (FF) até a posição de corte contínuo (ZZ) ou a posição mais alta. Ver **Posicionamento do Fendedor** na seção **Montagem**.
4. Localize os três parafusos pequenos (A2) adjacentes ao botão de trava do fendedor (YY). Estes parafusos podem ser usados para ajustar a posição do fendedor.
5. Posicione uma borda reta sobre a mesa contra duas pontas da lâmina. O fendedor não deve tocar a borda reta. Se necessário, afrouxe os dois parafusos de trava maiores (A3).
6. Ajuste os parafusos pequenos (A2) para mover o fendedor segundo a posição descrita na etapa 5. Posicione a borda reta sobre o lado oposto da lâmina e repita os ajustes conforme necessário.
7. Afrouxe os dois parafusos maiores da trava (A3).
8. Posicione um transferidor rente ao fendedor para verificar se o fendedor está em posição vertical e alinhado à lâmina.
9. Se necessário, use os parafusos do conjunto para alinhar o fendedor verticalmente em relação ao esquadro.
10. Repita as etapas 5 e 6 para verificar a posição do fendedor.
11. Aperte completamente os dois parafusos maiores da trava (A3).

Lâminas da Serra

⚠ATENÇÃO: Fendedores devem ter dimensões correspondentes às das lâminas da serra para que funcionem com eficiência. Ver **escolha do Fendedor**.

NOTA: ESSA SERRA FOI PROJETADA PARA USO EXCLUSIVO COM LÂMINAS DE DIÂMETRO DE 254 mm (10"). Ver Figura 26.

NOTA: Essa serra não foi projetada para usar lâminas dado ou para corte de molduras. Risco de danos pessoais.

1. A lâmina que acompanha sua nova serra é uma lâmina combinada de 10" (254 mm), usada para cortes radiais (sentido transversal) e longitudinais (no sentido da fibra) do material. O furo central de encaixe no eixo tem diâmetro 16 mm (5/8") (0,625"). Essa lâmina é adequada para a maioria dos cortes.
2. Há diversos tipos de lâminas disponíveis para trabalhos específicos e especiais, tais como cortes radiais, transversais, ocos, cortes por compensados finos, cortes de painéis, etc.
3. Use apenas lâminas projetadas para segurança máxima sob velocidade de 5 000 RPM ou mais.

FIG. 25

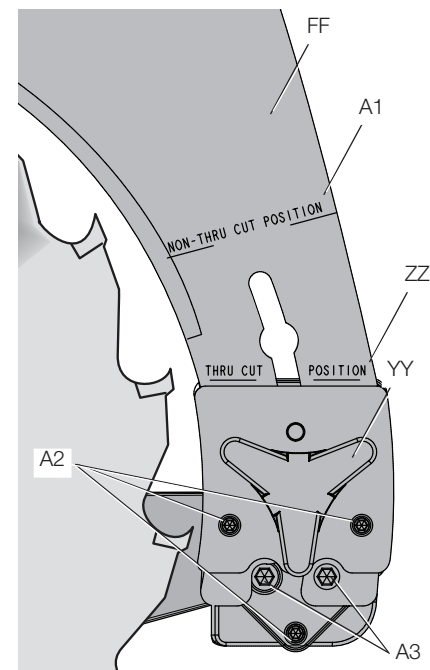
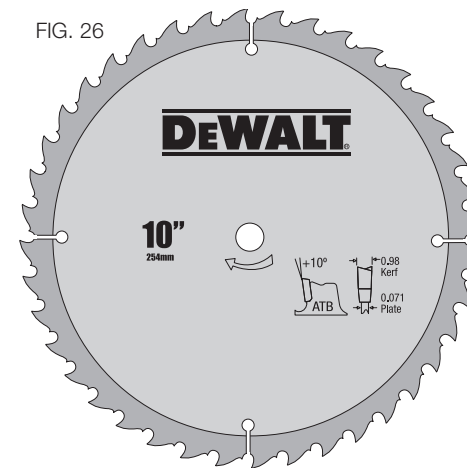

FIG. 26



4. As lâminas de serras devem ser mantidas sempre afiadas. Recomenda-se localizar um bom serviço de afiação para afiar suas lâminas quando necessário.

⚠CUIDADO: Rodas ou lâminas abrasivas (inclusive de diamante) não devem ser usadas nessa serra.

Lâmina (Fig. 3, 27, 28)

SUBSTITUIÇÃO DA LÂMINA

1. Levante o eixo da lâmina da serra até a altura máxima girando a roda de ajuste de altura da lâmina (I) no sentido horário.
2. Caso queira trocar de lâmina, remova o conjunto de proteção da lâmina (D) e a placa de estrangulamento (X) antes de instalar a nova lâmina. (Veja **Como Remover o conjunto de proteção** na seção **Montagem** e **Como Remover a Placa de Estrangulamento**.)
3. Remova a porca do eixo (Y) e a arruela externa (Z) deixando-as à mão.
4. Posicione a lâmina (C) no eixo, certificando-se de que os dentes da lâmina estejam posicionados para baixo e no sentido da posição frontal da serra.
5. Coloque a arruela externa (Z) contra a lâmina com o lado elevado para fora e aperte a porca do eixo contra a arruela o máximo possível. Certifique-se de que a arruela externa e a porca do eixo estejam sem poeira ou resíduos antes da instalação.
6. Para apertar ainda mais a porca do eixo (Y), use a chave de haste de ponta aberta (acompanha a serra) para evitar que o eixo gire (Fig. 27).
7. Use a chave de eixo (acompanha a serra) para firmar e apertar a porca girando-a no sentido horário. Volte a posicionar a chave sobre a porca do eixo e repita a ação até que a porca e a arruela fiquem firmemente presas contra a lâmina (Fig. 28).

NOTA: Diferentes tipos de lâminas produzem diferentes tipos de entalhes (largura de corte). Portanto, é necessário verificar o ajuste da escala de corte longitudinal ao trocar de lâminas. A nova lâmina NÃO DEVERÁ ter espessura superior declarada do fendedor. O fendedor que acompanha essa serra possui espessura de 2,2 mm.

Escolha do Fendedor

ATENÇÃO: Para minimizar o risco de contragolpes e garantir um corte adequado, o fendedor deverá ter espessura adequada à lâmina usada.

O fendedor que acompanha a serra de bancada tem tamanho adequado para funcionar com a lâmina que acompanha a serra.

Caso seja usada uma lâmina diferente, verifique o corpo, ou prato, da lâmina, a espessura e a largura do entalhe, ou corte, marcada na lâmina ou na embalagem da lâmina. A espessura do fendedor deve ser maior que a espessura do corpo e menor que a largura do entalhe conforme ilustra a Figura 29. Se não for este o caso, o fendedor DEVERÁ ser substituído por outro que tenha a espessura correta.

O fendedor que acompanha essa serra está marcado da seguinte maneira (Fig. 30):

FENDEADOR COM ESPESSURA DE 2,2 mm (0,087") USE APENAS COM LÂMINAS DE Ø 254 mm (10") com entalhador de largura mínima de 2,4 mm (0,094") e espessura máxima de corpo da ordem de 1,75 mm (0,067").

FIG. 27

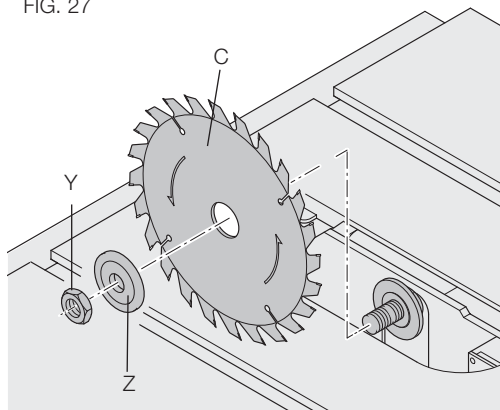
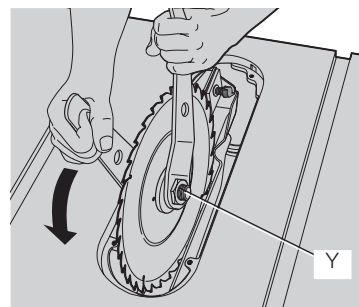

FIG. 28



O Fendedor acessório, comercializado pela DEWALT, contém as seguintes indicações:
FENDEADOR COM ESPESSURA DE 2,8 mm (0,110"). USE APENAS COM LÂMINAS DE Ø 254 mm (10") E com entalhador DE largura mínima de 3,0 mm (0,118") e espessura máxima de corpo da ordem de 2,5 mm (0,098")

FIG. 29

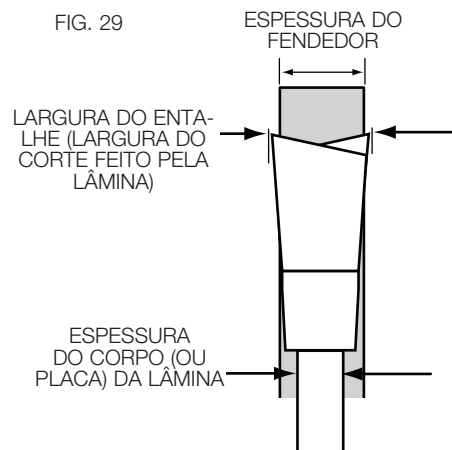
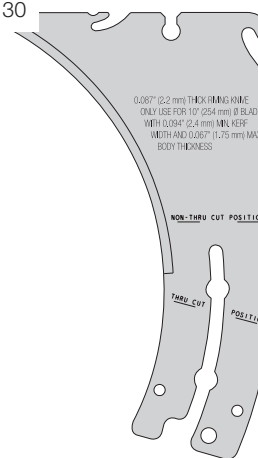

FIG. 30



A espessura de todos os corpos de lâmina e larguras de entalhe DEWALT pode ser encontrada pelo website www.DEWALT.com.

Caso for usar uma lâmina diferente e as dimensões espessura do corpo e largura do entalhador não forem proporcionados, prossiga da seguinte forma para determinar a espessura correta do fendedor:

1. Meça a espessura do corpo da lâmina.
2. Faça um corte raso em um retalho de material e meça a largura do entalhador.
3. Selecione o fendedor conforme ilustra a Figura 29.
4. Deslize o fendedor pelo corte raso feito na etapa 2 para confirmar que o fendedor correto foi selecionado. O fendedor não deve curvar ou arrastar pelo corte.

FIG. 31

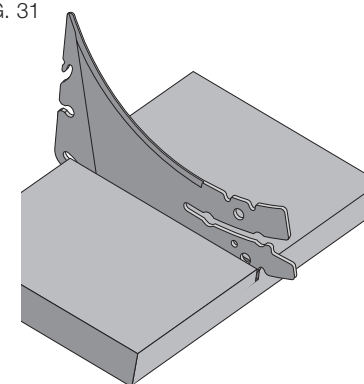

IMPORTANTE: Caso o material arraste ou fique preso na medida em que se aproxima do fendedor, desligue a unidade e desconecte a serra da tomada. Repita as etapas 1 a 4 para selecionar o fendedor adequado antes de iniciar outro corte.

Contragolpe

Contragolpes são perigosos! Contragolpes ocorrem quando a peça trabalhada fica presa contra a lâmina. Como resultado, a peça trabalhada se move rapidamente na direção oposta à da alimentação. Durante o contragolpe, a peça pode ser jogada na direção do operador. Além disso, o contragolpe pode forçar a mão do operador na direção da lâmina caso a mão do operador esteja posicionada na parte posterior da lâmina. No caso de contragolpes, DESLIGUE a serra e verifique se o fendedor, o conjunto anti-contragolpe e o conjunto de proteção da lâmina estão funcionando adequadamente.

ATENÇÃO: Ver **Regras Adicionais de Segurança para Serras de Bancada** e siga todos os alertas relacionados a CONTRAGOLPES.

OPERAÇÃO

⚠ATENÇÃO: Antes de usar a serra:

1. Use **SEMPRE** proteção adequada para os olhos, ouvidos e nariz.
2. Verifique se a lâmina está presa firmemente.
3. Verifique se o ângulo de chanfradura e o botão de trava de altura estão firmes.
4. Caso esteja fazendo corte longitudinal, certifique-se de que o punho da régua esteja travado e paralelo à lâmina.
5. Ao fazer cortes radiais (transversos), certifique-se de que o botão do indicador do ângulo da esquadria está preso firmemente.
6. Certifique-se de que o conjunto de proteção da lâmina está adequadamente afixado e que o conjunto anti-contragolpes está em bom funcionamento.
7. **SEMPRE** inspecione o conjunto de proteção da lâmina e fendedor com relação a alinhamento, funcionamento e distância da lâmina da serra.
8. **SEMPRE** se certifique de que ambos os protetores estejam na posição para baixo em contato com a lâmina antes do funcionamento.

A não observação destas regras básicas de segurança pode aumentar significativamente a probabilidade de ferimentos.

⚠ATENÇÃO: Para reduzir o risco de lesões corporais, desligue a ferramenta e retire-a da tomada antes de instalar ou retirar acessórios, fazer ajustes, alterar a configuração ou fazer consertos. A ignição acidental da máquina pode causar danos pessoais.

⚠ATENÇÃO: Antes de conectar a serra à tomada ou colocá-la em funcionamento, sempre inspecione o conjunto de proteção da lâmina e fendedor para verificar se o alinhamento está adequado e se a lâmina da serra está desimpedida. Risco de lesões corporais.

⚠ATENÇÃO: Cortes transversais ou radiais podem causar o tombamento da serra durante a operação. Certifique-se de que a serra esteja firmemente presa a uma superfície estável.

⚠ATENÇÃO: Nunca use a régua e o indicador de ângulo da esquadria simultaneamente. Isso pode favorecer as condições para contragolpes e causar ferimentos ao operador.

⚠CUIDADO: Caso sua serra faça ruídos estranhos ou vibre excessivamente, interrompa imediatamente seu funcionamento desligando-a e desconectando-a da tomada até que o problema tenha sido localizado e corrigido. Entre em contato com a assistência técnica da fábrica da DEWALT, assistência técnica autorizada DEWALT ou com pessoal técnico habilitado caso o problema não seja identificado.

⚠CUIDADO: A placa de estrangulamento adequada deve estar sempre adequadamente encaixada para reduzir o risco de que a peça trabalhada ser projetada e cause possíveis ferimentos.

Há dois tipos básicos de cortes com serras de bancada: longitudinal e radial. O corte feito ao longo das fibras da madeira é chamado de longitudinal e aquele feito transversalmente às fibras é chamado de radial. Ao usar materiais feitos pelo homem (sintéticos) a diferença é que cortes longitudinais passam a significar cortes de larguras diferentes e cortes radiais descrevem cortes feitos através da dimensão mais curta.

⚠ATENÇÃO: Ao fazer cortes longitudinais, use a régua como guia para o material e o conjunto de proteção da lâmina para proteger contra um possível contragolpe.

⚠ATENÇÃO: Nunca faça cortes à mão livre. Nunca faça cortes de imersão.

⚠CUIDADO: Ao fazer cortes radiais (transversos) use sempre o indicador de ângulo da esquadria.

Característica de Funcionamento do Protetor (Fig. 32)

⚠ATENÇÃO: Para reduzir o risco de lesões corporais, desligue a serra e retire-a da tomada antes de instalar ou retirar acessórios, antes de fazer ajustes, alterar a configuração ou fazer reparos. A ignição acidental da máquina pode causar danos pessoais.

1. O(s) protetor(es) travará(ão) quando na posição elevada.

2. Essa característica aumenta a visibilidade durante a mensuração da distância entre a lâmina e a régua.
3. Aperte o(s) protetor(es) para soltar até a posição de funcionamento.
 - **SEMPRE** se certifique de que ambos os protetores estejam na posição para baixo em contato com a lâmina antes do funcionamento.

FIG. 32

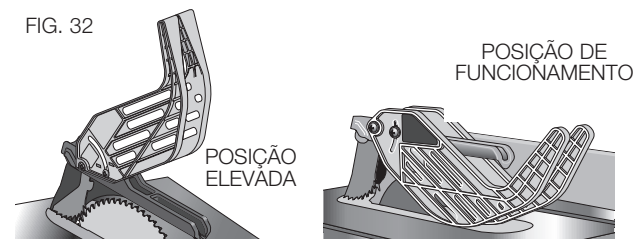

Corte Longitudinal

⚠ATENÇÃO: Nunca toque o "lado livre" da peça trabalhada ou uma "peça livre" que já tenha sido cortada enquanto a ferramenta estiver LIGADA e/ou a lâmina estiver girando. A peça poderá entrar em contato com a lâmina fazendo com que esta seja arremessada e possivelmente causando ferimentos.

⚠ATENÇÃO: É necessário usar **SEMPRE** uma régua para cortes longitudinais para prevenir perda de controle e danos pessoais. **NUNCA** faça cortes longitudinais à mão livre. Trave **SEMPRE** a régua no trilho.

⚠ATENÇÃO: Ao fazer cortes longitudinais com esquadro e, sempre que possível, posicione a régua ao lado da lâmina para que a inclinação da lâmina seja no sentido de distanciamento da régua e das mãos. Mantenha as mãos distantes da lâmina e use um suporte para alimentar a peça trabalhada caso a distância entre a régua e a lâmina seja inferior a 152 mm (6").

1. Trave a régua para cortes longitudinais apertando para baixo o punho de trava do trilho. Remova o indicador de ângulo de esquadria.
2. Levante a lâmina de forma a ficar a aproximadamente 3,2 mm (1/8") mais alta que o topo da peça trabalhada.
3. Segure a peça trabalhada firmemente sobre a mesa e contra a régua. Mantenha a peça trabalhada a aproximadamente 25,4 mm (1") de distância da lâmina.

FIG. 33

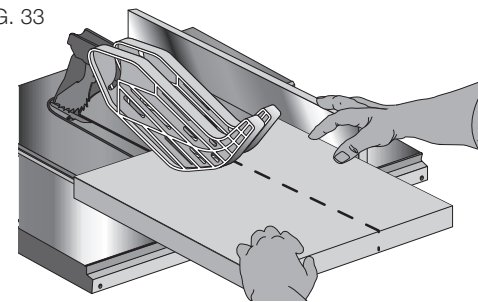

⚠CUIDADO: A peça trabalhada deverá ter uma extremidade reta contra a régua, sem empenamentos, contorções ou curvas. Mantenha as duas mãos longe da serra e fora da rota da serra. Veja o posicionamento adequado das mãos na Figura 33.

4. Ligue a serra e espere até que a lâmina atinja a velocidade de corte. Pode-se usar as duas mãos para iniciar o corte. Quando faltarem aproximadamente 305 mm (12") para terminar o corte longitudinal, usar apenas uma das mãos de maneira que o dedo polegar empurre a peça trabalhada e o dedo indicador firme o material para baixo, sendo que os demais dedos permanecem enganchados sobre a régua. Sempre mantenha o dedo polegar junto dos outros dois dedos e próximo à régua.
5. Mantendo a peça apoiada sobre a mesa e a régua, empurre lentamente a peça trabalhada no sentido de trás para frente por toda extensão da lâmina. Continue empurrando a peça trabalhada até que esta se distancie do conjunto de proteção da lâmina e caia da traseira da lâmina. Não sobrecarregue o motor.

- Nunca tente puxar a peça trabalhada de volta em sua direção enquanto a lâmina estiver girando. Desligue a chave, espere até que a lâmina pare, levante as garras anti-contragolpes de ambos os lados do fendedor se necessário e deslize a peça para fora.
- Ao serrar uma peça comprida ou um painel, use sempre um bastão de empurre. Cavalete, roletes de saída ou conjuntos para escoamento proporcionam suporte adequado para esta finalidade. O apoio do trabalho deverá estar na mesma altura que a mesa da serra.

⚠ CUIDADO: Nunca empurre ou segure o lado "livre" ou "cortado" da peça trabalhada.

Corte Longitudinal de Peças Pequenas

Não é seguro cortar peças pequenas longitudinalmente. Não é seguro posicionar as mãos próximas às lâminas. Ao invés de fazer estes cortes, corte longitudinalmente uma peça maior para obter a peça desejada. Ao cortar longitudinalmente larguras pequenas e as mãos não puderem ser posicionadas com segurança entre a régua de corte longitudinal e a lâmina, use um ou mais bastões de empurre. Veja como fazer bastões de empurre no final deste manual. Um bastão de empurre (U) está incluído na embalagem desta serra, anexo à régua de cortes longitudinais. Use o(s) bastão(ões) de empurre para firmar a peça trabalhada contra a mesa e a régua, e empurre a peça trabalhada por toda a extensão da lâmina. Veja a Figura 34.

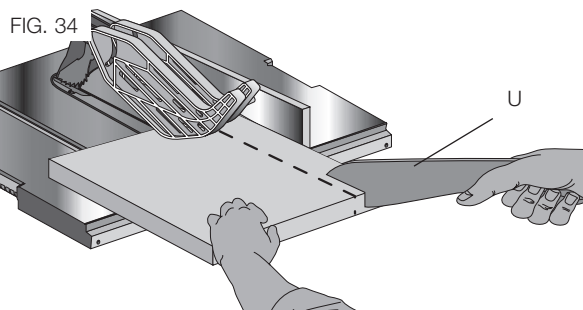

Régua Auxiliar para Cortes Longitudinais Estreitos (Fig. 35, 37)

A régua auxiliar para cortes longitudinais estreitos deve ser usada para cortes de 50,8 mm (2") ou menos. Essa régua permitirá que o protetor permaneça na serra durante cortes longitudinais estreitos. Esta régua proporcionará amplo espaço para uso de um bloco de apoio. (A12, ver **Bloco de Apoio**)

- Siga o diagrama da Figura 35 para fazer uma régua auxiliar para cortes longitudinais estreitos. **NOTA:** A11 deve ser cortado de forma a respeitar o comprimento do topo da serra de bancada, e a largura (A14) deverá ser paralela.

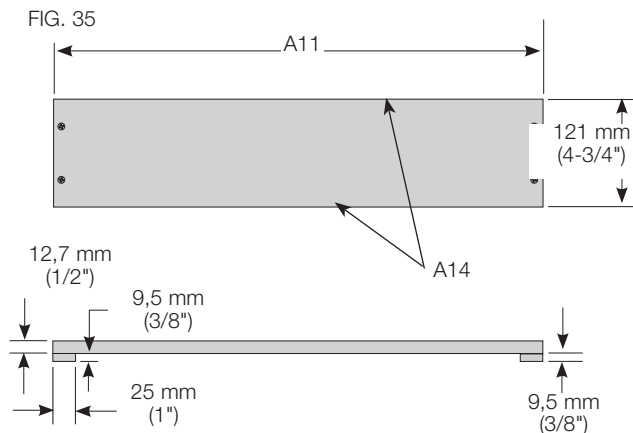

- Após ter construído a régua auxiliar para cortes longitudinais, deslize-a sobre a superfície da serra posicionando-a rente à régua conforme ilustra a Figura 37.
- Empurre a peça de trabalho por toda sua extensão até que a extremidade do material chegue à beirada frontal do topo da serra de bancada.
- Continue empurrando o material com o auxílio de um bloco de apoio (A12) até terminar o corte.

Bloco de Apoio (Fig. 36, 37)

IMPORTANTE: Use o bloco de apoio (A12) exclusivamente com a régua auxiliar para cortes estreitos. Ver **Régua Auxiliar para Cortes Estreitos**. O bloco de apoio deve ser usado uma vez que o material sendo cortado alcance o topo da serra de bancada.

- Faça um bloco de apoio usando o diagrama ilustrado pela Figura 36.

NOTA: As extremidades (A15) devem ter o mesmo tamanho.

IMPORTANTE: A extremidade da margem (A16, Fig. 36) DEVERÁ ser em ângulo reto. Um rebordo em desnível pode fazer com que o bloco de apoio escorregue das mãos ou puxe o material no sentido oposto ao da régua.

FIG. 36

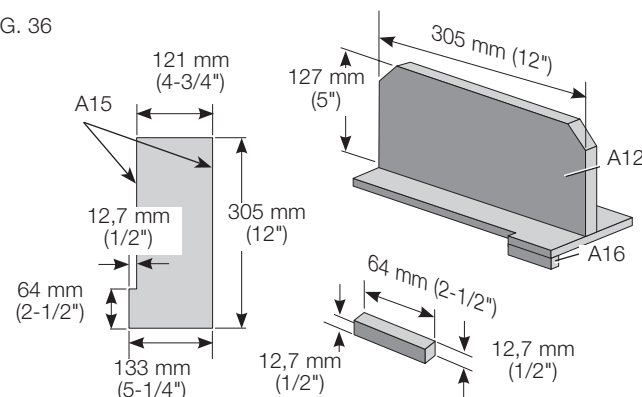

- Posicione o bloco de apoio (A12, Fig. 37) atrás do material e certifique-se de que o rebordo do bloco esteja rente à régua auxiliar para cortes estreitos.
- Uma vez que o bloco de apoio esteja posicionado adequadamente, continue empurrando o material até terminar o corte, certificando-se de que o bloco de apoio continue rente à régua auxiliar para cortes rentes durante todo o percurso.

IMPORTANTE: A régua auxiliar para cortes longitudinais rentes e a extremidade da margem (A16, Fig. 36) devem ter a mesma espessura.

FIG. 37

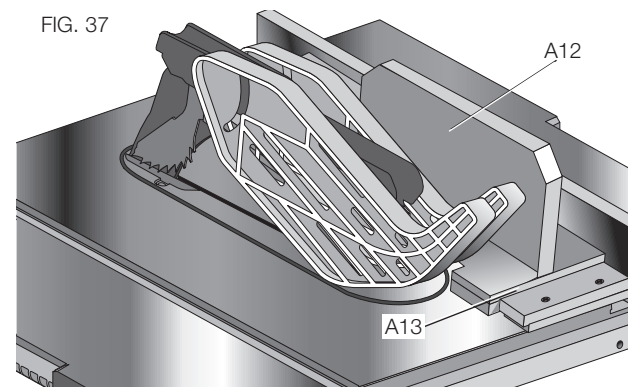

Corte Longitudinal Chanfrado

Essa operação é igual à de cortes longitudinais, exceto pelo fato de que o ângulo de chanfradura não deverá ser zero grau.

⚠ATENÇÃO: Antes de conectar a serra à tomada ou colocá-la em funcionamento, sempre inspecione o conjunto de proteção da lâmina e fendedor para verificar se o alinhamento está adequado e se a lâmina da serra está desimpedida. Verifique o alinhamento após cada mudança de ângulo.

Cortes Radiais ou Transversos

⚠ATENÇÃO: NUNCA toque o “lado livre” da peça trabalhada ou uma “peça livre” que já tenha sido cortada enquanto a ferramenta estiver LIGADA e/ou a lâmina estiver girando. A peça poderá entrar em contato com a lâmina fazendo com que esta seja arremessada e possivelmente cause ferimentos.

⚠ATENÇÃO: Para reduzir o risco de ferimentos, **NUNCA** use a régua como guia ou medida para terminar o corte durante cortes radiais.

⚠ATENÇÃO: NUNCA use um limitador de comprimento na extremidade livre da peça trabalhada durante cortes radiais (transversos). Resumindo, em todo corte que separa a peça em duas, a operação nunca deverá ser confinada—deve-se permitir que a peça se distancie da lâmina da serra para evitar contato com a lâmina, o que poderia causar arremesso da peça ou possivelmente ferimentos.

⚠ATENÇÃO: Tenha cuidado ao iniciar o corte para evitar que o protetor de lâmina fique preso na peça trabalhada causando danos à serra e possíveis ferimentos.

⚠CUIDADO: Ao usar um bloco como medidor, este deverá ter no mínimo 19 mm (3/4") de espessura, e é muito importante que a traseira do bloco seja posicionada de forma que a peça trabalhada não esteja ligada ao bloco antes de tocar a lâmina. Isso evita que o contato com a lâmina cause o arremesso da peça e possíveis ferimentos.

1. Remova a régua de cortes transversais e posicione a suta na posição desejada.
2. Ajuste a altura da lâmina de forma a ficar a aproximadamente 3,2 mm (1/8") mais alta que o topo da peça trabalhada.
3. Segure a peça trabalhada firmemente contra a suta quando o percurso da lâmina estiver alinhado com a posição desejada do corte. Mantenha a peça trabalhada a aproximadamente uma polegada da parte frontal da lâmina. **MANTENHA AS DUAS MÃOS LONGE DA LÂMINA E DO PERCURSO DA LÂMINA** (Fig. 38).
4. Ligue o motor da serra e espere até que a lâmina atinja a velocidade de corte.
5. Enquanto usa as duas mãos para manter a peça trabalhada posicionada contra a suta, mantendo a peça rente à mesa, empurre lentamente a peça pela lâmina. Veja a Figura 38.
6. Nunca tente puxar a peça trabalhada enquanto a lâmina estiver girando. Desligue a chave, espere até que a lâmina pare e cuidadosamente remova a peça.

⚠CUIDADO: Nunca toque ou segure o lado “livre” ou “cortado” da peça trabalhada.

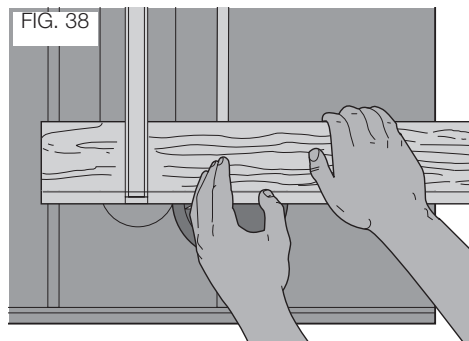

Corte Chanfrado Transverso (radial)

Essa operação é igual à para cortes radiais, exceto pelo fato de que o ângulo de chanfradura deva ser diferente de 0°. Para posicionamento adequado das mãos, veja a Figura 39.

⚠ATENÇÃO: Antes de conectar a serra à tomada ou colocá-la em funcionamento, sempre inspecione o conjunto de proteção da lâmina e fendedor para verificar se o alinhamento está adequado e se a lâmina da serra está desimpedida. Verifique o alinhamento após cada mudança de ângulo.

Corte de Esquadrias

⚠ATENÇÃO: Ângulos de esquadria acima de 45° podem forçar o conjunto de proteção da lâmina no sentido da lâmina da serra, causando danos ao conjunto de proteção da lâmina e danos pessoais. Antes de ligar o motor, faça um teste desta operação. Para isso, empurre a peça trabalhada para dentro do conjunto de proteção da lâmina. Caso o conjunto de proteção da lâmina entre em contato com a lâmina, posicione a peça trabalhada sob o conjunto de proteção da lâmina, sem tocar a lâmina, antes de ligar o motor.

⚠CUIDADO: Alguns formatos de peças, tais como molduras, podem não levantar o conjunto de proteção da lâmina adequadamente. Empurre a peça trabalhada lentamente para iniciar o corte. Caso o conjunto de proteção da lâmina entre em contato com a lâmina, posicione a peça trabalhada sob o conjunto de proteção da lâmina, sem tocar a lâmina, antes de ligar o motor.

Essa operação é igual à de cortes radiais (transversos) exceto que a suta fica travada em ângulo que não seja 0°. Segure a peça FIRMEMENTE contra a suta empurrando-a contra a lâmina (para evitar que a peça trabalhada se movimente). Veja a Figura 40.

Funcionamento da Suta

Para ajustar a suta, afrouxe o cabo de trava e mova a suta para o ângulo desejado.

Cortes Chanfrados Compostos

Essa é uma mistura de corte radial chanfrado e corte de esquadria. Siga as instruções para ambos, cortes radiais e cortes de esquadrias.

Confecção de Tábuas Guias

As tábuas guias são usadas para manter a peça trabalhada em contato com a régua e a mesa, evitando contragolpes. As dimensões para confecção de uma tábua guia convencional podem ser encontradas na Fig. 41. Faça a tábua guia usando uma peça de madeira plana, sem nós ou trincos. Usando grampos, fixe a tábua guia à régua e mesa de maneira que a extremidade superior da tábua guia apoie a peça trabalhada até terminar o corte (Fig. 42).

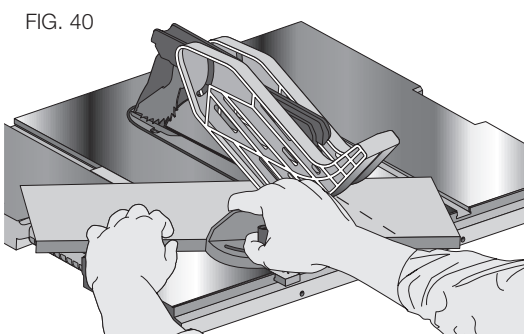
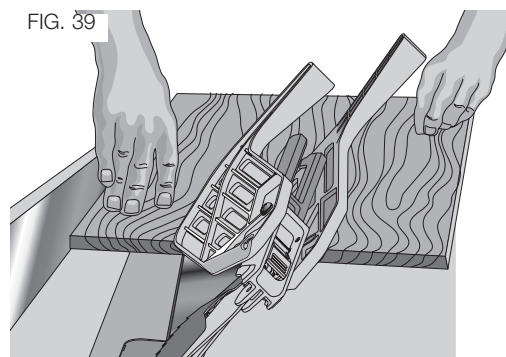

Uma tábua alta e chata de 203 mm (8") pode ser firmada à régua para cortes transversais e a tábua guia pode ser fixada "à tábua alta 203 mm (8").

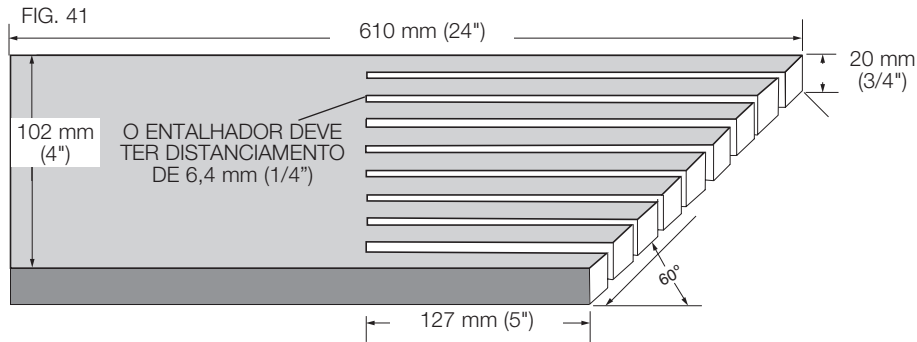

ATENÇÃO: Use tábuas guias para todos os cortes incompletos em que o conjunto de proteção da lâmina, o conjunto anti-contragolpes e o fendedor não possam ser usados. **Sempre substitua o conjunto de proteção da lâmina, o conjunto anti-contragolpes e o fendedor ao terminar a operação de serragem parcial.** Certifique-se de que a tábua guia pressione apenas a porção da peça situada em frente à lâmina.

FIG. 42

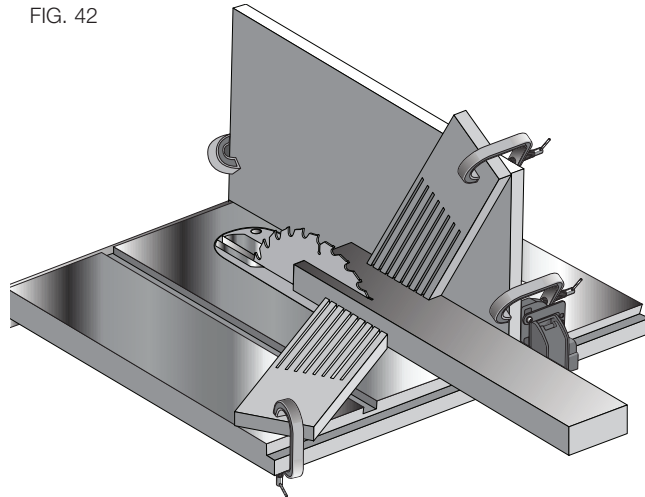

Coleta de Pó

Sua serra de bancada está equipada com uma porta de coleta e um compartimento para pó. Para melhores resultados, conecte um aspirador na porta de pó localizada na traseira da serra.

FIG. 43

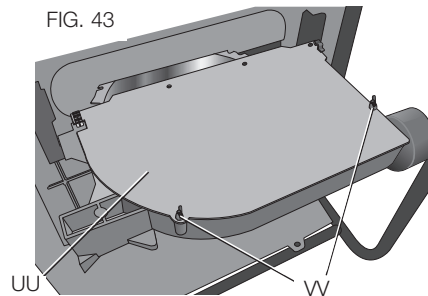

Depois de usar a serra por bastante tempo, o sistema de coleta de pó pode ficar entupido. Para limpar o sistema de coleta de pó:

1. Retire a serra da tomada.
2. Tombe a serra de lado de maneira a ter acesso à porção aberta e inferior da unidade.
3. Abra a porta de acesso ao pó (UU) apresentado na Figura 43 ao remover os parafusos alados (VV). Remova o excesso de pó e volte a firmar a porta de acesso com os parafusos alados.

Lubrificação

1. Todas as peças móveis do motor contam com lubrificação permanente de fábrica e não é necessária lubrificação adicional.
2. A engrenagem para ajuste da altura pode precisar regularmente de limpeza e lubrificação (Fig. 44). Se você tiver dificuldade em elevar ou abaixar a lâmina, entre em contato com a assistência técnica autorizada DEWALT.

FIG. 44

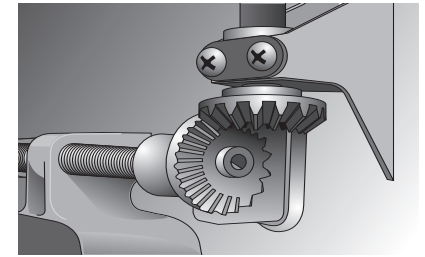

Acessórios

ATENÇÃO: Como os acessórios fabricados por outros fabricantes não foram testados para uso com este produto, o uso destes acessórios com esta ferramenta pode ser perigoso. Para reduzir o risco de lesões, utilize somente os acessórios recomendados pela DEWALT para este produto.

Caso precise de ajuda para localizar acessórios, favor contatar a DEWALT Industrial Tool Co., 701 East Joppa Road, Towson, MD 21286, telefone para 1-800-4-DEWALT (1-800-433-9258) ou visite nosso website www.DEWALT.com.

ARMAZENAGEM (FIG. 45, 46)

1. Acople o bastão de empurre (U) à régua.
2. Remova o conjunto de proteção da lâmina. Veja as instruções para **Remoção do Conjunto de Proteção da Lâmina**. Deslize o conjunto de proteção da lâmina nas braçadeiras conforme a ilustração.
3. Aperte o fuso (GG) no conjunto anti-contragolpe (Q) para permitir que o conjunto deslize do fendedor.
4. Posicione o conjunto anti-contragolpe no compartimento de armazenagem indicado. Enquanto aperta o fuso (GG), deslize o conjunto anti-contragolpes pelo compartimento de armazenagem (A4) e solte o pino para travar.
5. Afrouxe o botão de trava do fendedor (YY, Fig. 25) (mínimo três giros).
6. Para desengatar a trava do pino do fendedor, empurre o botão (YY) de trava na direção do fendedor conforme indicam as setas amarelas no botão, para soltar o pino trava do fendedor.
7. Erga e deslize o fendedor da serra.
8. Remova a porca alada que segura as chaves da lâmina. Posicione o fendedor no pilar com as chaves da lâmina, e firme a porca alada.

FIG. 45

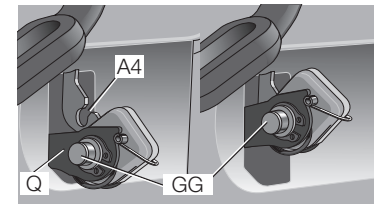
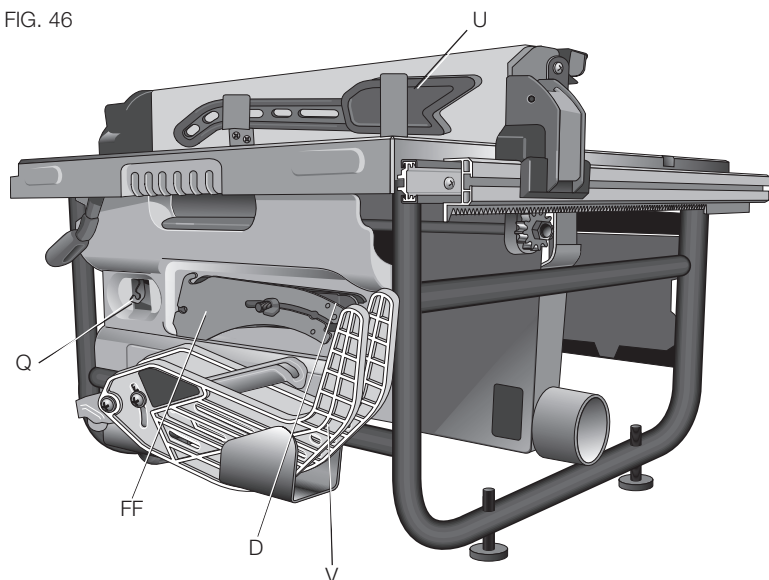

FIG. 46



ESPECIFICAÇÃO

	DW745-B2	DW745-AR
Voltagem:	220 V ~	220 V ~
Frequência:	50-60 Hz	50 Hz
Potência nominal:	2 000 W	1 700 W
Rotação sem Carga:	3 850/min	3 850/min

MANUTENÇÃO

⚠ATENÇÃO: Para reduzir o risco de lesões corporais, desligue a ferramenta e retire-a da tomada antes de instalar ou retirar acessórios, fazer ajustes, alterar a configuração ou fazer consertos. A ignição acidental da máquina pode causar danos pessoais.

Limpeza

⚠ATENÇÃO: Ao limpar, use sabão neutro e um pano úmido nas peças plásticas. Diversos produtos de limpeza doméstica contêm produtos químicos que podem prejudicar seriamente os plásticos. Além disso, não use gasolina, terebintina, vernizes ou solventes, líquidos de limpeza a seco ou produtos similares que podem danificar seriamente as peças plásticas do produto. Nunca permita que líquidos entrem na ferramenta, nunca submerja nenhuma das peças da ferramenta em líquido.

Consertos

Para assegurar a SEGURANÇA e a CONFIABILIDADE da ferramenta, os reparos, a manutenção e os ajustes (incluindo inspeção e substituição da escova) devem ser realizados por um centro de serviços autorizados da DEWALT ou outro pessoal técnico qualificado. Use sempre peças de reposição idênticas.

A DEWALT possui uma das maiores Redes de Serviços do País, Ligue: 0800-7034644 ou consulte nosso site: www.DEWALT.com.br, para saber qual é a mais próxima de sua localidade.

Patrón de la vara de empuje **Padrão do Bastão de Empurre**

Ajuste el largo de las varas de empuje para que la mano no obstruya el protector de la hoja y la guía de corte longitudinal.

Ajuste o comprimento do bastão de empurre para que a mão fique distante do protetor da lâmina e da régua de corte longitudinal.

¡ATENCIÓN: fabrique varas de empuje de madera contrachapada o madera blanda cuyo ancho sea igual o menor que el ancho del material que desea cortar.

¡CUIDADO: Faça o bastão de empurre com compensado ou madeira branca com largura igual ou inferior à do material a ser cortado.

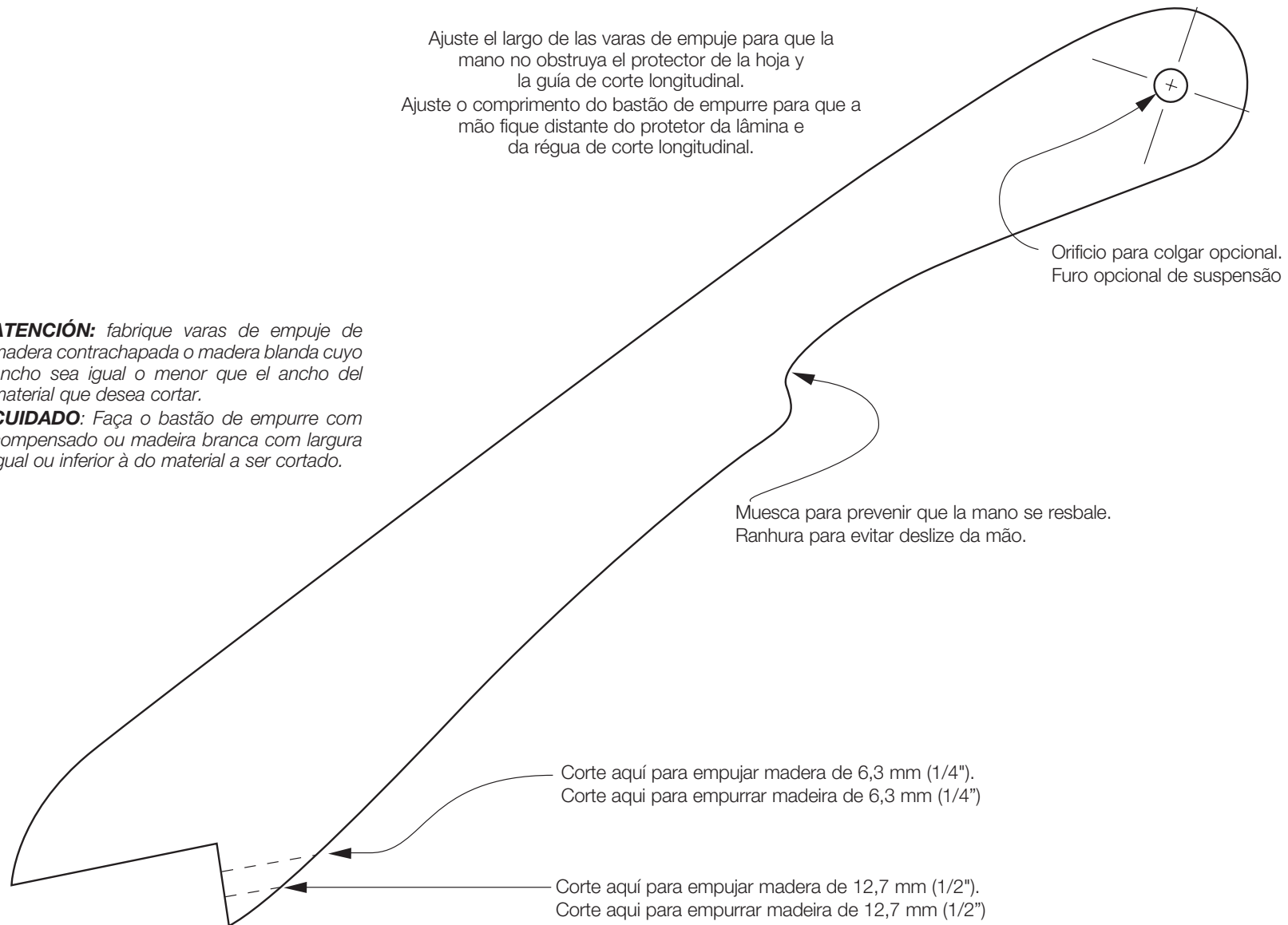

IMPORTED BY/IMPORTADO POR:
BLACK & DECKER DO BRASIL LTDA.
ROD. BR 050, S/Nº - KM 167
DIST. INDUSTRIAL II
UBERABA – MG – CEP: 38064-750
CNPJ: 53.296.273/0001-91
INSC. EST.: 701.948.711.00-98
S.A.C.: 0800-703-4644

MAQUINAS Y HERRAMIENTAS BLACK & DECKER CHILE S.A.
AVDA. EDUARDO FREI M. #6001 EDIFICIO 67
CONCHALI-SANTIAGO
CHILE
TEL: 56-2-26871706

SOLAMENTE PARA PROPÓSITO DE ARGENTINA:
IMPORTADO POR: BLACK & DECKER ARGENTINA S.A.
PACHECO TRADE CENTER
COLECTORA ESTE DE RUTA PANAMERICANA
KM. 32.0 EL TALAR DE PACHECO
PARTIDO DE TIGRE
BUENOS AIRES (B1618FBQ)
REPÚBLICA DE ARGENTINA
NO. DE IMPORTADOR: 1146/66
TEL. (011) 4726-4400

IMPORTADO POR:
BLACK & DECKER DEL PERÚ S.A.
AV. CIRCUNVALACIÓN DEL CLUB GOLF LOS INCAS
Nº 152 - 154, LOTE 4, OFICINAS 601 – 602
URB. CLUB GOLF LOS INCAS – SANTIAGO DE SURCO
LIMA – PERÚ
RUC: 20266596805

HECHO EN TAIWAN
FABRICADO EM TAIWAN

DEWALT Industrial Tool Co., 701 Joppa Road, Towson, MD 21286
(MAR16) Part No. N463825 DW745 Copyright © 2006, 2009, 2011, 2016 DeWALT

The following are trademarks for one or more DEWALT power tools: the yellow and black color scheme; the “D” shaped air intake grill; the array of pyramids on the handgrip; the kit box configuration; and the array of lozenge-shaped humps on the surface of the tool.